

süd wind

ambientika[®]

SOLO
ADVANCED
WIRELESS



IT - MANUALE D'INSTALLAZIONE, D'USO E MANUTENZIONE
EN - INSTALLATION, USE AND MAINTENANCE MANUAL
DE - HANDBUCH FÜR INSTALLATION UND WARTUNG
ES - MANUAL DE INSTALACIÓN Y MANTENIMIENTO
FR - MANUEL D'INSTALLATION ET DE MAINTENANCE

VERSIONE ITALIANA

INDICE GENERALE

1. INTRODUZIONE	
a. AVVERTENZE GENERALI	5
b. DESTINAZIONE D'USO	7
c. PANORAMICA PRODOTTO	8
d. DATI TECNICI	9
2. INSTALLAZIONE	
a. INTRODUZIONE	10
b. PREDISPOSIZIONE	11
c. MONTAGGIO PRODOTTO	13
d. COLLEGAMENTI ELETTRICI	16
e. CONFIGURAZIONE	18
f. RESET	20
g. POSIZIONAMENTO COVER	21
3. ISTRUZIONI D'USO	
a. SOLO	22
b. ADVANCED e WIRELESS	23
4. MANUTENZIONE	
a. INDICAZIONI PERIODO	34
b. COME ESEGUIRLA	35
5. FAQ	39

INTRODUZIONE – AVVERTENZE GENERALI

Questo prodotto è costruito a regola d'arte, in conformità alle direttive CE applicabili e la sua destinazione d'uso è di realizzare il ricambio dell'aria nei locali, vani o similari nei quali viene installato. Seguire tutte queste indicazioni per assicurare la sua durata, la sua affidabilità elettrica e meccanica, quindi conservare sempre questo libretto. Non usare questo prodotto per una funzione differente da quella esposta in questo libretto.

1. Dopo aver tolto l'imballaggio assicurarsi dell'integrità dell'apparecchio. Gli elementi dell'imballaggio (sacchetti in plastica, polistirolo espanso, chiodi ecc.) non devono essere lasciati alla portata dei bambini in quanto potenziali fonti di pericolo.
2. Prima di collegare l'apparecchio accertarsi che i dati di targa siano rispondenti a quelli della rete elettrica di distribuzione, installare il prodotto in modo che le pale siano ad una altezza di almeno 1,5m dal pavimento.
3. Questo apparecchio dovrà essere destinato solo all'uso per il quale è stato espressamente concepito. Il costruttore non può essere considerato responsabile per eventuali danni derivati da usi impropri, erronei ed irragionevoli.
4. Non utilizzare il prodotto in presenza di vapori corrosivi o esplosivi.
5. Prima di effettuare qualsiasi operazione di pulizia o manutenzione, disconnettere l'apparecchio dalla rete di alimentazione elettrica. Le operazioni di manutenzione e di pulizia del prodotto che ne richiedono lo smontaggio, devono essere eseguite esclusivamente da personale qualificato.
6. Accertarsi di aver completamente assemblato il prodotto prima di metterlo in funzione.
7. Periodicamente, almeno 1 volta all'anno o più frequentemente per usi intensi, togliere sporco ed incrostazioni dalla ventola, dall'involucro del motore e dalle griglie, è inoltre, importante verificare che la ventola non presenti deformazioni o incrinature, che giri libera,

- senza oscillazioni e che sia ben fissata all'albero motore. Il mancato rispetto di quanto sopra può compromettere la sicurezza dell'apparecchio e dell'utente.
8. Allorché l'apparecchio venga dismesso si raccomanda di renderlo inoperante eliminando il cavo di alimentazione. Si raccomanda inoltre di rendere innocue le parti potenzialmente pericolose, specialmente per i bambini che potrebbero servirsene per i propri giochi.
 9. L'installazione deve essere effettuata secondo le istruzioni del costruttore da personale professionalmente qualificato. Un'errata installazione può causare danni a persone, animali o cose nei confronti dei quali il costruttore non può essere considerato responsabile.
 10. Essendo l'apparecchio da installazione fissa, il collegamento alla rete elettrica deve essere fatto tramite cavo flessibile con spina o interruttore unipolare avente una distanza di apertura dei contatti non inferiore a 3 mm.
 11. È indispensabile assicurare il necessario rientro dell'aria nel locale per garantire il funzionamento del prodotto. Qualora nello stesso locale sia presente un apparecchio utilizzatore di combustibile solido, liquido, o gas (es. scaldabagno, stufa, caldaia ecc.), non del tipo "stagno", assicurarsi che il rientro d'aria garantisca anche la perfetta combustione di tale apparecchio. L'aria aspirata non deve essere immessa in condotti adibiti alla evacuazione di aria calda; esempio: scarico della combustione di scaldacqua a gas. L'apparecchio deve scaricare in canna di esalazione singola oppure direttamente all'esterno.
 12. L'apparecchio può essere utilizzato da bambini di età non inferiore a 8 anni e da persone con ridotte capacità fisiche, sensoriali o mentali, o prive di esperienza o della necessaria conoscenza, purché sotto sorveglianza oppure dopo che le stesse abbiano ricevuto istruzioni relative all'uso sicuro dell'apparecchio e alla comprensione dei pericoli ad esso inerenti. I bambini non devono giocare con l'apparecchio. La pulizia e la manutenzione destinata ad essere effettuata dall'utilizzatore non deve essere effettuata da bambini senza sorveglianza.

INTRODUZIONE – DESTINAZIONE D'USO

Il prodotto è costruito a regola d'arte e viene installato per dare la possibilità di un ricambio costante di aria all'interno della stanza. Il recuperatore può essere installato in abitazioni e luoghi in genere domestici e pubblici.

Il prodotto è provvisto di uno scambiatore di calore di tipo ceramico che accumula calore durante l'estrazione d'aria proveniente dal locale, mentre durante la fase di immissione di aria dall'esterno, l'apparecchio cede all'aria fredda in ingresso il calore immagazzinato nello scambiatore.

Il prodotto deve essere installato a muro. Il tubo all'interno del quale è posizionato lo scambiatore ceramico è fornito per pareti da uno spessore massimo di 500mm; il tubo può essere accorciato ad un minimo di 250mm. Deve essere accorciato filo interno e esterno parete.

L'aria estratta o immessa dal prodotto non deve contenere miscele infiammabili o esplosive, vapori chimici, polveri, oli e altre sostanze patogene in genere.

INTRODUZIONE – PANORAMICA PRODOTTO

Il prodotto è costituito da un'unità principale con serranda di chiusura che andrà posta all'interno del locale, un tubo ad incasso contenente lo scambiatore ceramico ed i filtri e una griglia esterna fonoassorbente.

AMBIENTIKA 100

- 1- Unità principale
- 2- Serranda basculante
- 3- Porta motore
- 4- Moto-ventola

- 5- Filtri
- 6- Scambiatore ceramico
- 7- Tubo da incasso 500mm
- 8- Griglia esterna
- 9- Cover

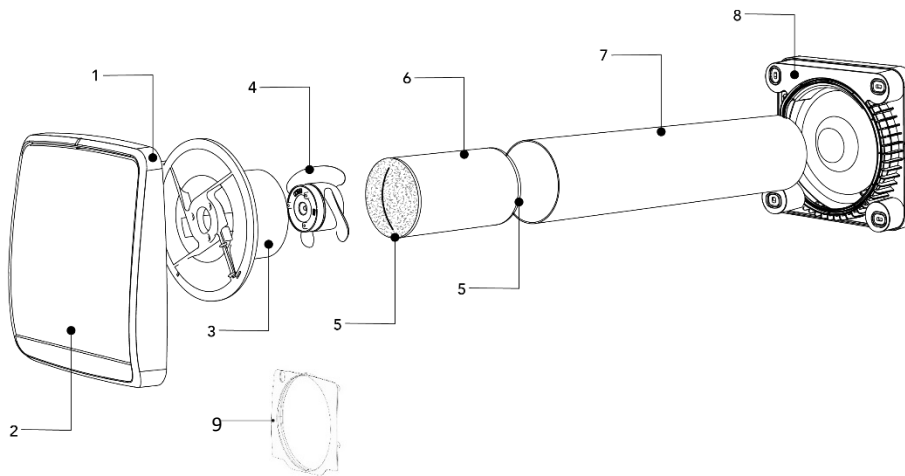

AMBIENTIKA 160

- 1- Unità principale
- 2- Serranda basculante
- 3- Scambiatore ceramico
- 4- Filtri

- 5- Moto-ventola
- 6- Tubo da incasso 500mm
- 7- Griglia esterna
- 8- Tappi per tubo ad incasso
- 9- Cover

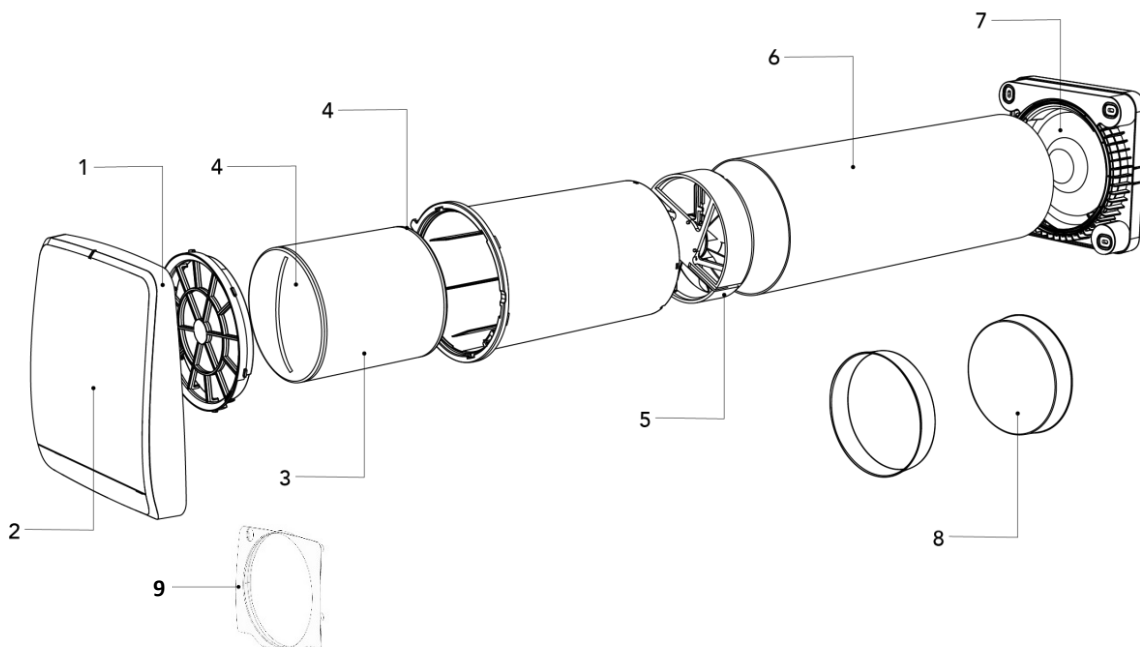

INTRODUZIONE – DATI TECNICI

Il recuperatore è classificato come prodotto in classe II con grado di protezione IPX4.

Il recuperatore è stato progettato per installazioni in luoghi chiusi con temperature di esercizio comprese tra i -30°C e i +50°.

Il design del recuperatore è in continua evoluzione, pertanto, alcuni modelli potrebbero differire da quanto descritto nel presente manuale.

DIMENSIONI (mm)

AMBIENTIKA 100

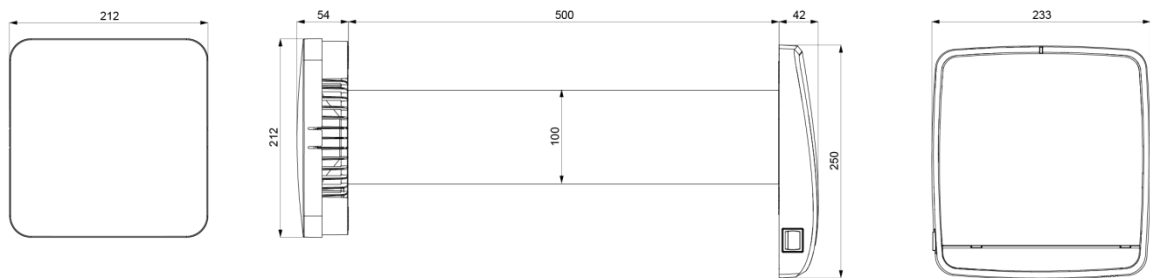

AMBIENTIKA 160

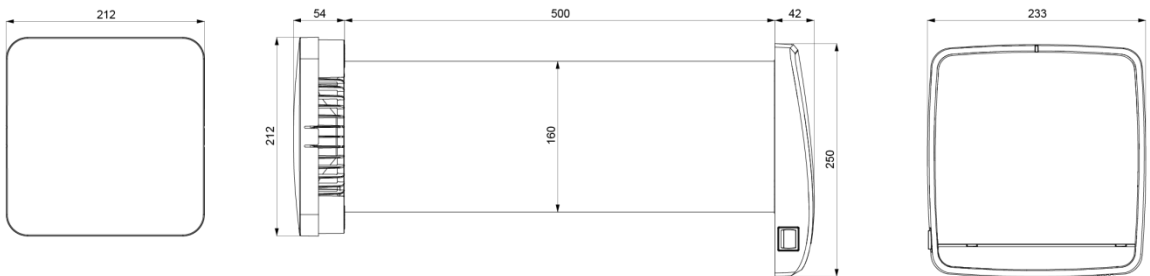

CARATTERISTICHE TECNICHE

AMBIENTIKA 100				
Tensione a 50Hz [V]	220-240			
Rendimento max	93%			
Velocità	Night	1	2	3
Portata [m3/h]	5	10	20	30
Potenza [W]	4	4,7	5,6	6,9
Rumorosità dB(A)3m	20	22	25	37

AMBIENTIKA 160 (modello SOLO+ solo velocità 1 e 3)				
Tensione a 50Hz [V]	220-240			
Rendimento max	93%			
Velocità	Night	1	2	3
Portata [m3/h]	10	20	40	60
Potenza [W]	3,9	4,2	5,5	6,7
Rumorosità dB(A)3m	20	25	28	30

INSTALLAZIONE – INTRODUZIONE

L'installazione dell'apparecchio è destinata solo ed esclusivamente a personale qualificato.

Assicurarsi che il collegamento di rete nel locale di installazione venga disconnesso prima delle operazioni elettriche di montaggio.

L'apparecchio non deve essere installato in prossimità di tende, drappi, ecc. in quanto questi potrebbero comprometterne il corretto funzionamento.

Assicurarsi che, una volta installato, il centro del foro (160mm) ha una distanza di circa 30cm dal soffitto. In caso di installazione di più apparecchi, la distanza tra ciascun prodotto deve essere di almeno 3 metri.

Prima di montare il prodotto leggere attentamente ed attenersi scrupolosamente al manuale di istruzioni ed assicurarsi di possedere tutto il materiale necessario all'installazione.

INSTALLAZIONE – PREDISPOSIZIONE

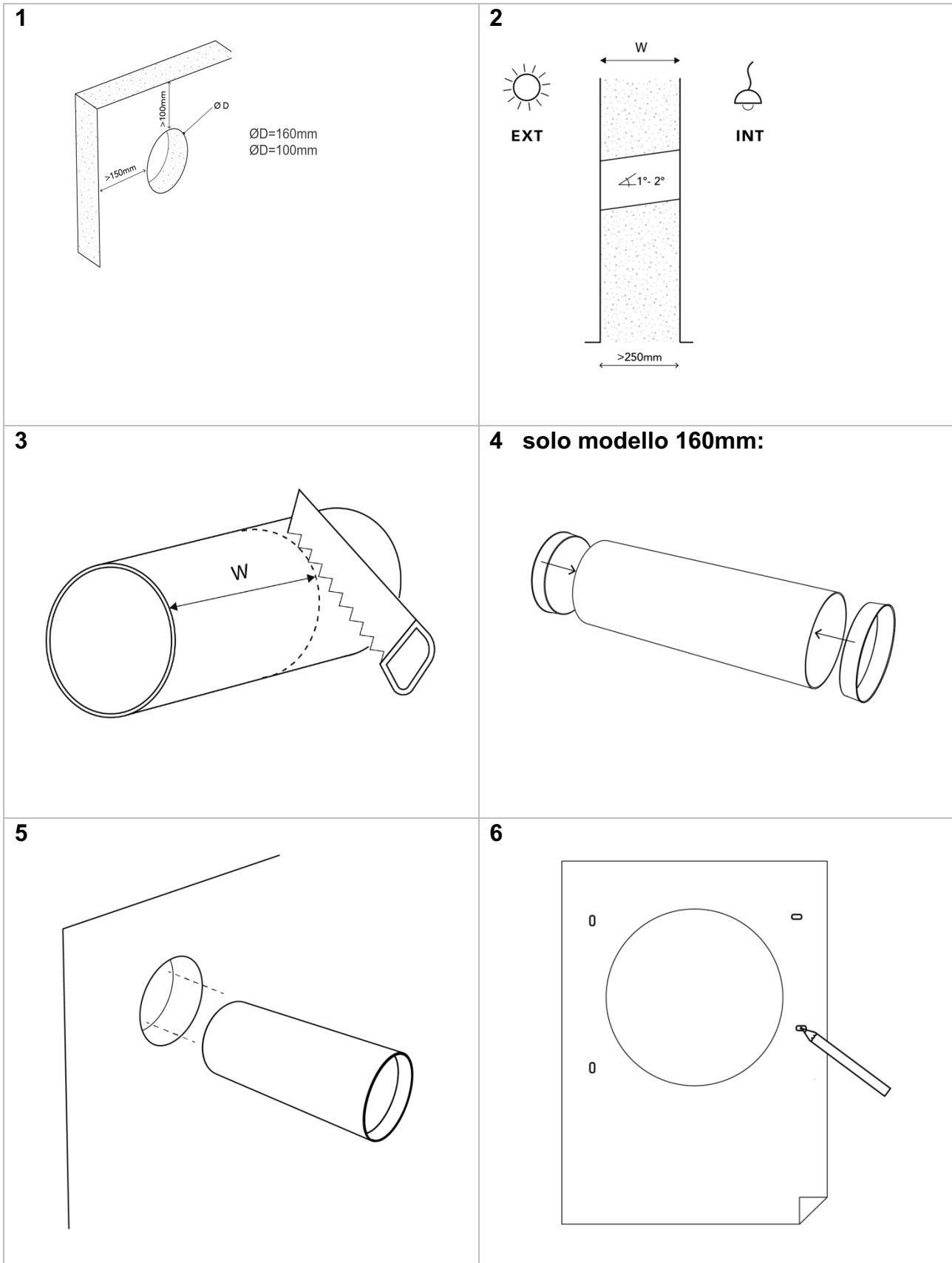

7 A

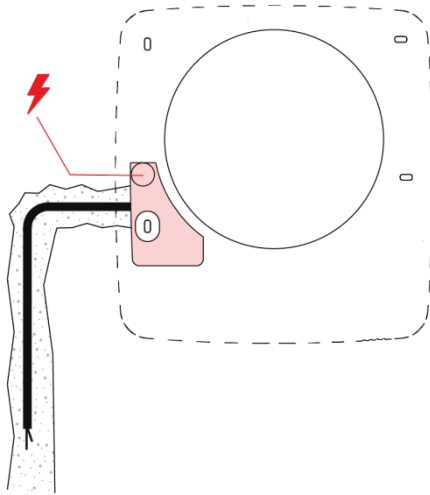

7 B

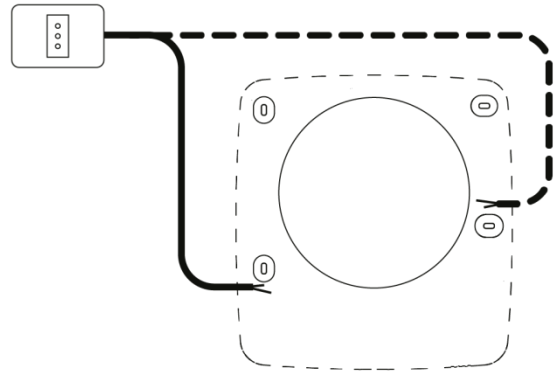

INSTALLAZIONE – MONTAGGIO PRODOTTO

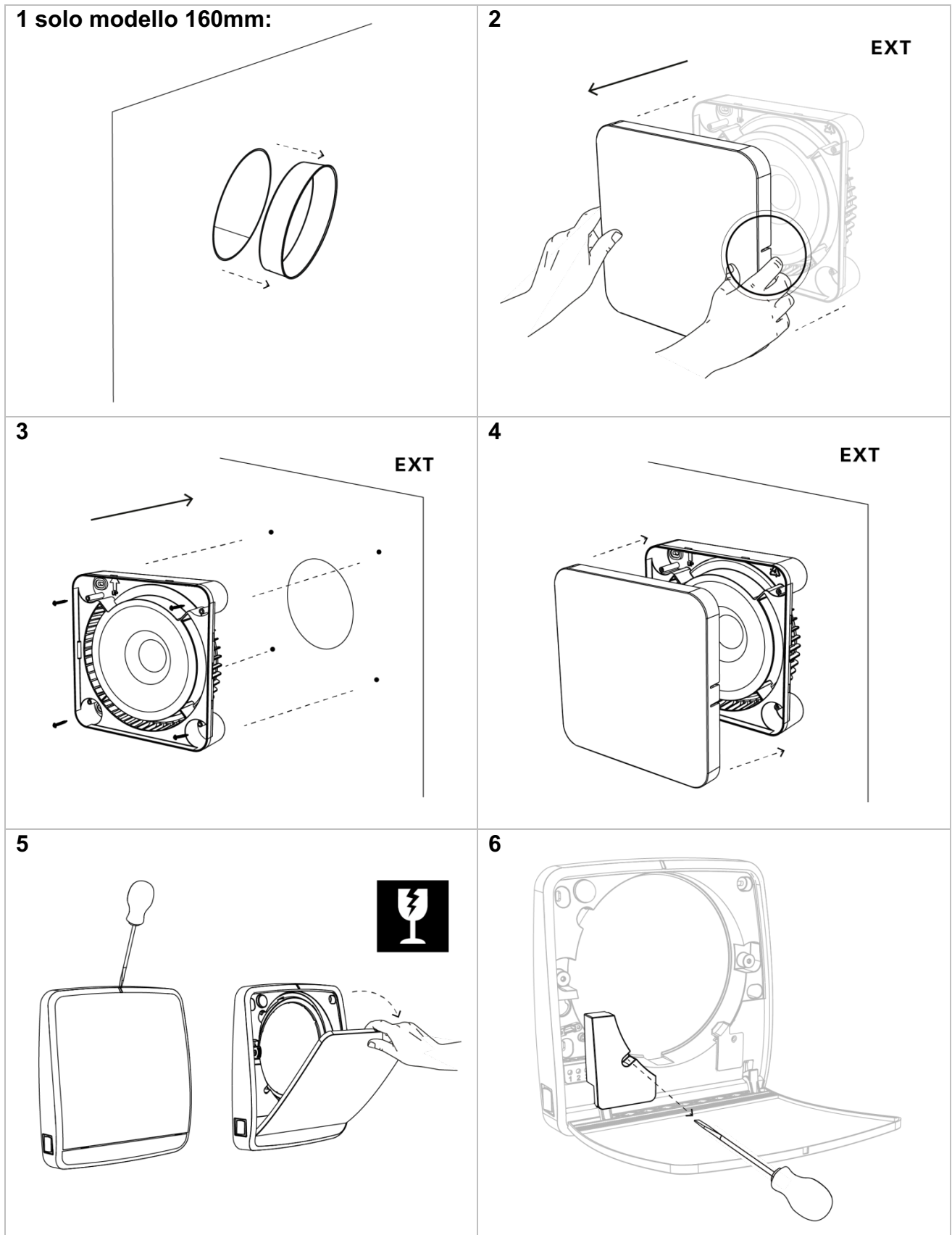

7

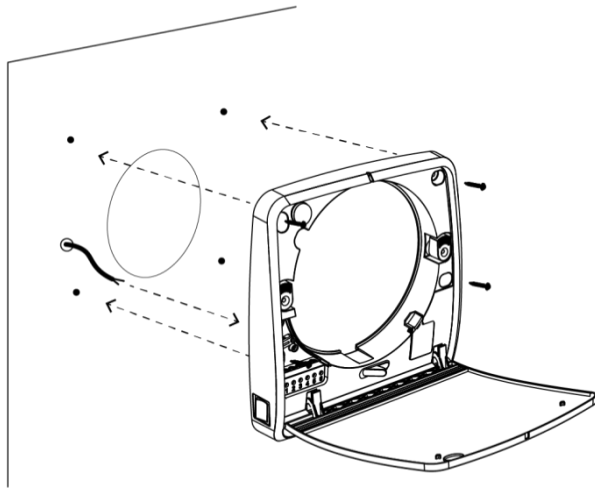

8

Vedi paragrafo
"COLLEGAMENTI ELETTRICI"

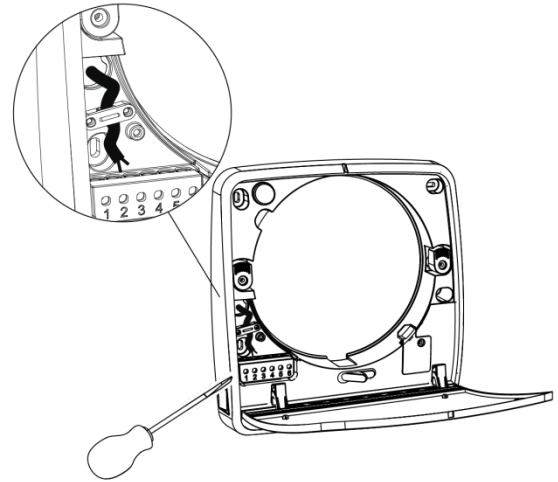

9

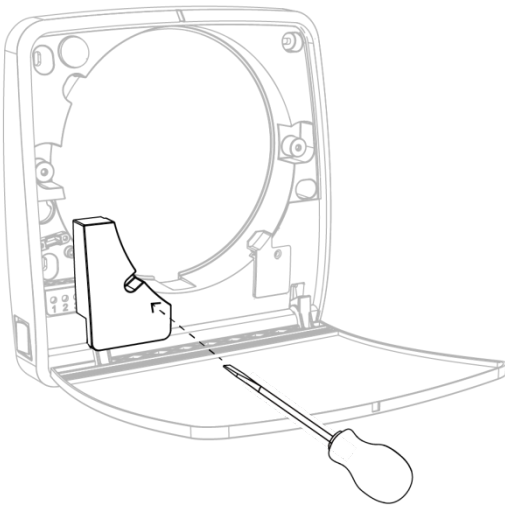

10

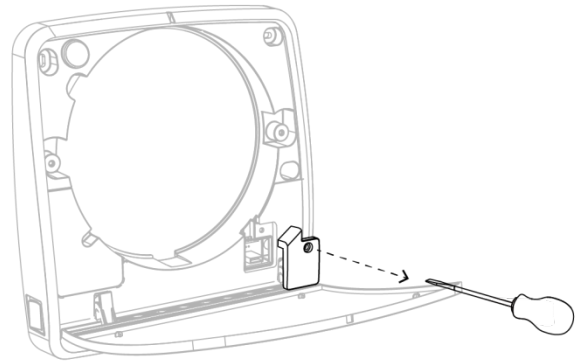

11

100mm

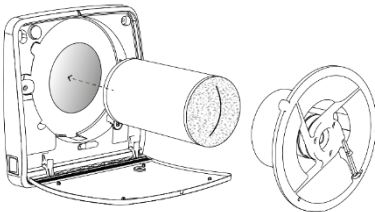

160mm

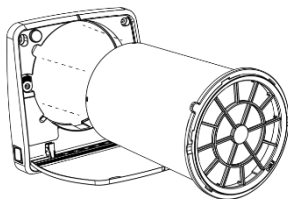

12

100mm

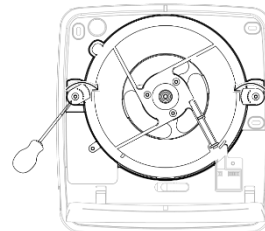

160mm

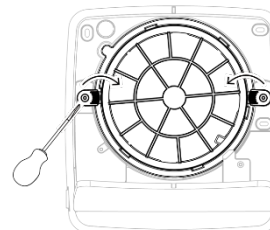

13

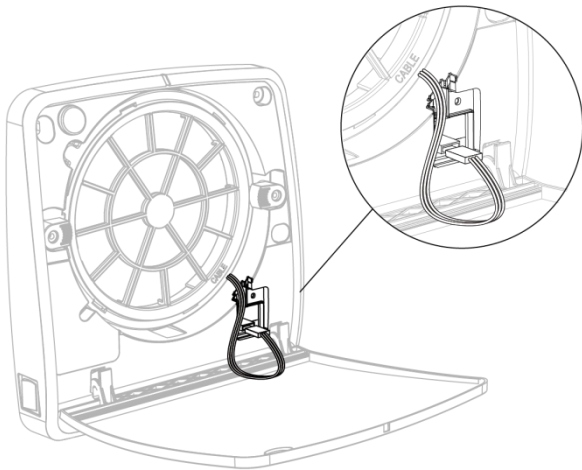

14

Vedi paragrafi
"CONFIGURAZIONE"

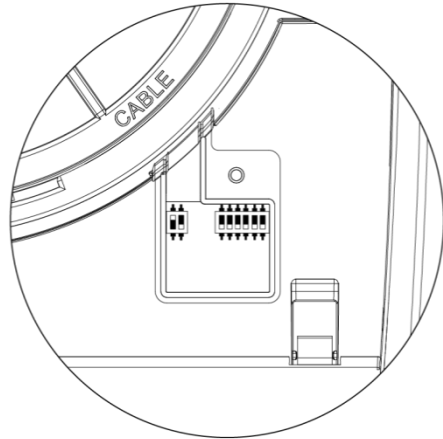

15

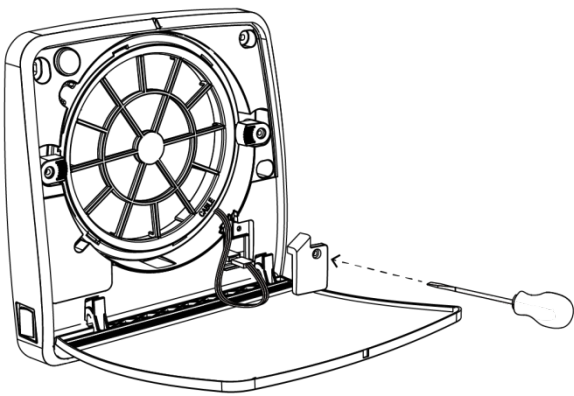

16

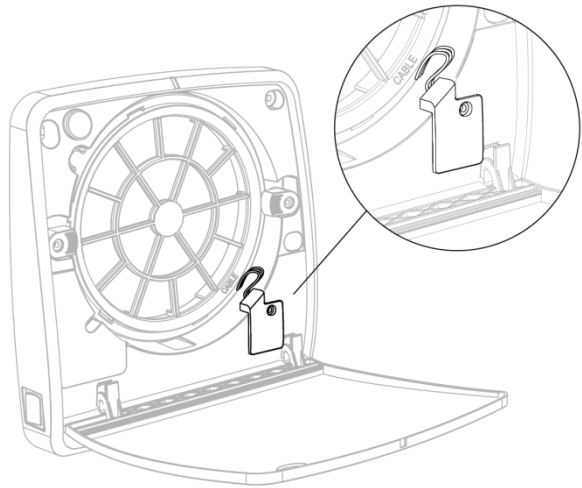

17

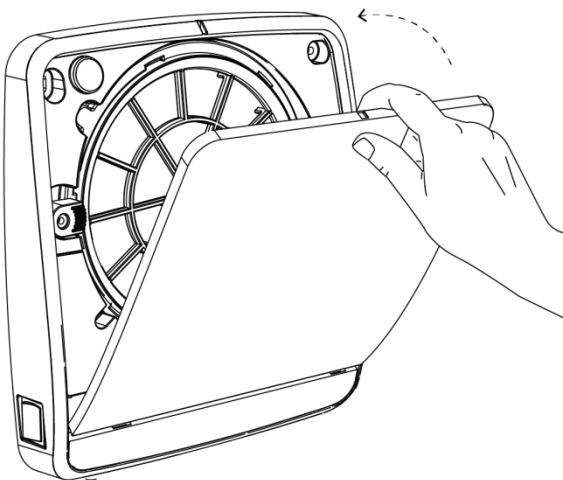

18

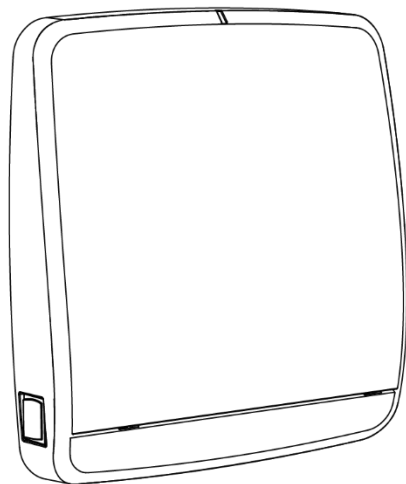

INSTALLAZIONE – COLLEGAMENTI ELETTRICI

SOLO

Collegamento diretto

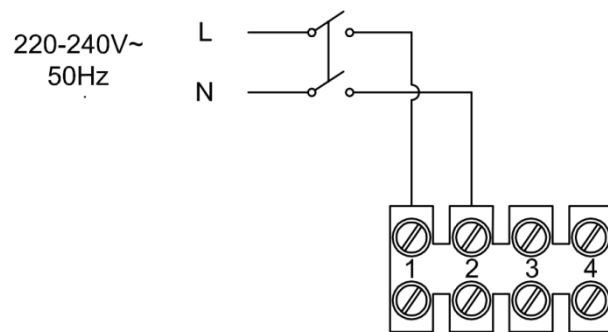

Collegamento con comandi a parete (non forniti)

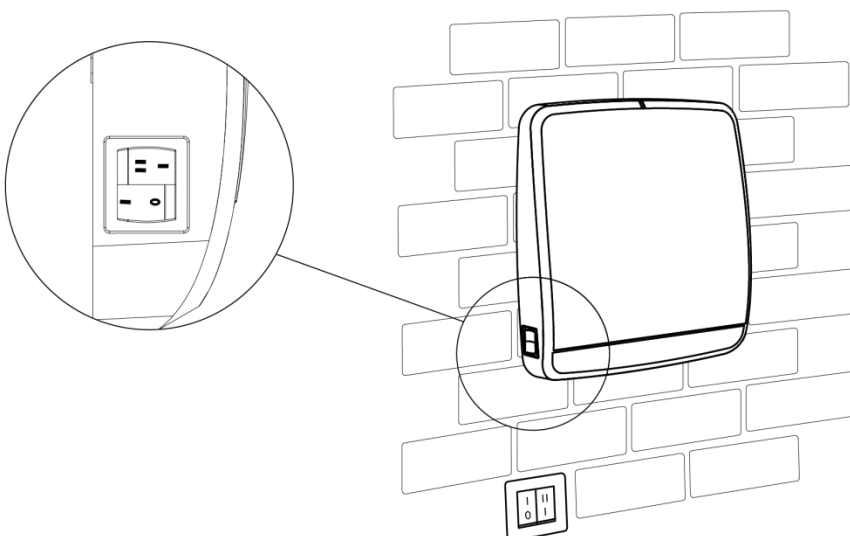
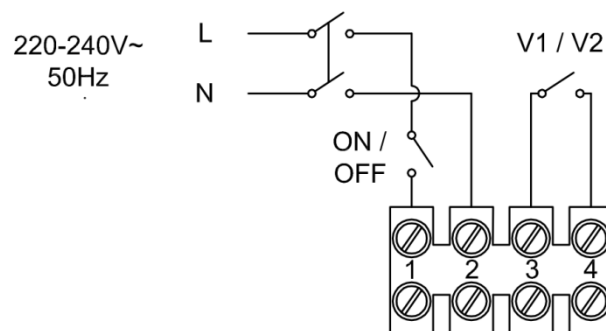

I due interruttori a bordo macchina devono essere posizionati come in figura.

ADVANCED

Collegamento come unità singola

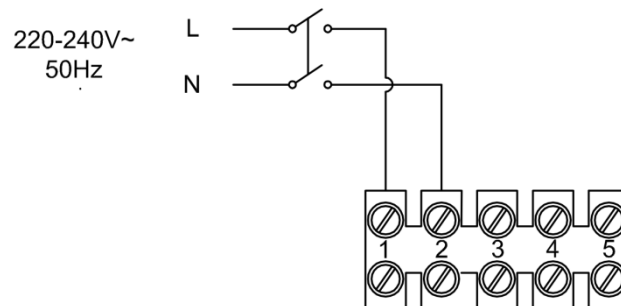

Collegamento come impianto MASTER-SLAVE

Attenzione: durante questa fase tutti i prodotti devono avere l'interruttore principale impostato su "0".

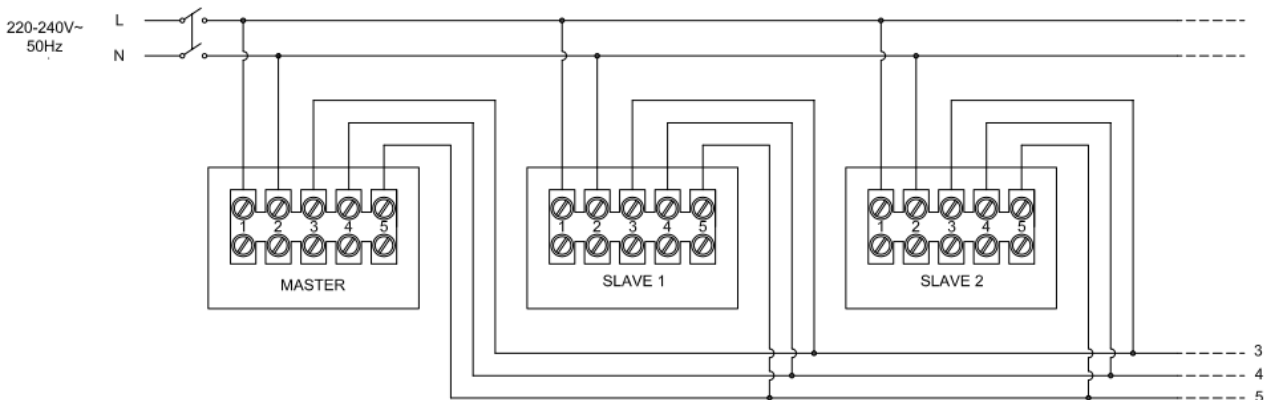

Attenzione:

I sensori di umidità e crepuscolare rileveranno i valori dalla prima unità ventilante collegata.

In caso di impianti con cablaggi molto lunghi o in presenza di molti apparecchi elettrici/elettronici che potrebbero creare disturbi sul segnale utilizzare cavi schermati e collegare una resistenza di terminazione da 120ohm sui morsetti 3 e 4 dell'ultimo SLAVE.

Cavo per comunicazione: BUS, schermato, 3x 0,75mm²

WIRELESS

Collegamento prodotti

Attenzione: durante questa fase tutti i prodotti devono avere l'interruttore principale impostato su "0".

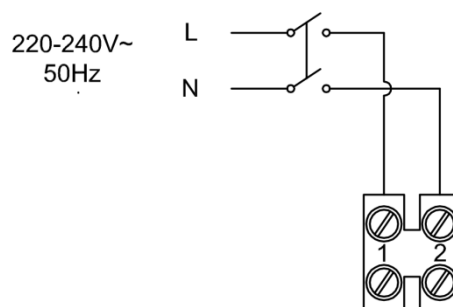

INSTALLAZIONE – CONFIGURAZIONE

SOLO

Il prodotto non necessita di alcuna configurazione, è sufficiente alimentare il prodotto.

ADVANCED

Per configurare i prodotti bisognerà seguire lo schema riportato sotto, tenendo in considerazione che la prima unità installata dovrà essere l'unità MASTER, e in sequenza tutte le altre dovranno essere, una SLAVE OPPOSTA A MASTER e una SLAVE UGUALE A MASTER.

ATTENZIONE: l'unità MASTER è l'unica che riceverà i comandi dal controllo, che rileverà le condizioni ambientali tramite i sensori e di conseguenza comanderà tutto il resto dell'impianto.

In caso si sia in possesso di un pannello remoto versione CO₂, questa verrà rilevata direttamente dal pannello.

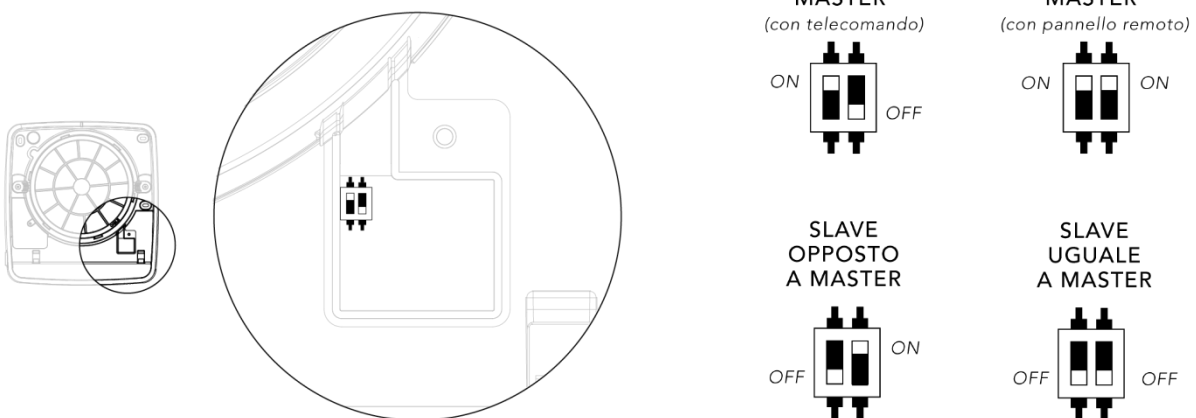

Nel caso di abitazioni con metrature importanti o di impianti realizzati su più piani, si consiglia di dividere l'impianto in più zone (zona giorno-zona notte o 1° piano-2° piano) in modo da essere facilitati nel controllo.

WIRELESS

Per configurare i prodotti bisognerà seguire lo schema riportato sotto, tenendo in considerazione che una delle unità installate dovrà essere l'unità MASTER, e in sequenza tutte le altre dovranno essere, una SLAVE OPPOSTA A MASTER e una SLAVE UGUALE A MASTER.

ATTENZIONE: l'unità MASTER è l'unica che riceverà i comandi dal controllo e che rileverà le condizioni ambientali tramite i sensori, e di conseguenza comanderà tutto il resto dell'impianto.

In caso si sia in possesso di un pannello remoto versione CO₂, questa verrà rilevata direttamente dal pannello.

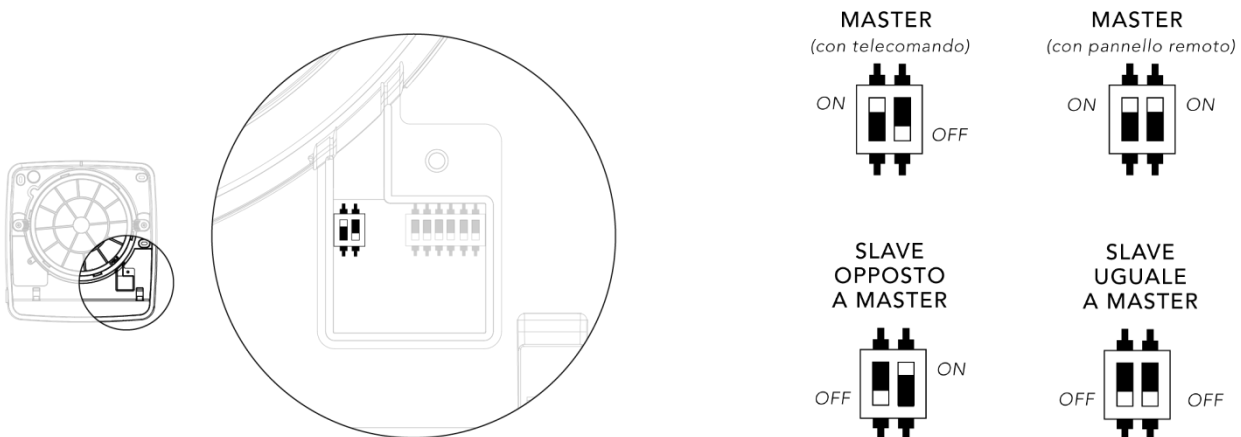

Nel caso di abitazioni con metrature importanti o di impianti realizzati su più piani, si consiglia di dividere l'impianto in più zone (zona giorno-zona notte o 1° piano-2° piano) in modo da essere facilitati nel controllo.

Oltre a impostare le singole unità, è necessario creare una codifica unica per ogni impianto in modo che i prodotti comunichino solo tra di loro e non con impianti adiacenti. Nello schema sottostante sono riportati i 8 dip switches 0/1 che servono a creare una codifica unica per ogni impianto.

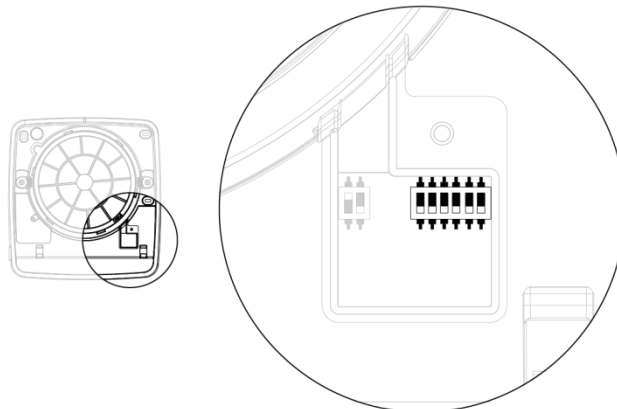

ATTENZIONE: l'impostazione di fabbrica dei dip switches è tutti a zero (OFF), quindi si consiglia di portare su 1 (ON) almeno uno dei dip switches per codificare l'impianto univocamente.

INSTALLAZIONE – RESET CONFIGURAZIONE

ADVANCED E WIRELESS

In caso di errori di configurazione delle unità tramite dip switches, sia per quanto riguarda la codifica impianto (versione WIRELESS) e sia per quanto riguarda la configurazione MASTER-SLAVE delle unità (versione ADVANCED e WIRELESS) sarà necessario procedere in questo modo:

- Spegnerne l'unità tramite interruttore principale
- Cambiare la configurazione dei dip-switches con quella desiderata
- Accendere l'unità tramite interruttore principale

A questo punto la macchina sarà impostata correttamente con la nuova configurazione.

ATTENZIONE: Se si cambia la configurazione dei dip-switches con l'unità accesa, questa non riceverà alcun cambiamento e continuerà a funzionare con le impostazioni precedenti.

INSTALLAZIONE – POSIZIONAMENTO COVER

SOLO - ADVANCED - WIRELESS

Al termine dei passaggi precedenti si dovrà posizionare la cover di finitura come mostrato nei passaggi sottostanti:

Passo 1: aprire lo sportello dell'unità ventilante e preparare la cover

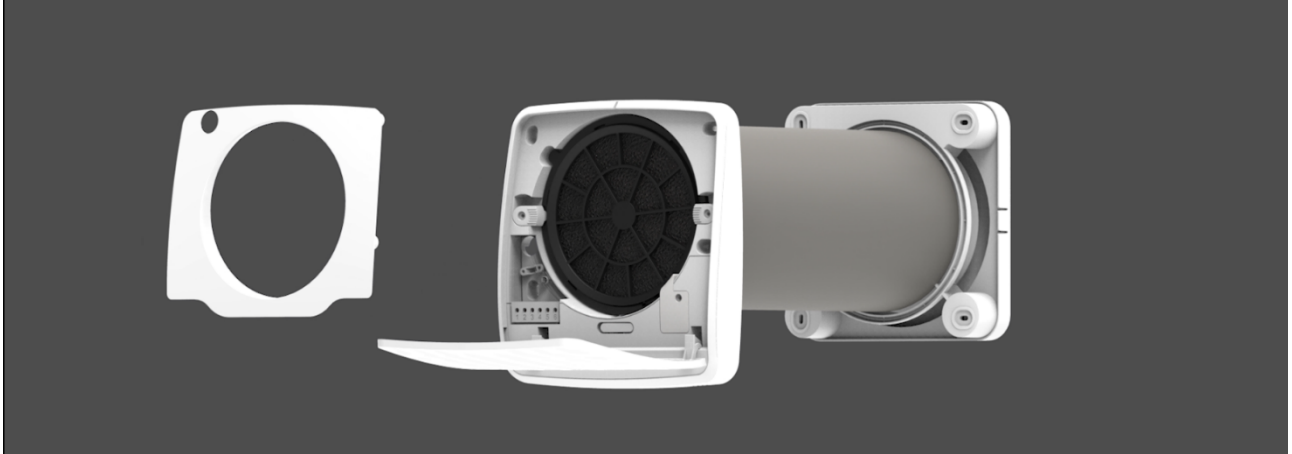

Passo 2: posizionare la cover all'interno dell'unità principale

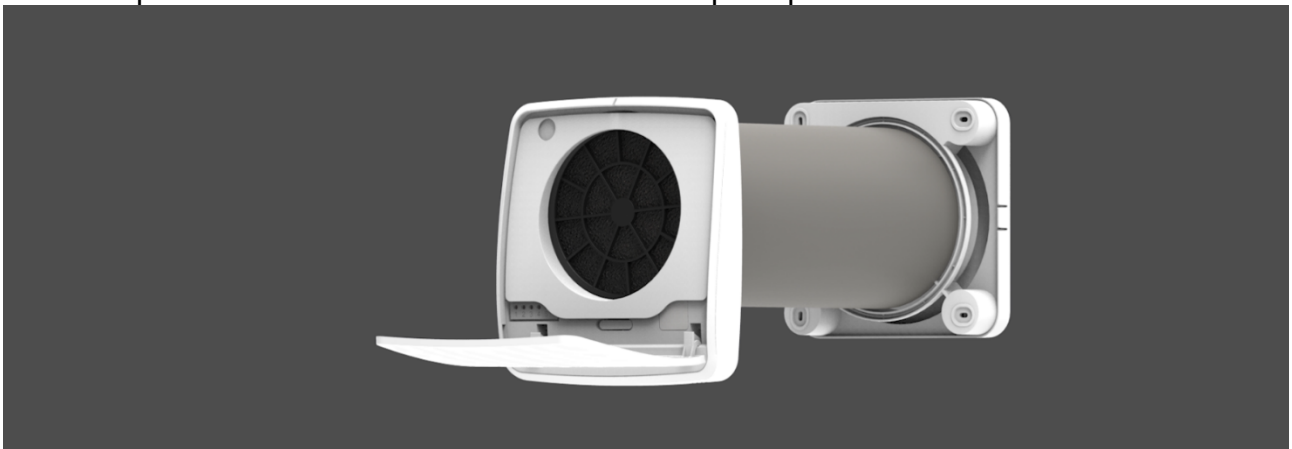

Passo 3: chiudere lo sportello

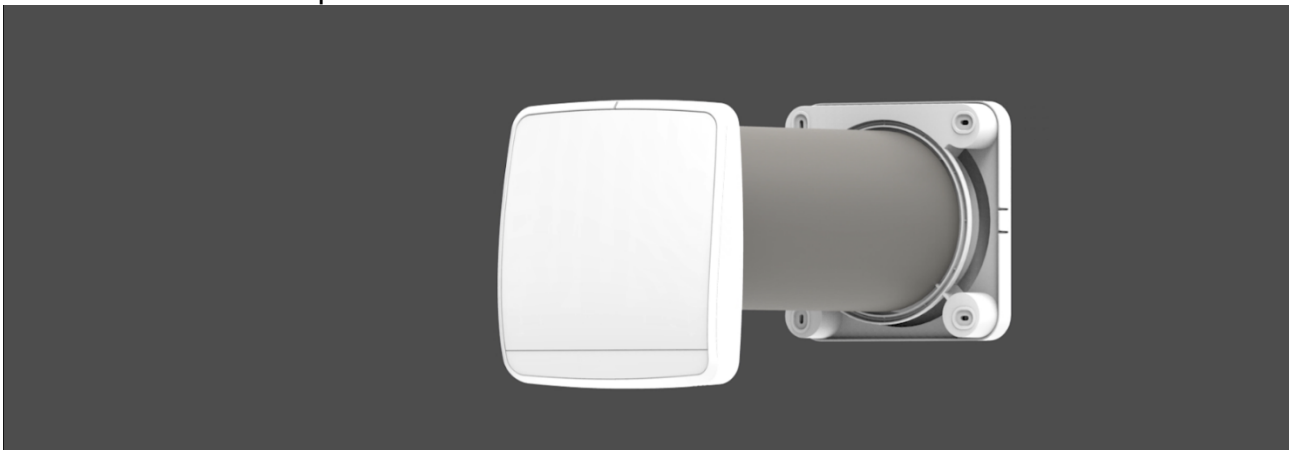

ISTRUZIONI D'USO – SOLO

Il recuperatore di calore ha la possibilità di essere acceso o spento e di variare tra due velocità selezionabili tramite interruttore a bordo dell'unità.

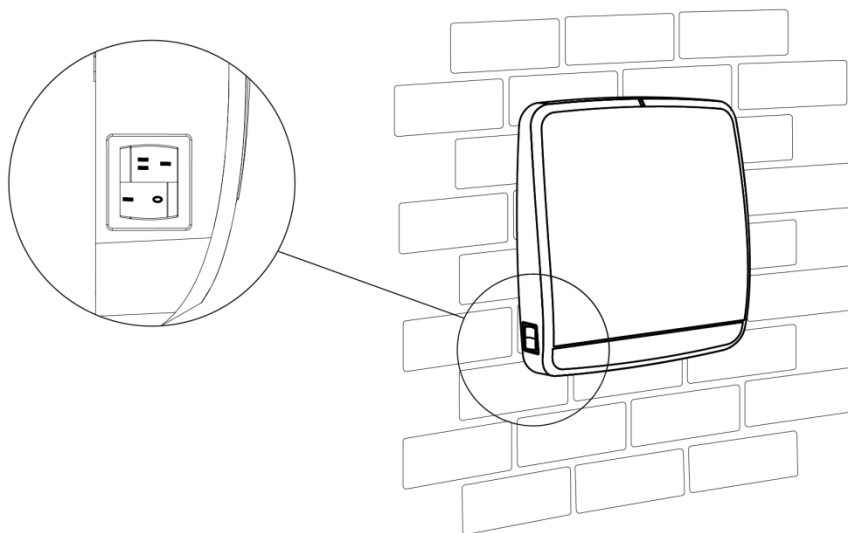

Sia l'interruttore di accensione che la selezione di velocità sono remotabili a parete seguendo lo schema di collegamento descritto nei paragrafi precedenti.

Quando il recuperatore è in funzione il suo funzionamento sarà ciclicamente 70sec in estrazione e 70sec in immissione con serranda basculante aperta.

ISTRUZIONI D'USO – ADVANCED E WIRELESS

Il recuperatore di calore ha la possibilità di essere acceso e spento tramite interruttore a bordo macchina.

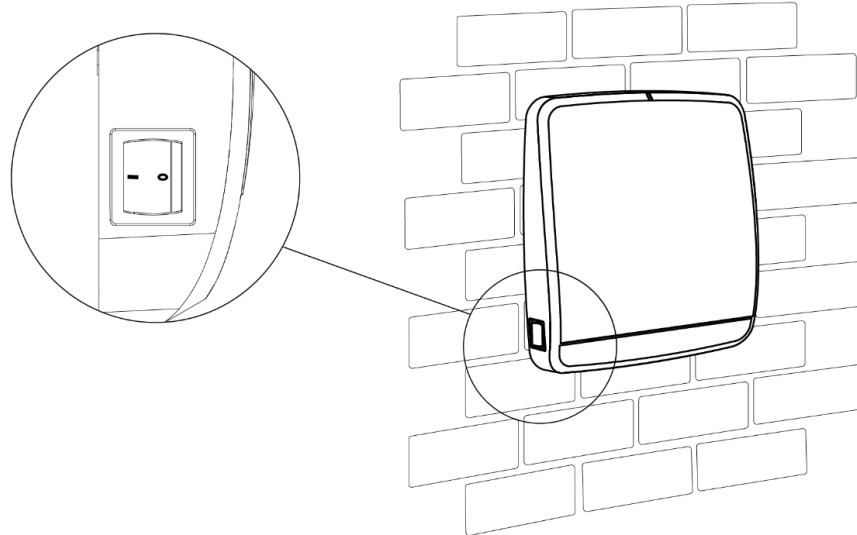

MESSA IN FUNZIONE UNITA' ADVANCED E WIRELESS

Alla prima messa in funzione dei prodotti modello ADVANCED e WIRELESS posizionando l'interruttore a bordo su "I" l'unità ci metterà dai 40 ai 60 secondi per aprire la serranda basculante e successivamente si avvierà autonomamente in modalità automatica AUTO, ossia con "funzionamento in recupero di calore" che significa che le macchine funzionano ciclicamente 70sec in estrazione e 70sec in immissione con serranda aperta a media velocità e il set point igrostato a 60%.

Nella messa in funzione successiva l'unità ripartirà alla modalità di funzionamento impostata prima dello spegnimento.

Il recuperatore di calore ha tre modalità di funzionamento principali e altre sei selezionabili attraverso i tasti rapidi.

Le tre modalità principali selezionabili tramite il tasto MODE sono:

- Modalità AUTOMATICA
- Modalità SORVEGLIANZA
- Modalità MANUALE

Le sei modalità ausiliarie selezionabili tramite i tasti rapidi sono:

- Modalità NOTTE
- Modalità ESPULSIONE TEMPORIZZATA
- Modalità FLUSSO D'ARIA MASTER-SLAVE
- Modalità FLUSSO D'ARIA SLAVE-MASTER
- Modalità ESPULSIONE
- Modalità IMMISSIONE

GLOSSARIO TASTI

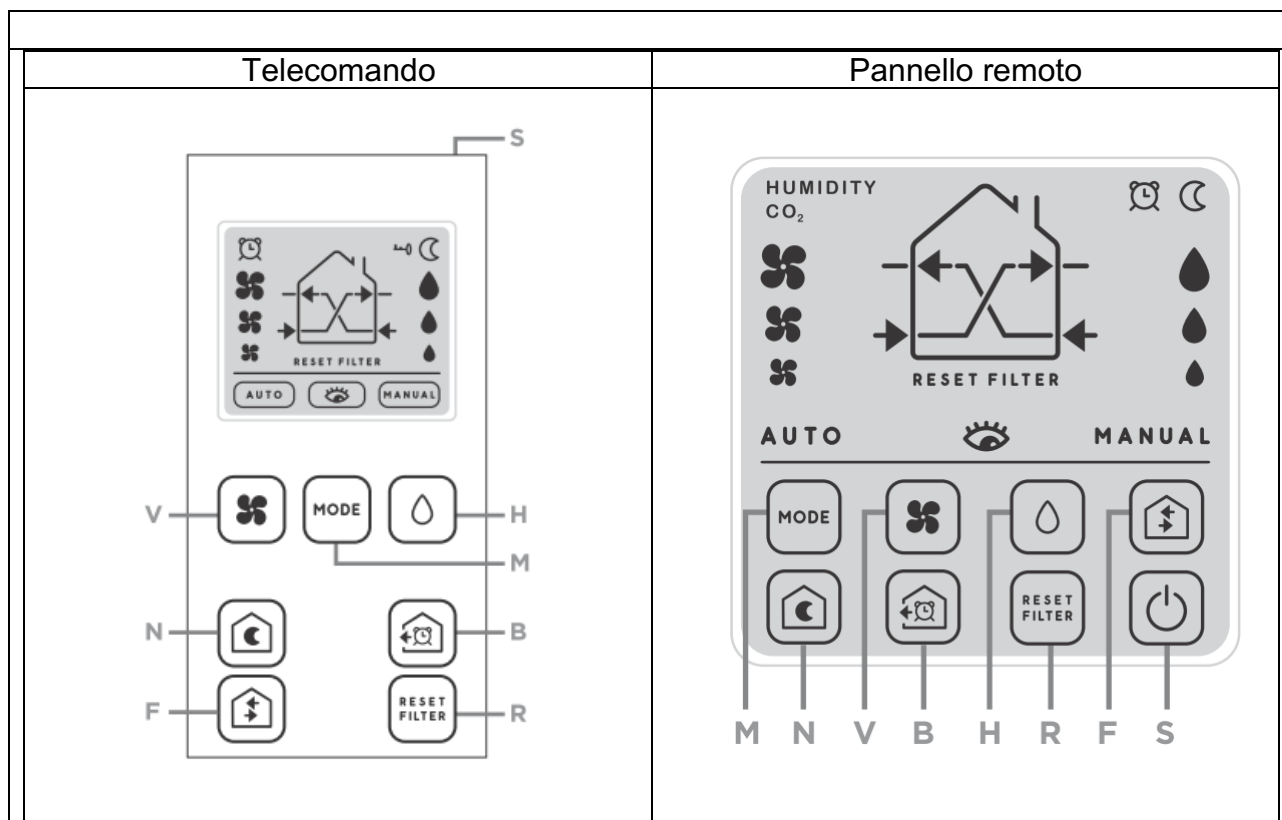

ATTENZIONE: Il telecomando e il pannello remoto entra in stand-by dopo 60sec di inutilizzo quando appare l'icona con la chiave, in questo caso bisognerà premere il tasto SBLOCCO (S) nella parte superiore del telecomando per riabilitare i tasti.

ATTENZIONE: Se il prodotto fa parte di un impianto con più di una macchina che comunicano tra loro, si ricorda che i comandi verranno recepiti solo ed esclusivamente dall'unità MASTER che poi gestirà tutte le unità SLAVE.

SEGNALAZIONI AUDIO-VISIVE

- Ricezione Comando: quando l'unità ventilante riceverà correttamente un comando emetterà un BIP e il LED bianco lampeggerà una volta.
- Modalità Sorveglianza: quando il prodotto si trova in modalità sorveglianza il LED rosso lampeggerà ogni 60sec.
- Allarme Umidità: quando l'unità ventilante entrerà in allarme umidità il LED rosso si accenderà in maniera fissa.
- Allarme Filtro: quando l'unità ventilante entrerà in allarme filtro il LED rosso lampeggerà ogni secondo.

* In caso sia in possesso di un pannello remoto, l'allarme Umidità e CO₂ (solo versione CO₂) vengono visualizzate solo sul display dedicato.

ATTENZIONE: Alla prima accensione e ogni volta che il prodotto passa da uno stato di stand-by o spegnimento ad essere acceso, la serranda basculante ci metterà circa 40 secondi ad aprirsi. **NOTA:** Quando verrà utilizzata la dicitura "funzionamento in recupero di calore" significa che le macchine funzionano ciclicamente 70sec in estrazione e 70sec in immissione con serranda aperta.

MODALITA' AUTOMATICA

Per entrare in questa modalità bisogna premere ripetutamente il tasto MODE (M) fino a che verrà visualizzata la schermata che si vede sotto, ogni volta che viene premuto il tasto MODE verrà cambiata la modalità con questa logica (AUTO, SORVEGLIANZA, MANUAL, AUTO, SORVEGLIANZA,...)

In questa modalità è attivo il tasto UMIDITA' (H) per scegliere la soglia desiderata. (40% 1 gocciolina, 60% 2 goccioline , 75% 3 goccioline).

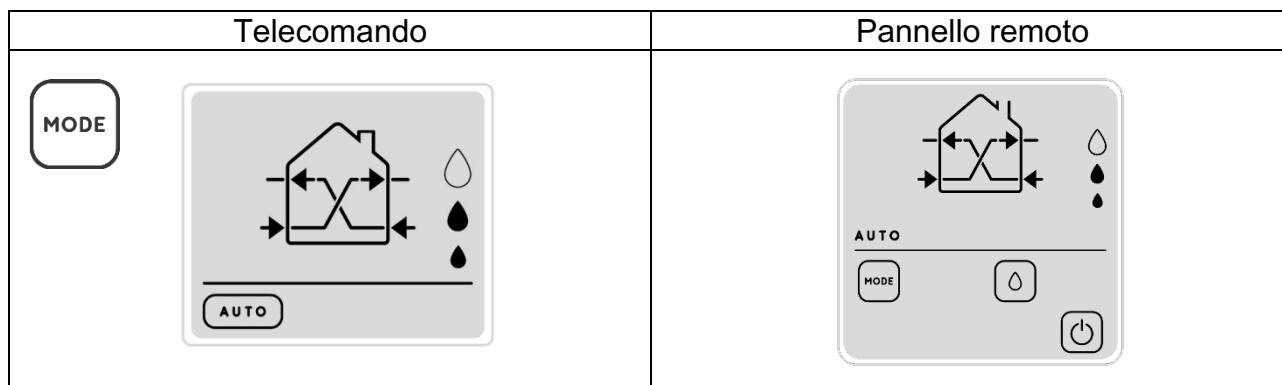

In questa modalità sia il sensore di umidità che il sensore crepuscolare sono attivi, le unità quindi si autogestiscono senza il bisogno di dare ulteriori comandi.

Di seguito sono elencate le varie condizioni in cui si possono trovare le macchine con la relativa modalità di funzionamento:

In condizioni di umidità (o CO₂*) normale di giorno le macchine funzionano alla media velocità in recupero di calore.

In condizioni di umidità (o CO₂*) normale di notte le macchine funzionano alla minima velocità in recupero di calore.

In condizione di allarme umidità (o CO₂*) di giorno le macchine funzionano alla media velocità in espulsione con il led rosso acceso.

In condizione di allarme umidità (o CO₂*) di notte le macchine funzionano alla velocità notte in espulsione.

Le unità entrano in allarme umidità quando l'unità MASTER rileva un'umidità ambientale superiore alla soglia impostata tra le 3 disponibili (40%, 60%, 75%).

* La CO₂ ambientale viene rilevata solo in caso si sia in possesso di un pannello remoto con sonda di CO₂ integrata.

Consiglio di utilizzo

Modalità consigliata nel normale utilizzo del prodotto in quanto una volta impostato il livello di umidità, l'impianto si autogestirà senza bisogno di alcun tipo di intervento.

MODALITA' SORVEGLIANZA

Per entrare in questa modalità bisogna premere ripetutamente il tasto MODE (M) fino a che verrà visualizzata la schermata che si vede sotto, ogni volta che viene premuto il tasto MODE verrà cambiata la modalità con questa logica (AUTO, SORVEGLIANZA, MANUAL, AUTO, SORVEGLIANZA,...)

In questa modalità è attivo il tasto UMIDITA' (H) per scegliere la soglia desiderata.

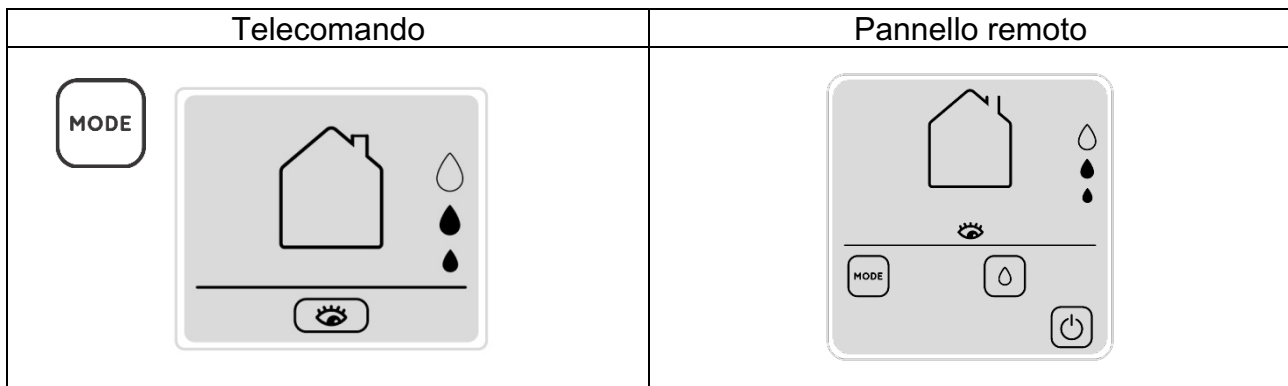

In questa modalità sia il sensore di umidità che il sensore crepuscolare sono attivi, le unità saranno normalmente a riposo con serranda chiusa e i sensori attivi, in modo che quando l'umidità superi la soglia impostata partano in espulsione.

Di seguito sono elencate le varie condizioni in cui si possono trovare le macchine con la relativa modalità di funzionamento:

In condizioni di umidità (o CO₂*) normale le macchine sono in riposo con la serranda chiusa e i sensori attivi.

In condizione di allarme umidità (o CO₂*) di giorno le macchine funzionano alla media velocità in espulsione con il led rosso acceso.

In condizione di allarme umidità (o CO₂*) di notte le macchine funzionano alla velocità notte in espulsione.

Le unità entrano in allarme umidità quando l'unità MASTER rileva un'umidità ambientale superiore alla soglia impostata tra le 3 disponibili (40%, 60%, 75%).

* La CO₂ ambientale viene rilevata solo in caso si sia in possesso di un pannello remoto con sonda di CO₂ integrata.

Consiglio di utilizzo

Modalità consigliata nei casi in cui non è necessario avere un recupero di calore, ma è necessario avere un corretto ricambio d'aria in presenza di umidità (o CO₂).

L'utilizzo tipico è nelle case vacanza dove nei mesi in cui non viene abitata non è necessario avere un recupero di calore ma solo un ricambio d'aria corretto in modo da evitare i problemi legati alla stagnazione di aria all'interno dei locali.

MODALITA' MANUALE

Per entrare in questa modalità bisogna premere ripetutamente il tasto MODE (M) fino a che verrà visualizzata la schermata che si vede sotto, ogni volta che viene premuto il tasto MODE verrà cambiata la modalità con questa logica (AUTO, SORVEGLIANZA, MANUAL, AUTO, SORVEGLIANZA,...)

In questa modalità è attivo il tasto VENTOLA (V) per scegliere la velocità desiderata.

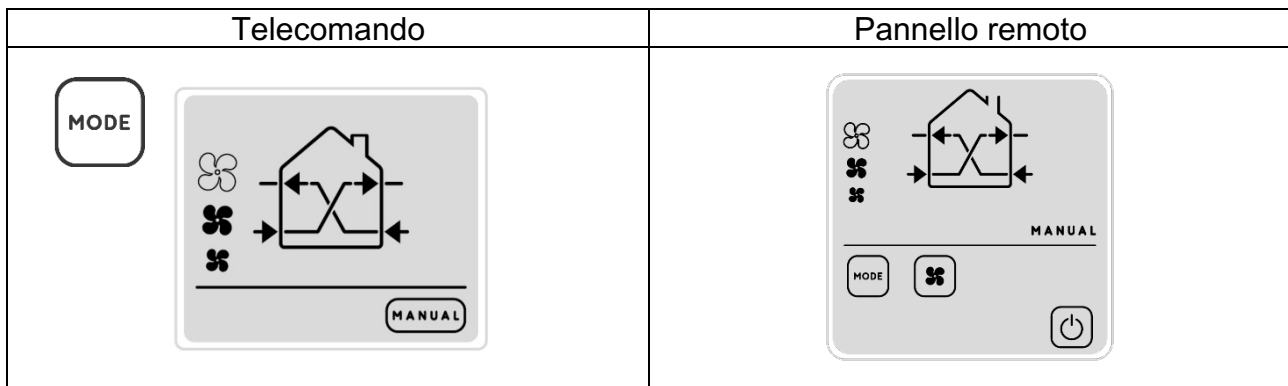

In questa modalità i sensori sono disattivi e le unità andranno sempre in modalità recupero di calore.

L'utente può decidere a che velocità far funzionare le unità che andranno sempre in questa condizione finché non gli verrà dato manualmente un comando differente.

Consigli di utilizzo

Modalità consigliata nei casi in cui si voglia mantenere il prodotto in modalità di recupero calore a prescindere dai livelli di umidità o si voglia impostare una velocità fissa ai prodotti.

MODALITA' NOTTE

Per entrare in questa modalità bisogna premere il tasto NOTTE (N) che farà visualizzare la schermata che si vede sotto.

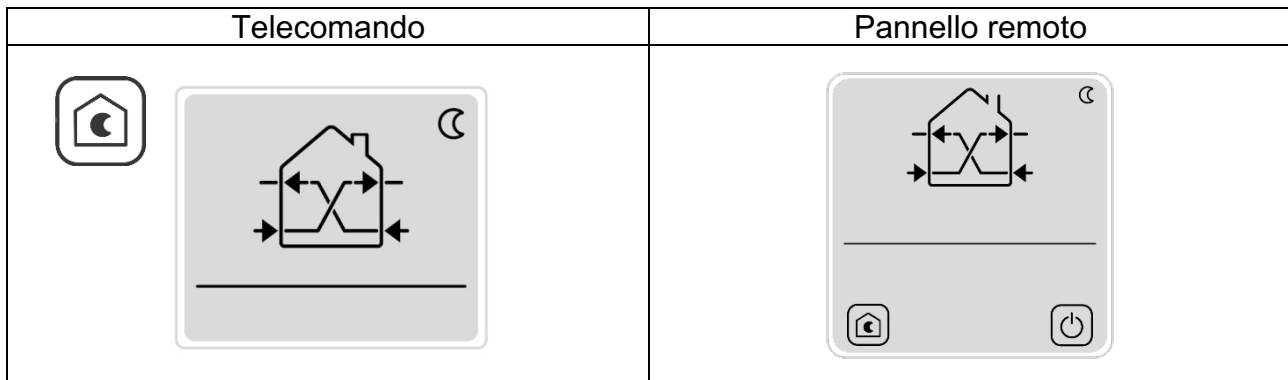

In questa modalità tutte le unità funzioneranno alla velocità notte in recupero di calore fino a quando non verrà inserito un altro comando.

Consigli di utilizzo

Questa modalità è consigliata nei casi in cui l'ambiente esterno sia molto silenzioso e anche la velocità minima del prodotto venga percepita.

MODALITA' ESPULSIONE TEMPORIZZATA

Per entrare in questa modalità bisogna premere il tasto TIMER (B) che farà visualizzare la schermata che si vede sotto.

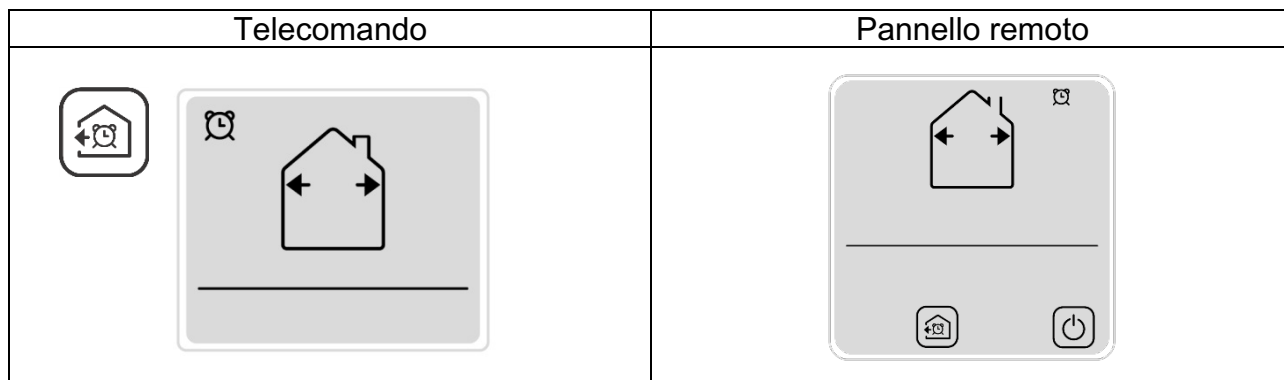

Premendo questo tasto in una qualsiasi delle modalità tutti i prodotti inizieranno ad espellere alla velocità massima per 20 minuti, alla fine del ciclo ritorneranno a funzionare nella modalità precedentemente impostata.

Consigli di utilizzo

Questa modalità è consigliata per estrarre aria poco salubre o con forti odori velocemente senza dover riprogrammare successivamente le macchine.

MODALITA' FLUSSO D'ARIA MASTER-SLAVE

Per entrare in questa modalità bisogna premere ripetutamente il tasto FLUSSO (F) fino a che verrà visualizzata la schermata che si vede sotto, ogni volta che viene premuto il tasto FLUSSO verrà cambiata la modalità con questa logica (FLUSSO MASTER-SLAVE, FLUSSO SLAVE-MASTER, ESPULSIONE, IMMISSIONE, FLUSSO MASTER-SLAVE,...).

In questa modalità è attivo il tasto VENTOLA (V) per scegliere la soglia desiderata.

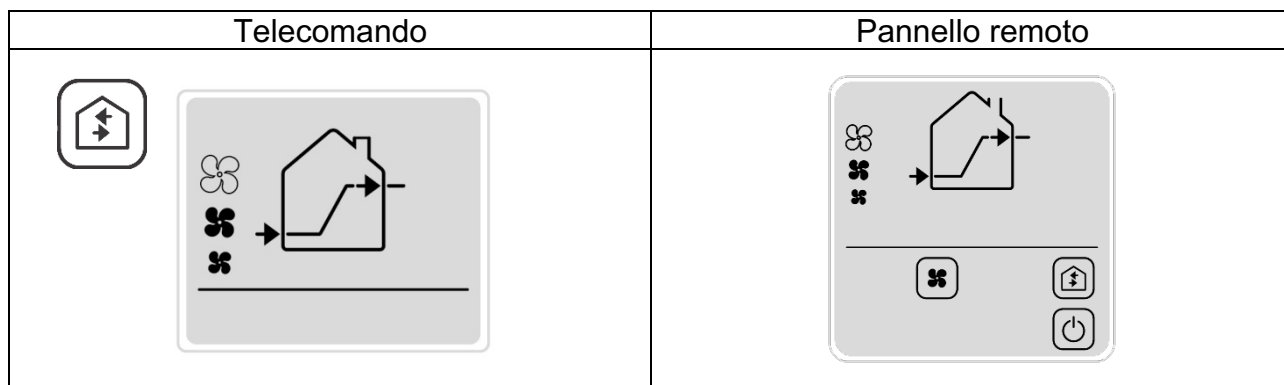

In questa modalità i prodotti creano un flusso d'aria continuo che va dalle unità MASTER o SLAVE UGUALE A MASTER alle unità SLAVE OPPOSTO A MASTER escludendo il recupero di calore.

Consigli di utilizzo

Questa modalità è consigliata per isolare gli odori, per esempio della cucina, in una stanza creando un flusso d'aria continuo verso essa.

Inoltre è molto utile anche come free-cooling nel periodo estivo, infatti, in estate quando di notte la temperatura esterna è minore di quella interna, non è necessario il recupero di calore ma conviene immettere aria fresca direttamente in casa.

Premendo il relativo tasto le unità funzioneranno costantemente nella direzione desiderata con la possibilità di cambiare la velocità di funzionamento in base alle proprie esigenze.

MODALITA' FLUSSO D'ARIA SLAVE-MASTER

Per entrare in questa modalità bisogna premere ripetutamente il tasto FLUSSO (F) fino a che verrà visualizzata la schermata che si vede sotto, ogni volta che viene premuto il tasto FLUSSO verrà cambiata la modalità con questa logica (FLUSSO MASTER-SLAVE, FLUSSO SLAVE-MASTER, ESPULSIONE, IMMISSIONE, FLUSSO MASTER-SLAVE,...)

In questa modalità è attivo il tasto VENTOLA (V) per scegliere la soglia desiderata.

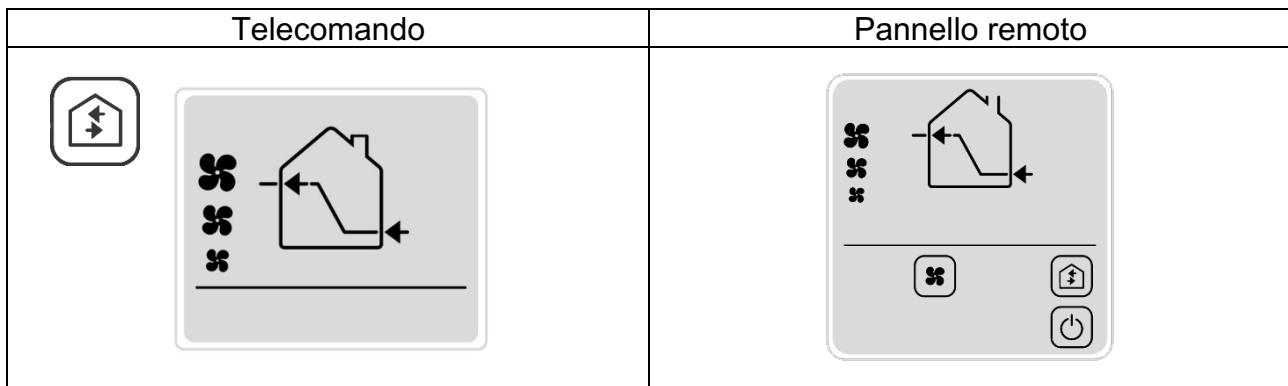

In questa modalità i prodotti creano un flusso d'aria continuo che va dalle unità SLAVE OPPOSTO A MASTER alle unità MASTER o SLAVE UGUALE A MASTER escludendo il recupero di calore.

Consigli di utilizzo

Questa modalità è consigliata per isolare gli odori, per esempio della cucina, in una stanza creando un flusso d'aria continuo verso essa.

Inoltre è molto utile anche come free-cooling nel periodo estivo, infatti, in estate quando di notte la temperatura esterna è minore di quella interna, non è necessario il recupero di calore ma conviene immettere aria fresca direttamente in casa.

Premendo il relativo tasto le unità funzioneranno costantemente nella direzione desiderata con la possibilità di cambiare la velocità di funzionamento in base alle proprie esigenze.

MODALITA' ESPULSIONE

Per entrare in questa modalità bisogna premere ripetutamente il tasto FLUSSO (F) fino a che verrà visualizzata la schermata che si vede sotto, ogni volta che viene premuto il tasto FLUSSO verrà cambiata la modalità con questa logica (FLUSSO MASTER-SLAVE, FLUSSO SLAVE-MASTER, ESPULSIONE, IMMISSIONE, FLUSSO MASTER-SLAVE,...)

In questa modalità è attivo il tasto VENTOLA (V) per scegliere la soglia desiderata.

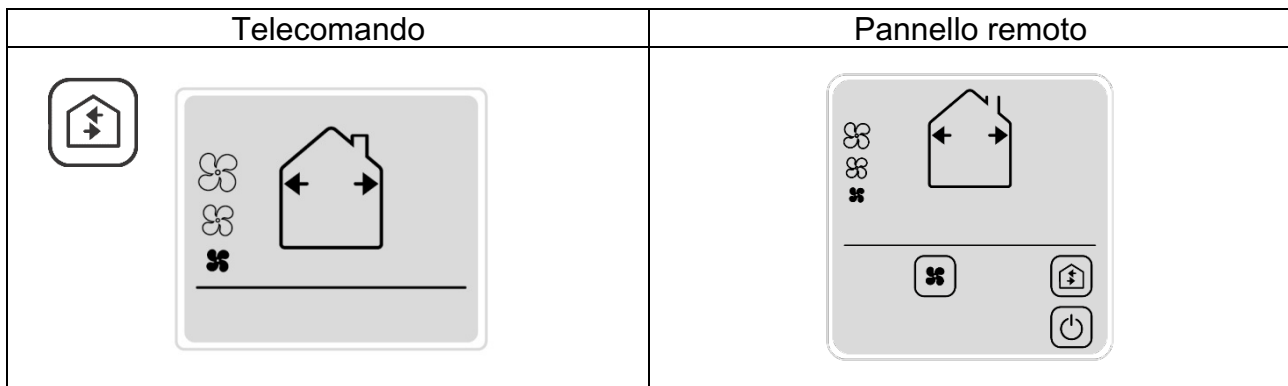

Premendo il relativo tasto tutte le unità funzioneranno costantemente in espulsione con la possibilità di cambiare la velocità di funzionamento in base alle proprie esigenze.

Consigli di utilizzo

Questa modalità è consigliata nei casi in cui si abbia l'esigenza di estrarre molta aria viziata a discapito del recupero di calore, ad esempio quando gli ambienti sono frequentati da molte più persone rispetto all'uso normale (feste, ricorrenze, ecc.).

MODALITA' IMMISSIONE

Per entrare in questa modalità bisogna premere ripetutamente il tasto FLUSSO (F) fino a che verrà visualizzata la schermata che si vede sotto, ogni volta che viene premuto il tasto FLUSSO verrà cambiata la modalità con questa logica (FLUSSO MASTER-SLAVE, FLUSSO SLAVE-MASTER, ESPULSIONE, IMMISSIONE, FLUSSO MASTER-SLAVE,...)

In questa modalità è attivo il tasto VENTOLA (V) per scegliere la soglia desiderata.

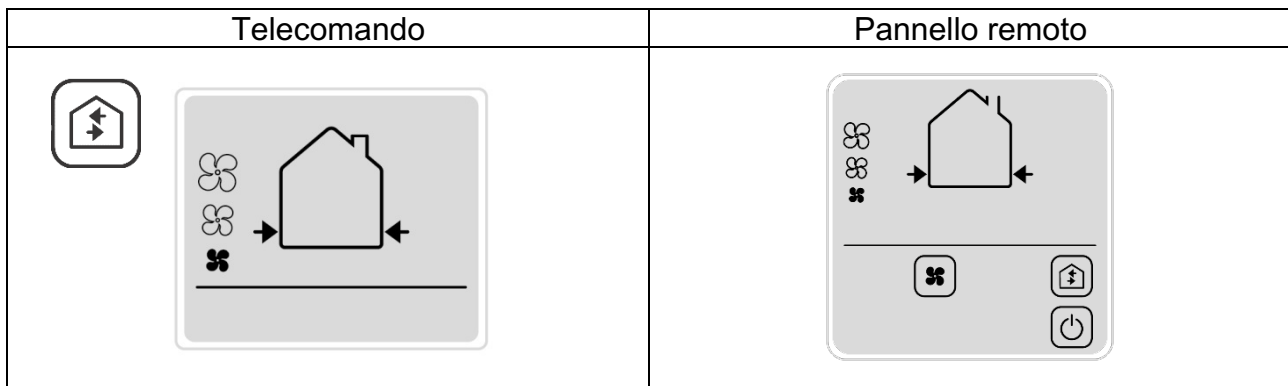

Premendo il relativo tasto tutte le unità funzioneranno costantemente in immissione con la possibilità di cambiare la velocità di funzionamento in base alle proprie esigenze.

Consigli di utilizzo

Questa modalità è consigliata nei casi in cui si abbia l'esigenza di immettere molta aria fresca a discapito del recupero di calore, ad esempio quando gli ambienti sono frequentati da molte più persone rispetto all'uso normale (feste, ricorrenze, ecc.).

MANUTENZIONE – INDICAZIONI PERIODO

SOLO

Il prodotto non ha nessun segnale che indichi di fare manutenzione, quindi si consiglia la pulizia dei filtri e dello scambiatore ceramico ogni 3 mesi.

Si consiglia inoltre il cambio dei filtri quando l'usura di essi compromette il passaggio dell'aria o la loro efficacia sia venuta meno o al massimo entro 2 anni.

Contattare il proprio rivenditore per avere un kit filtri di ricambio.

ADVANCED e WIRELESS

Ogni 3000 ore di funzionamento l'indicatore luminoso sull'unità ventilante MASTER si accenderà per ricordare di fare la manutenzione ai prodotti, a questo punto i prodotti continueranno a lavorare nella funzione già impostata senza la possibilità di cambiarla fino a quando non sarà effettuata la manutenzione.

Una volta effettuata la manutenzione per resettare l'allarme bisognerà premere il tasto FILTER (R) sul telecomando.

Si consiglia il cambio dei filtri quando l'usura di essi compromette il passaggio dell'aria o la loro efficacia sia venuta meno o al massimo entro 2 anni.

Contattare il proprio rivenditore per avere un kit filtri di ricambio.

MANUTENZIONE – COME ESEGUIRLA

Tutte le operazioni di manutenzione dell'apparecchio sono destinate solo ed esclusivamente a personale qualificato.

Assicurarsi che il collegamento di rete nel locale d'installazione venga disconnesso prima di effettuare le operazioni di manutenzione.

AMBIENTIKA 100

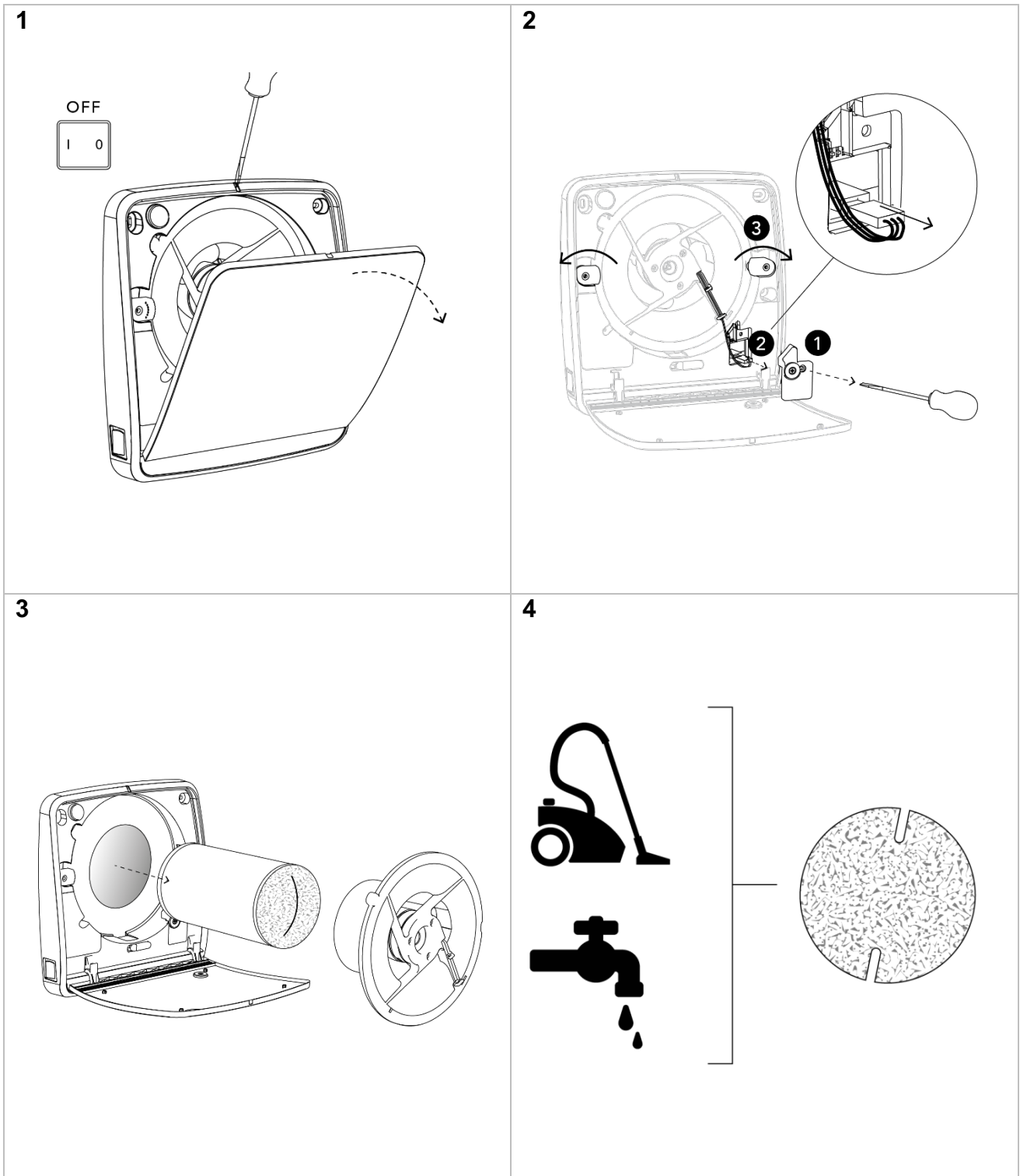

5

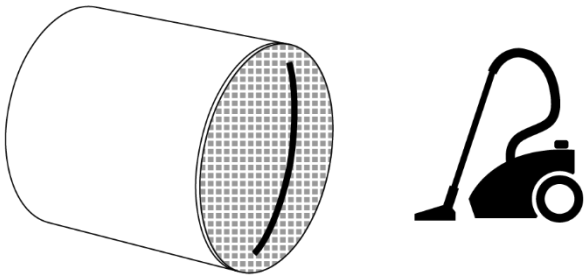

6

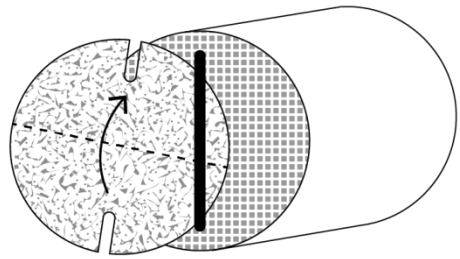

7

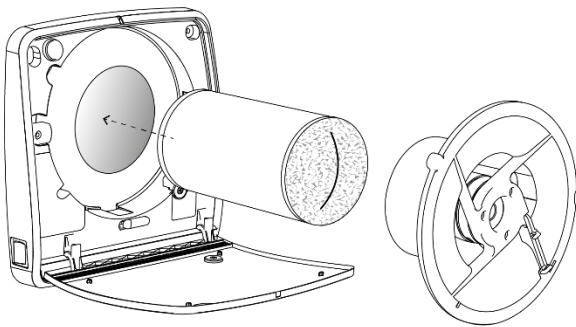

8

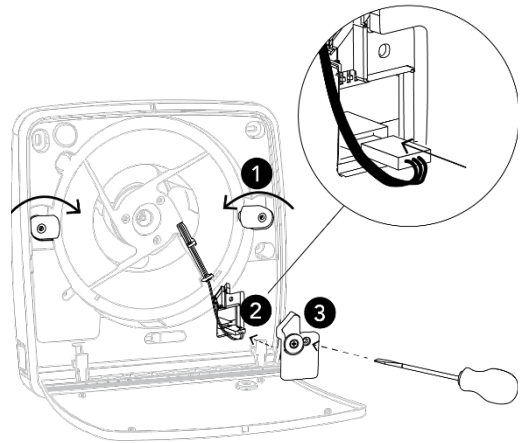

9

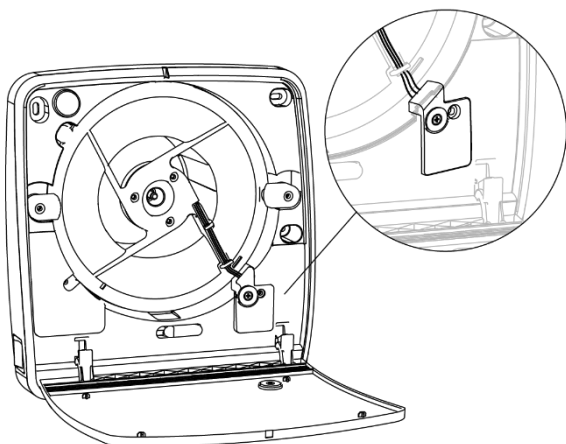

10

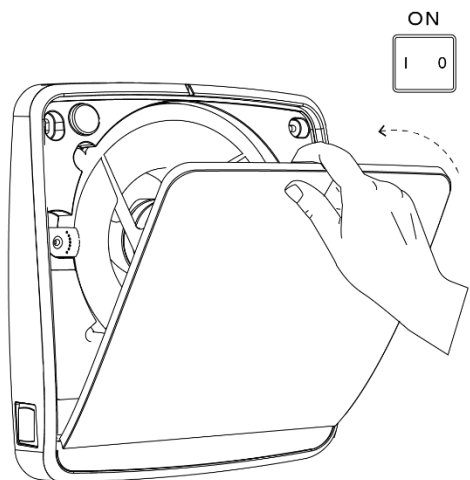

AMBIENTIKA 160:

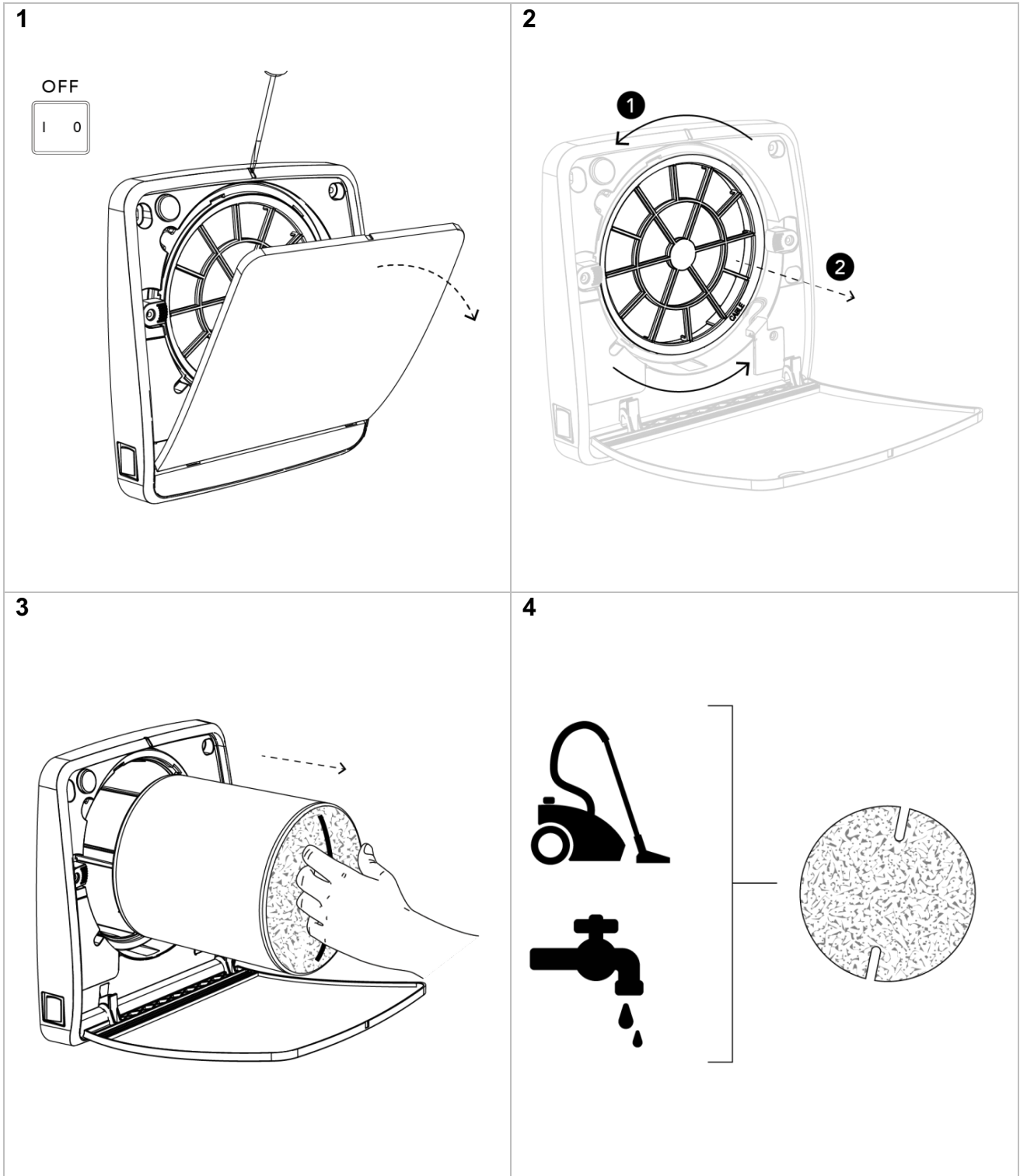

5

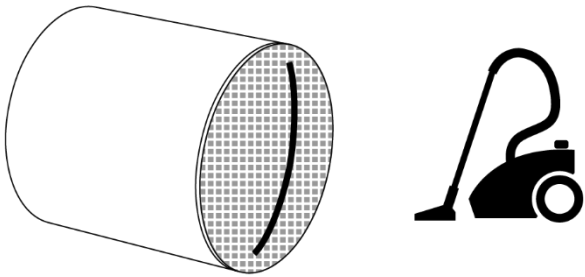

6

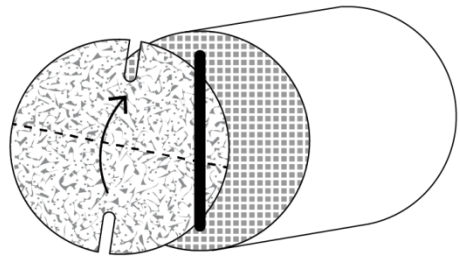

7

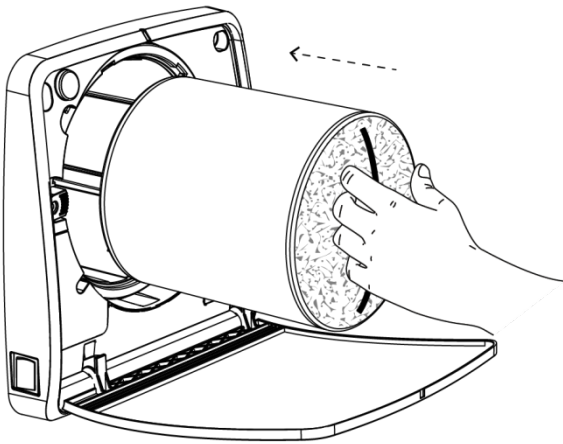

8

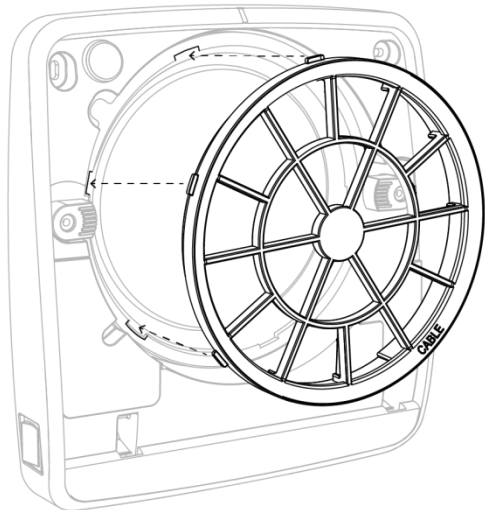

9

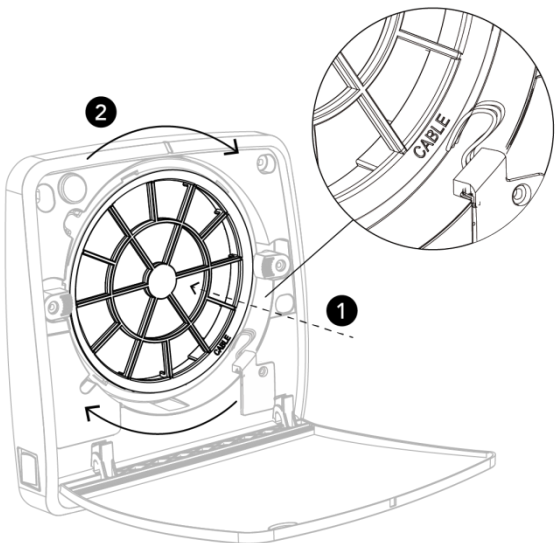

10

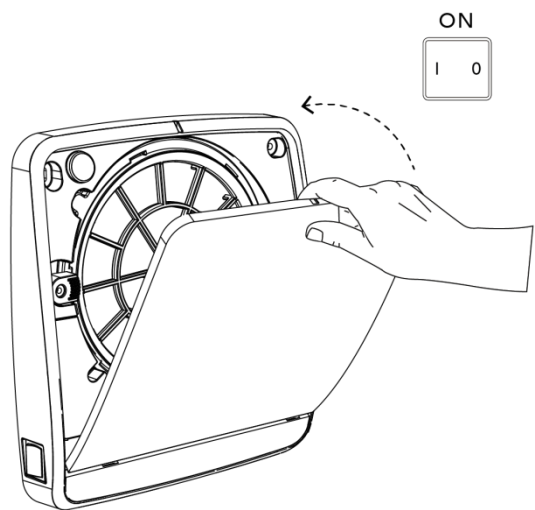

FAQ

Il prodotto non si accende	Verificare che il prodotto sia collegato alla rete elettrica correttamente Verificare che l'interruttore ON/OFF (I/O) sia in posizione di ON (I)
Il prodotto si accende correttamente ma non riceve alcun segnale dal telecomando	Verificare che nel telecomando sia presente la batteria Verificare che la batteria all'interno del telecomando sia carica I comandi vengono ricevuti solo dall'unità MASTER dell'impianto, fare attenzione ad inviare il comando all'unità corretta Verificare che i dip switches siano impostati correttamente (MASTER)
Il prodotto si accende, riceve i segnali dal telecomando ma la ventola non gira	Attendere 40 secondi l'apertura della serranda automatica Verificare che il prodotto non sia in modalità sorveglianza Verificare che la ventola non sia bloccata
Il prodotto non riceve alcun segnale dal telecomando e lampeggia il led rosso	Eeguire la manutenzione e il reset filtri come indicato nel manuale Verificare che nel telecomando sia presente la batteria Verificare che la batteria all'interno del telecomando sia carica
Il prodotto funziona solo in modalità espulsione e rimane acceso il led rosso	Alzare la soglia di intervento dell'igrostatato con il tasto H
I prodotti master slave non comunicano (sportello SLAVE rimane chiuso, spia rossa accesa)	Verificare che i prodotti siano connessi correttamente tra di loro Verificare che i dip switches siano impostati correttamente

ATTENZIONE: Nel caso la problematica riscontrata sia diversa da quelle elencate o nel caso non si risolva seguendo i passaggi sopracitati contattare un centro assistenza autorizzato.

ENGLISH VERSION

GENERAL INDEX

1. INTRODUCTION	
a. PRECAUTIONS	43
b. INTENDED USE	45
c. PRODUCT OVERVIEW	46
d. TECHNICAL DATA	47
2. INSTALLATION	
a. INTRODUCTION	48
b. PREPARATION	49
c. PRODUCT MOUNTING	51
d. ELECTRICAL CONNECTIONS	54
e. CONFIGURATION	56
f. RESET	58
g. COVER POSITIONING	59
3. INSTRUCTIONS FOR USE	
a. SOLO	60
b. ADVANCED AND WIRELESS	61
4. MAINTENANCE	
a. WHEN IS NEEDED	72
b. HOW TO PERFORM	73
5. FAQ	77

INTRODUCTION – PRECAUTIONS

This product is artistically made in conformity to applicable CEE rules and is manufactured to allow rooms and similar air change, wherever the product is installed. Please follow all these indications to ensure performance, mechanical and electrical reliability and keep always this instruction leaflet. Do not use this product for different application unless indicated by us.

1. Remove packing and make sure that the appliance is undamaged.
2. Check that your electrical voltage and frequency correspond to those marked on the fan rating label; Install the product so that the blades are at a height of at least 1,5 m above the floor.
3. This appliance must only be used for the purpose it was built for, i.e. air replacement for domestic and similar purposes.
4. Do not operate the appliance in the presence of inflammable vapors (alcohol, petrol, etc.).
5. Before carrying out any cleaning or maintenance disconnect the mains electrical supply to the fan by means of a double pole switch or remove the plug. Any maintenance and cleaning operation that requires dismounting the unit must only be done by someone who is a property qualified person.
6. Make sure you have completely assembled the product before running.
7. Periodically, at least once a year or more frequently in case of heavy use, remove dirt and incrustation from the impeller and motor casing and, if necessary, clean or replace the filter. It is also very important to make sure the impeller is not deformed or cracked, is able to rotate freely and without oscillation, and is properly fixed to the shaft.
8. When the appliance is out of use, remove the power lead. Moreover, make potentially dangerous parts harmless, especially with regard to children who might play with appliance when it is not in use.

9. Installation must be carried out by qualified personnel according to manufacturer's instructions. Incorrect installation can cause damage to people, animals or properties for which the manufacturer cannot be considered liable.
10. The fan is a fixed appliance and the main supply must be done by flexible cable with plug or by a unipolar switch with a minimum opening of the contacts of 3 mm.
11. When installing the fan in a room containing a combustion heater ensure that there is sufficient air to supply both appliances. This is to ensure the efficient operation of the heater and to allow a proper operation of the fan. The fan must discharge into a single fume pipe or directly outside.
12. This appliance can be used by children aged from 8 years and above and persons with reduced physical sensory or mental capabilities or lack of experience and knowledge if they have been given supervision or instruction concerning use of the appliance in a safe way and understand the hazards involved. Children shall not play with the appliance. Cleaning and user maintenance shall not be made by children without supervision

INTRODUCTION – INTENDED USE

The product is artistically made and it is installed to allow a constant air exchange inside the room. The recovery system can be generally installed in residential or public places.

The product is supplied with a ceramic heat exchanger that accumulates heat during the extraction of hot air coming from the room while, during the air intake from the outside, the device transfers to the inlet cold air, the thermal energy stored in the heat exchanger.

The product is designed for wall installation. The duct containing the heat exchanger is supplied for walls with a maximum thickness of 500mm; the duct can be shortened to a minimum of 250mm. It should be shortened flush internal and external wall.

The extracted or incoming air must not contain inflammable or explosive mixtures, chemical vapors, dusts, oils and other pathogenic substances in general.

INTRODUCTION – PRODUCT OVERVIEW

The product is composed of a main unit with front tilting panel to be placed inside the room, a recessed duct that contains the ceramic heat exchanger and filters and an external soundproof grille.

AMBIENTIKA 100

- 1- Main unit
- 2- Front tilting panel
- 3- Motor support
- 4- Fan

- 5- Filters
- 6- Heat exchanger
- 7- 500mm recessed duct
- 8- External grille
- 9- Cover

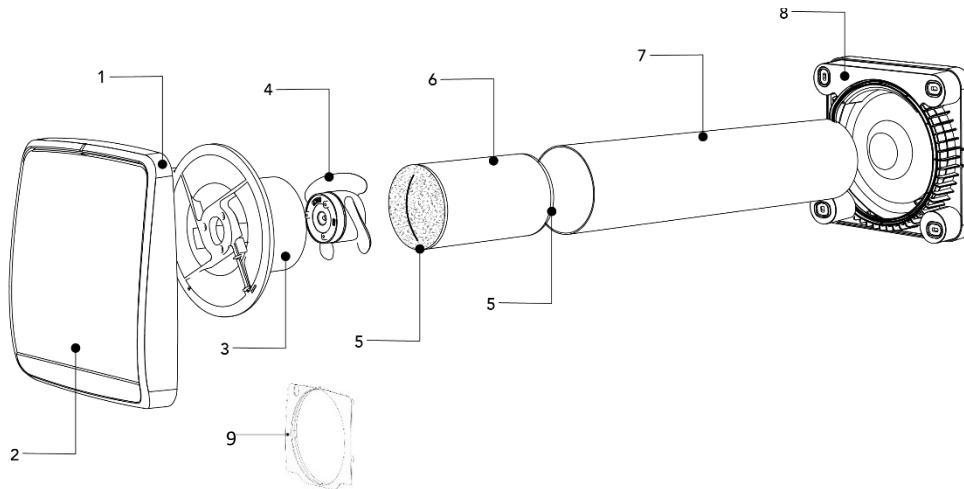

AMBIENTIKA 160

- 1-Main unit
- 2-Front tilting panel
- 3-Heat exchanger
- 4-Filters

- 5- Motor-impeller
- 6- 500mm recessed duct
- 7- External grille
- 8- Caps for recessed duct
- 9- Cover

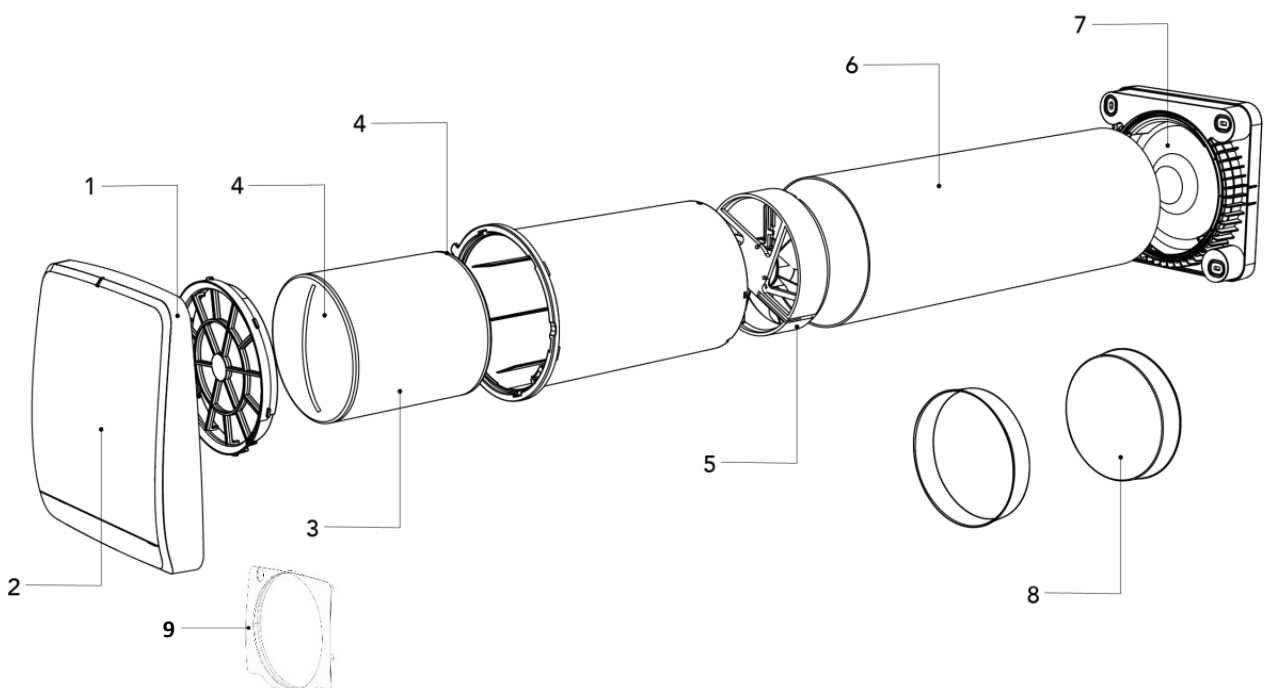

INTRODUCTION – TECHNICAL DATA

The heat recovery system is categorized as a class II product with IPX4 protection degree. The heat recovery system is projected for indoor installations with working temperatures between -30°C and +50°.

The design of the heat recovery system is in continuous evolution; therefore, some models may differ from those described in this manual.

DIMENSIONS (mm)

AMBIENTIKA 100



AMBIENTIKA 160

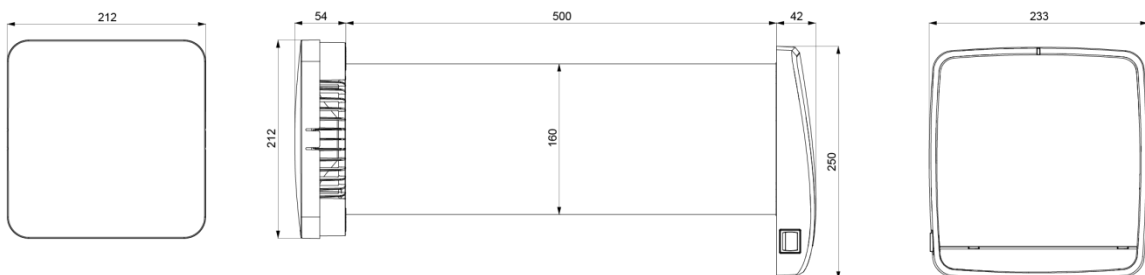

TECHNICAL PARAMETERS

AMBIENTIKA 100				
Voltage at 50Hz [V]	220-240			
Max efficiency	93%			
Speed	Night	1	2	3
Flow rate [m3/h]	5	10	20	30
Power [W]	4	4,7	5,6	6,9
Noise at 3m dB(A)	20	22	25	37

AMBIENTIKA 160 (SOLO model only 1st and 3rd speed)				
Voltage at 50Hz [V]	220-240			
Max efficiency	93%			
Speed	Night	1	2	3
Flow rate [m3/h]	10	20	40	60
Power [W]	3,9	4,2	5,5	6,7
Noise at 3m dB(A)	20	25	28	30

INSTALLATION – INTRODUCTION

Installation must only be carried out by properly qualified person.

Make sure that the main electrical supply in the installation room is disconnected before starting the electrical operations of assembly.

The appliance must not be installed near curtains, drapes, etc. as these could compromise the correct working of the product.

Make sure that, once installed, the center of the hole (160mm) has a distance of 30 centimeters from the ceiling. In case of installation of more than one appliance, the distance between the products must be at least 3 meters.

Before assembling or using this product, carefully read all the instructions in this manual and be sure to own all the necessary material for the installation.

Scrupulously follow the instructions in this manual.

INSTALLATION – PREPARATION

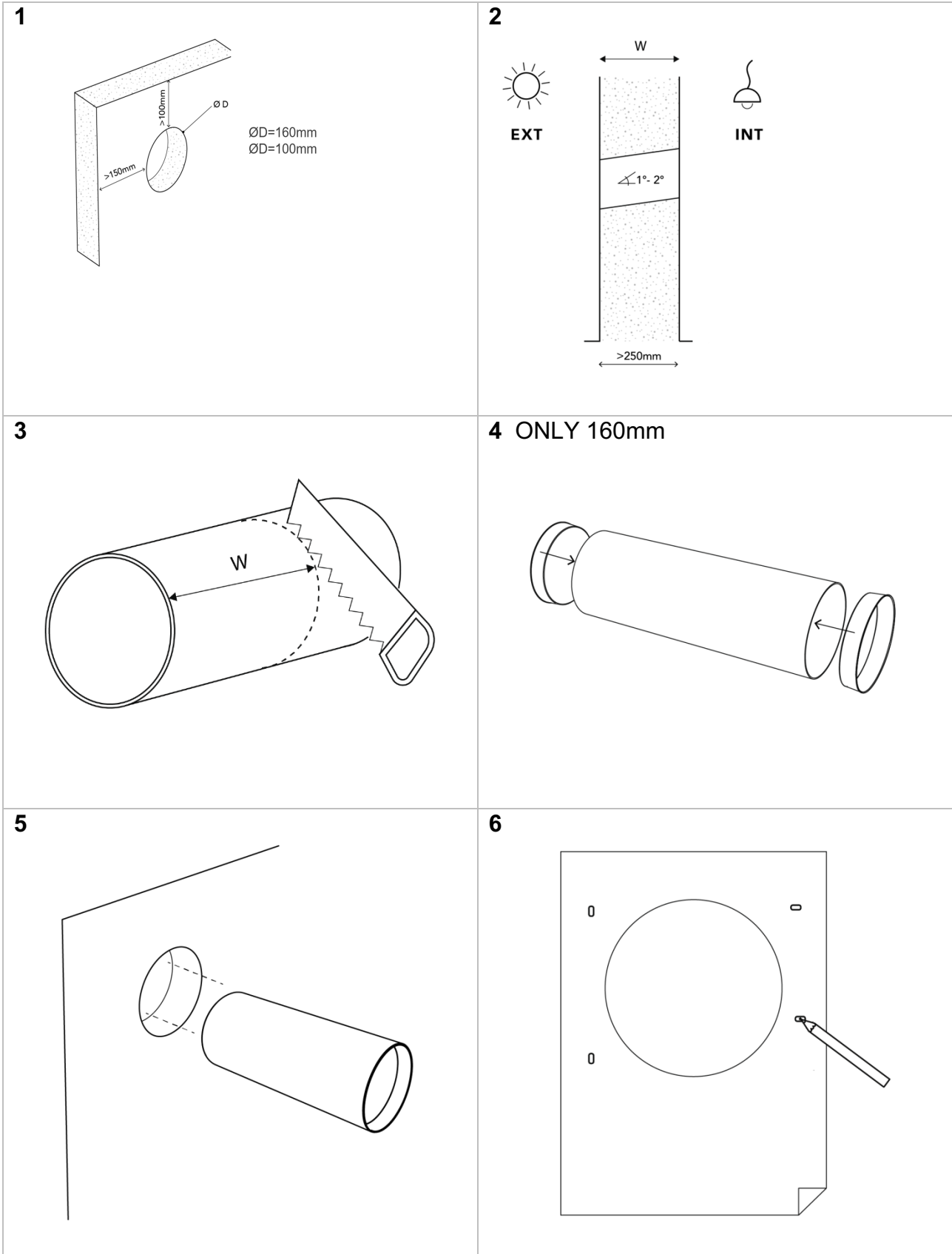

7 A

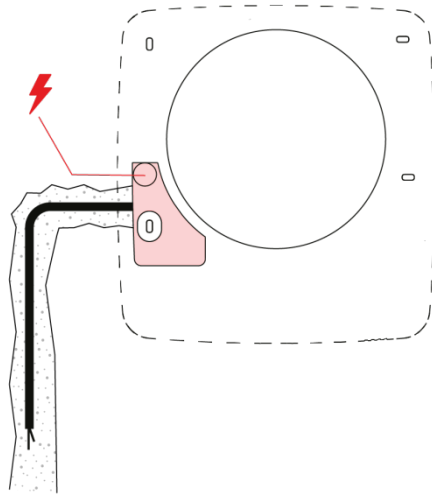

7 B

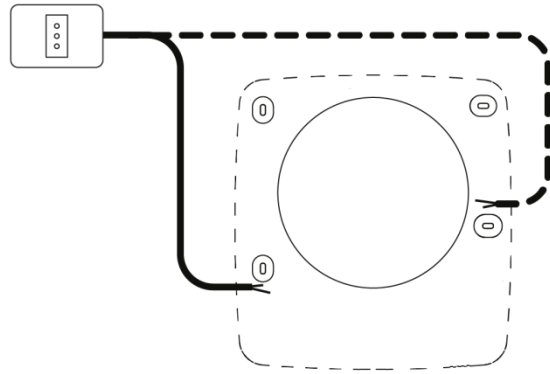

INSTALLATION – PRODUCT MOUNTING

1 ONLY 160mm

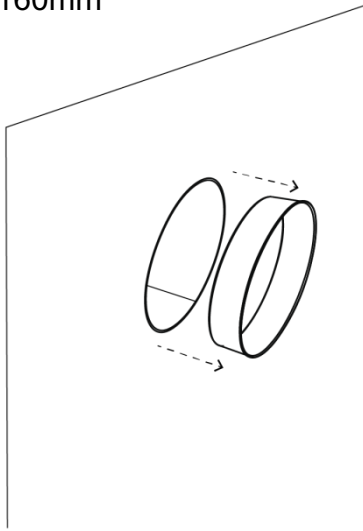

2

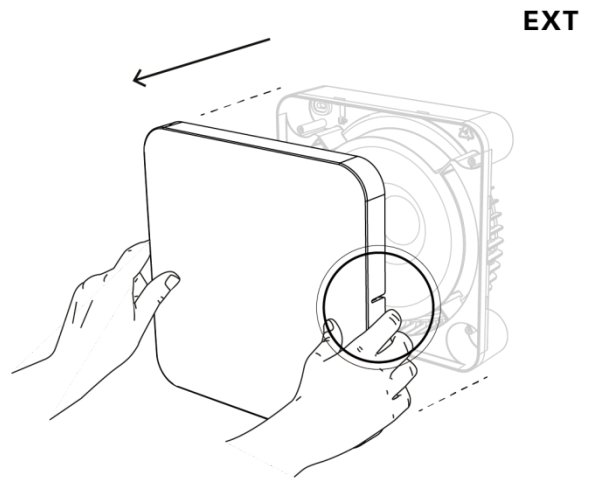

3

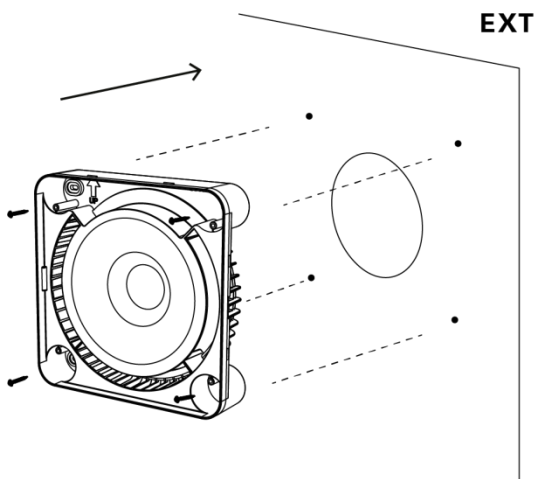

4

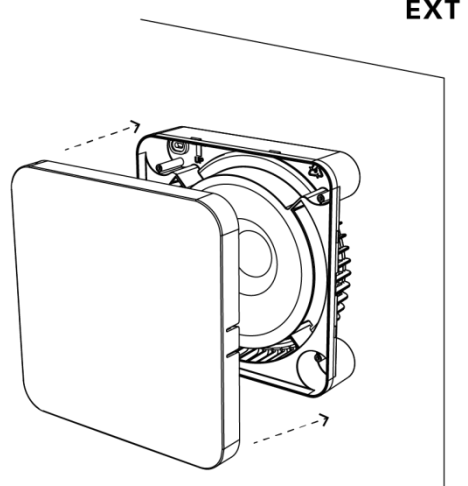

5

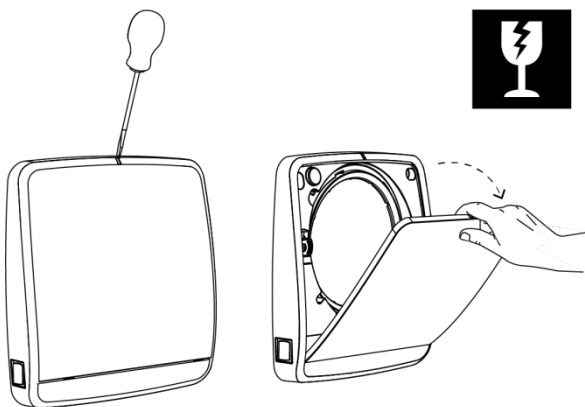

6

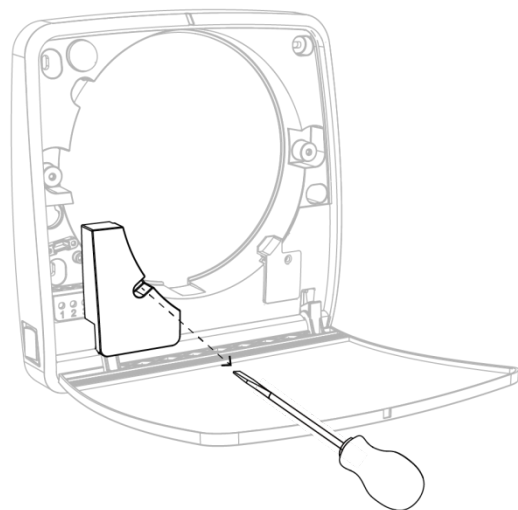

7

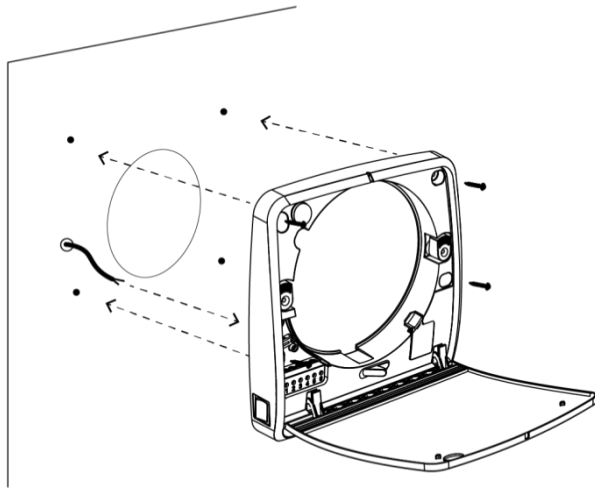

8

See section
"ELECTRICAL CONNECTIONS"

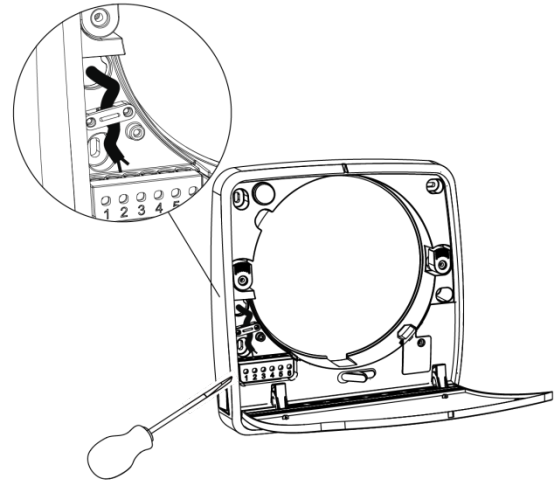

9

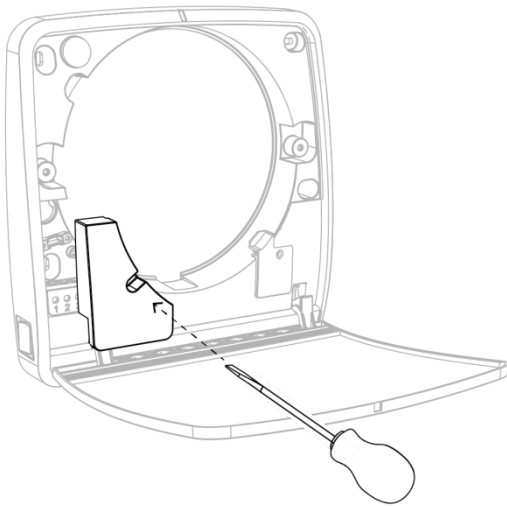

10

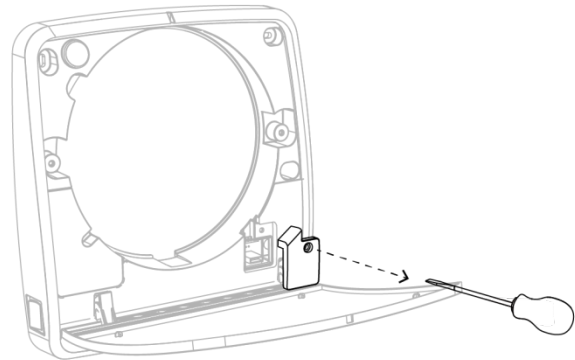

11

100

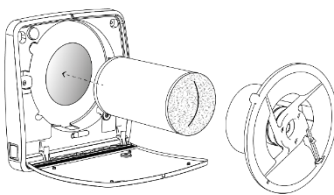

160

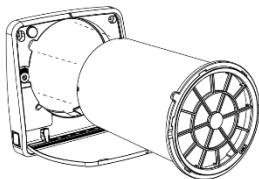

12

100

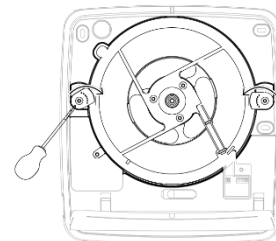

160

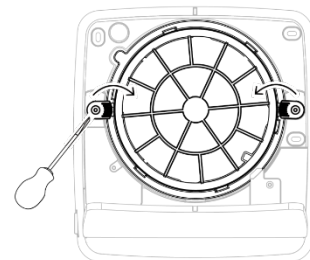

13

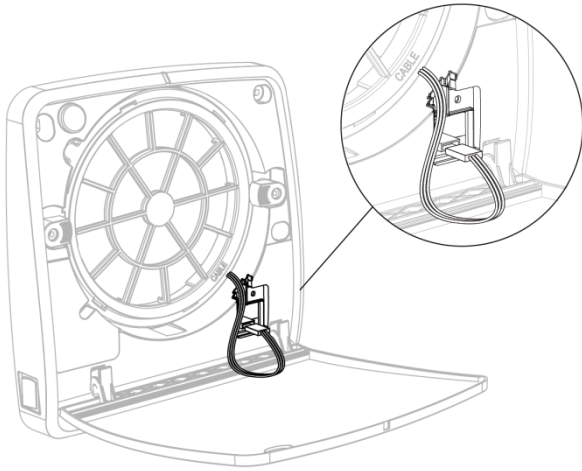

14

See sections
"CONFIGURATION"

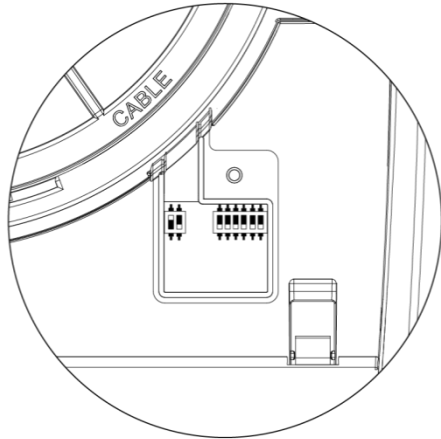

15

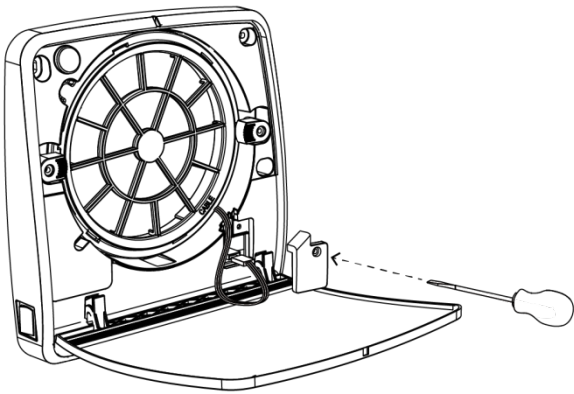

16

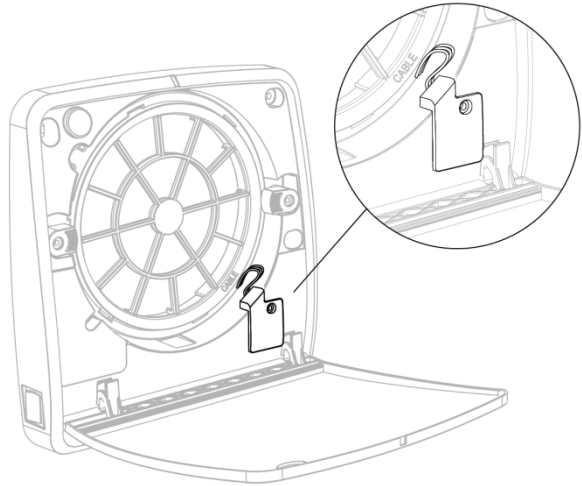

17

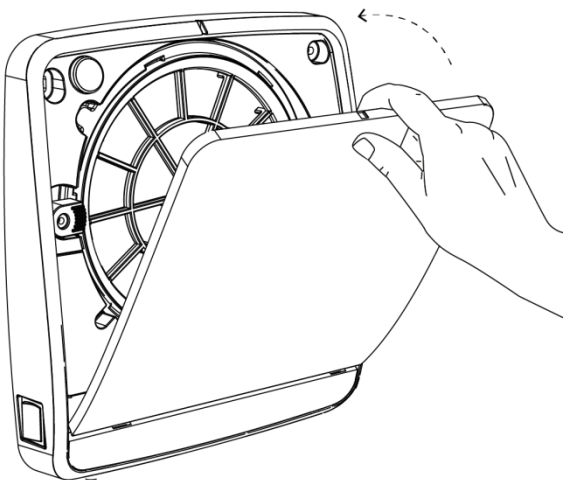

18



INSTALLATION – ELECTRICAL CONNECTIONS

SOLO

Direct connection

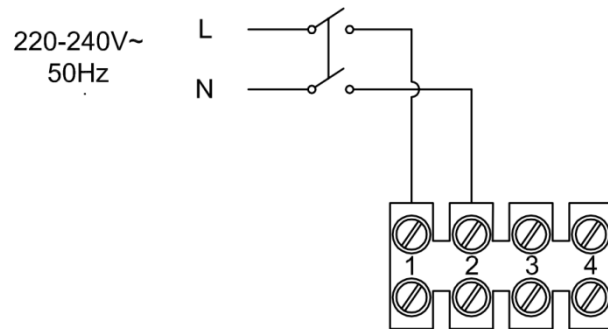

Connections with wall controls (not provided)

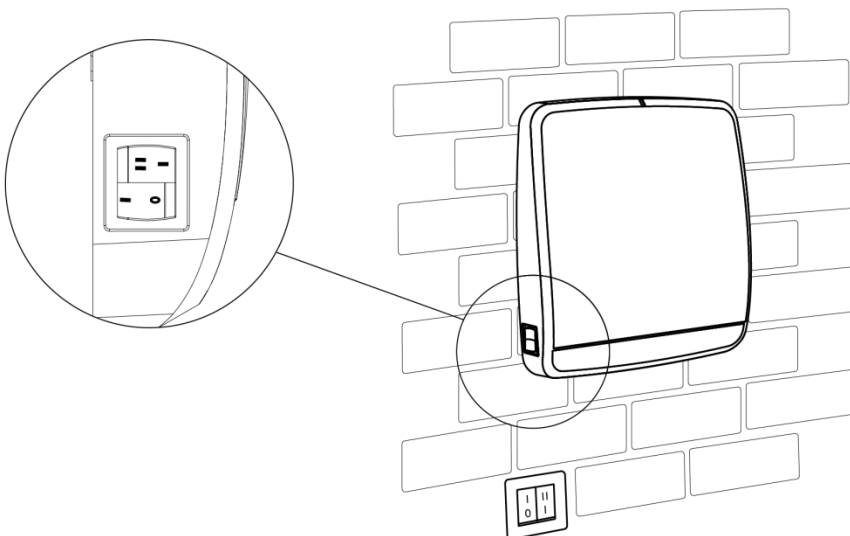
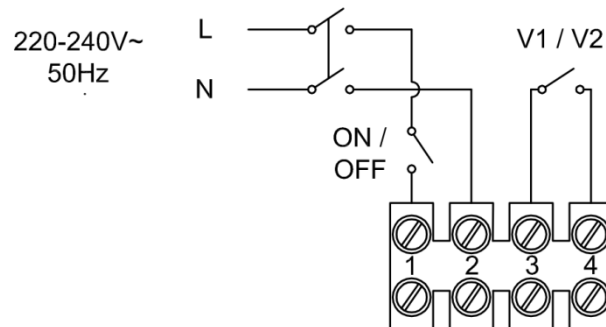

The two switches on the unit must be placed as picture shows.

ADVANCED

Single unit connection

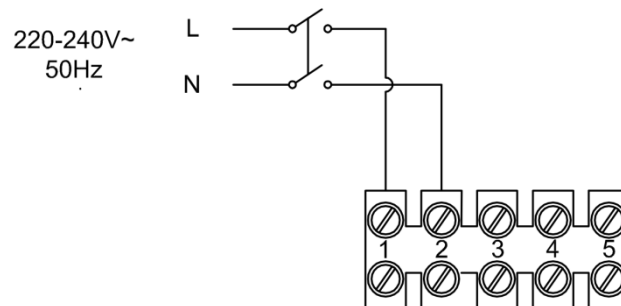

MASTER-SLAVE system connection

Warning: during this stage all the products must have the main switch set on "0".

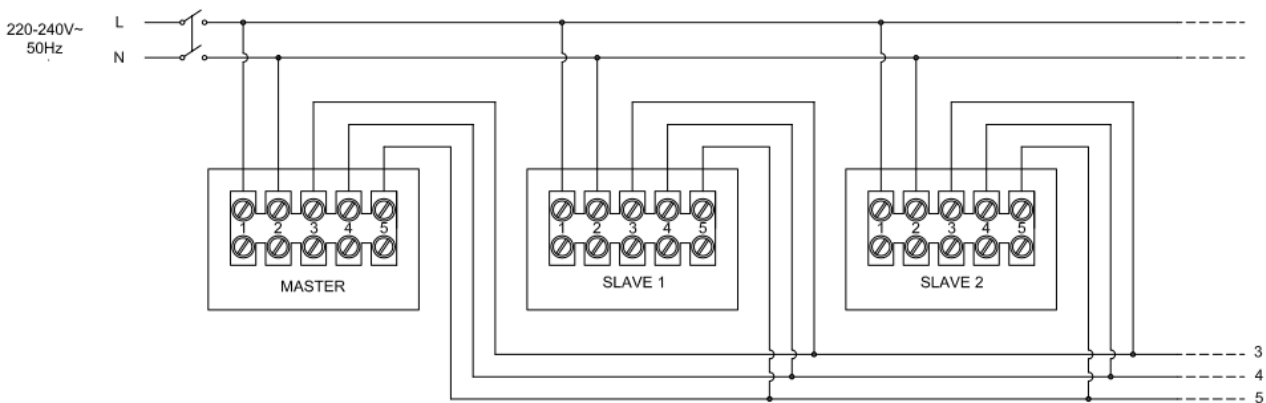

Warning: Humidity and twilight sensors will detect the values from the first unit connected. In case of a system with long wires or with a lot of electric/electronic equipment may cause signal disturbance to use shielded cables and connect a termination resistor of 120ohm on pin 3 and 4 of the terminal block of the last SLAVE.

Cable for communication: BUS cable, 3x 0,75mm², shielded

WIRELESS

Products connections

Warning: during this stage all the products must have the main switch set on "0".

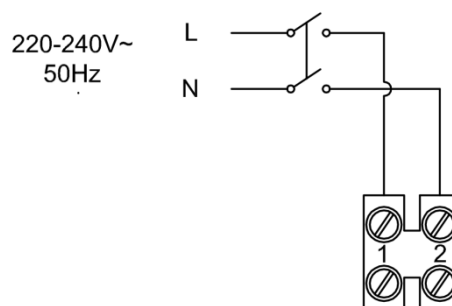

INSTALLATION – CONFIGURATION

SOLO

Direct connection, the product doesn't need any configuration.

ADVANCED

For configuration, please follow the instructions below, taking into consideration that the first unit installed will be the MASTER and all the others in sequence SLAVE OPPOSITE to MASTER and SLAVE SAME AS MASTER UNIT.

WARNING: the MASTER is the only unit receiving commands from control device, that will detect the ambient conditions through the sensors and thus controlling all the system.

If you have a remote panel with CO₂ sensor, the CO₂ will be detected directly by the control panel.

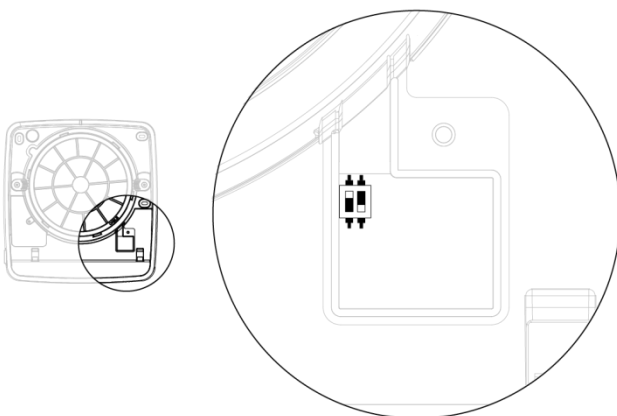

MASTER
(with remote control)

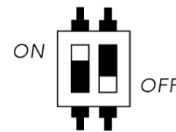

MASTER
(with remote panel)

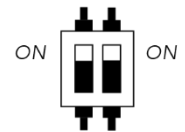

SLAVE
OPPOSITE
TO MASTER

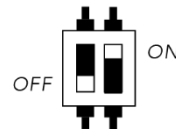

SLAVE
SAME
AS MASTER

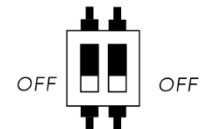

In case of large indoor space or systems on multi-floors, it is recommended to split the system into zones (living area-sleeping area or 1st floor-2nd floor) for easier control of the units.

WIRELESS

For configuration, please follow the instructions below, taking into consideration that the first unit installed will be the MASTER and all the others in sequence SLAVE OPPOSITE to MASTER and SLAVE SAME AS MASTER UNIT.

WARNING: the MASTER is the only unit receiving commands from control device, that will detect the ambient conditions through the sensors and thus controlling all the system.

If you have a remote panel with CO₂ sensor, the CO₂ will be detected directly by the control panel.

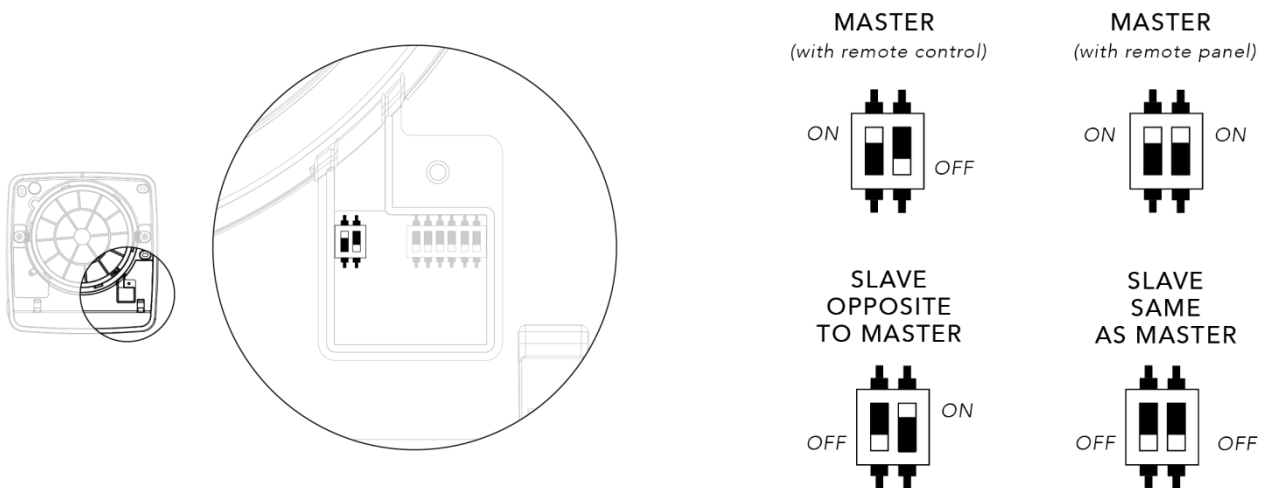

In case of large indoor space or systems on multi-floors, it is recommended to split the system into zones (living area-sleeping area or 1st floor-2nd floor) for easier control of the units.

After setting the single units, it is necessary to create one coding common to all the systems so that the units interact among them avoiding any interference with adjacent systems.

In the scheme below see the 6 dip switches 0/1 needed to create one coding for each system.

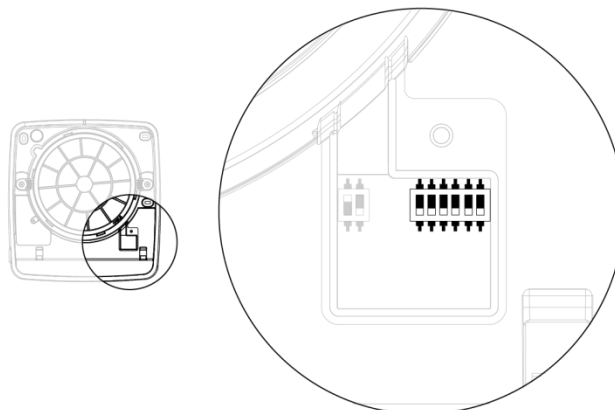

WARNING: factory setting of dip switches is 0 (OFF), thus recommended to set on 1 (ON) at least one of the dip switches to uniquely codify the system.

INSTALLATION – CONFIGURATION RESET

ADVANCED AND WIRELESS

In case of mistakes in the configuration of the units through dip switches, both for system coding (WIRELESS version) and for MASTER-SLAVE configuration (ADVANCED and WIRELESS version) please follow the instructions:

- Switch OFF the unit through main switch
- Change the configuration of dip switches as needed
- Switch ON the unit through main switch

The unit is properly set with the new configuration

WARNING: by keeping the unit ON, no change of configuration is possible. The unit will continue to run as per previous setting.

INSTALLATION – COVER POSITIONING

SOLO - ADVANCED - WIRELESS

At the end of the previous steps you will have to place the finishing cover as shown in the steps below:

Step 1: Open the fan unit door and prepare the cover

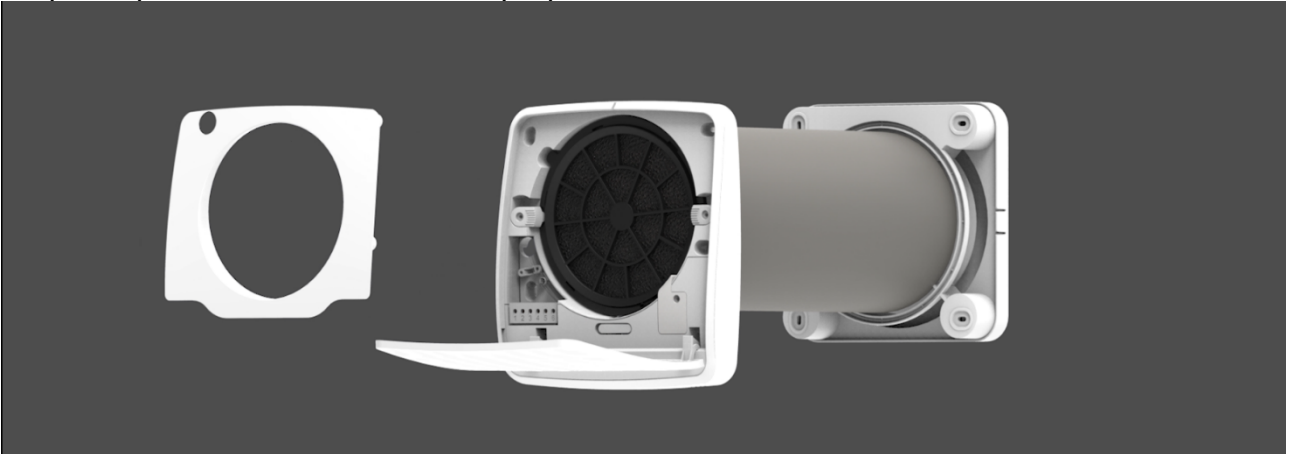

Step 2: Place the cover inside the main unit

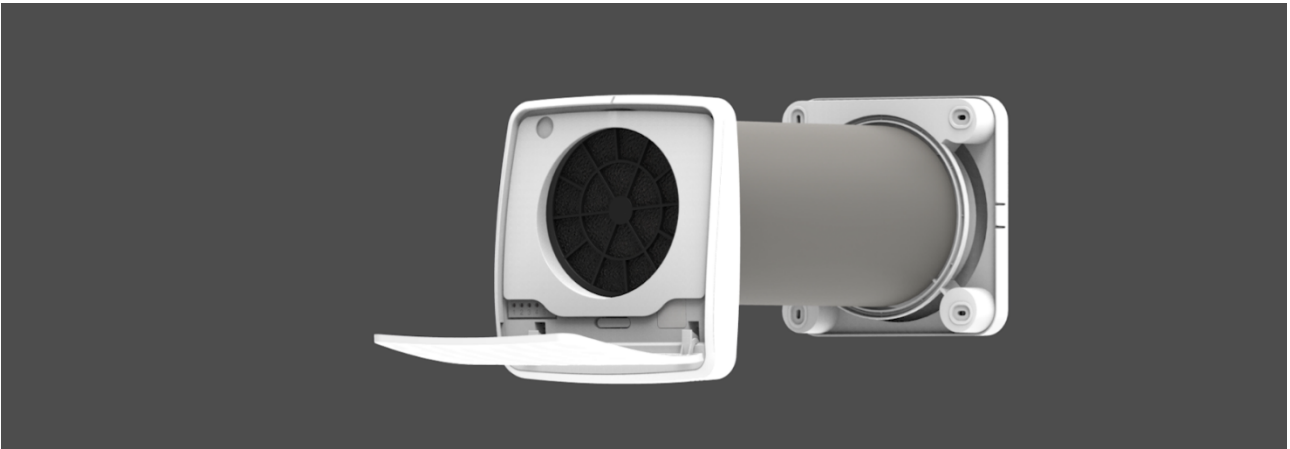

Step 3: Close the door

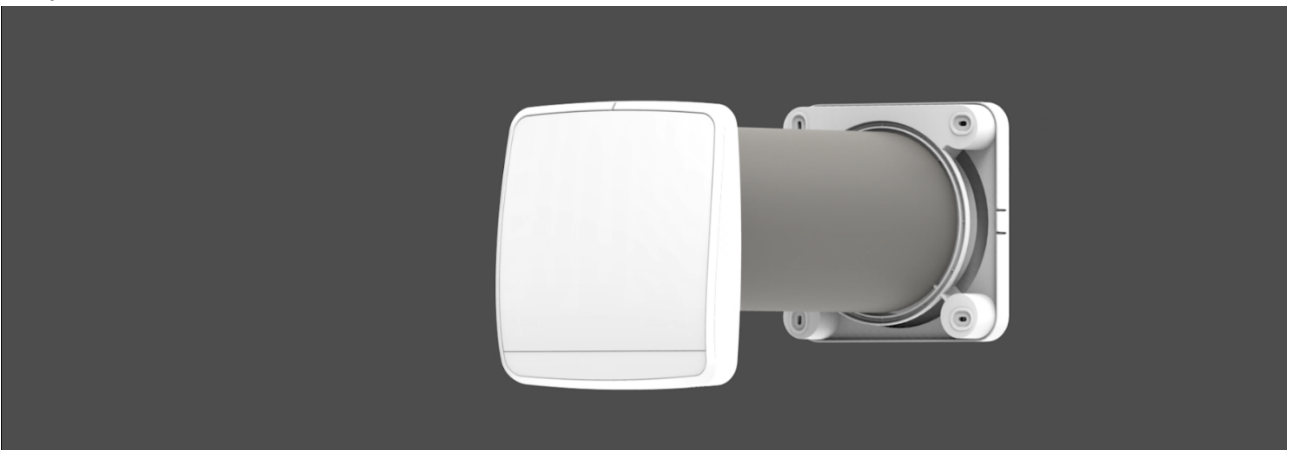

INSTRUCTIONS FOR USE – SOLO

Possible to turn ON and OFF and select 2 speed through switch placed on the unit.

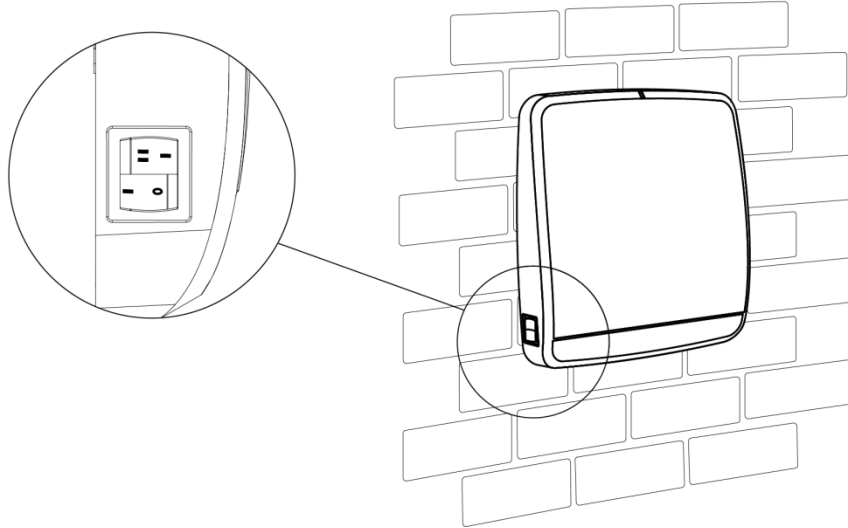

Both ON/OFF switch and speed selection can be controlled by remote as per connection diagram described in the previous paragraphs.

The product runs 70 seconds in extraction and 70 seconds in intake reversing the cycle with open tilting front cover.

INSTRUCTION FOR USE – ADVANCED AND WIRELESS

Possible to turn ON and OFF through switch placed on the unit.

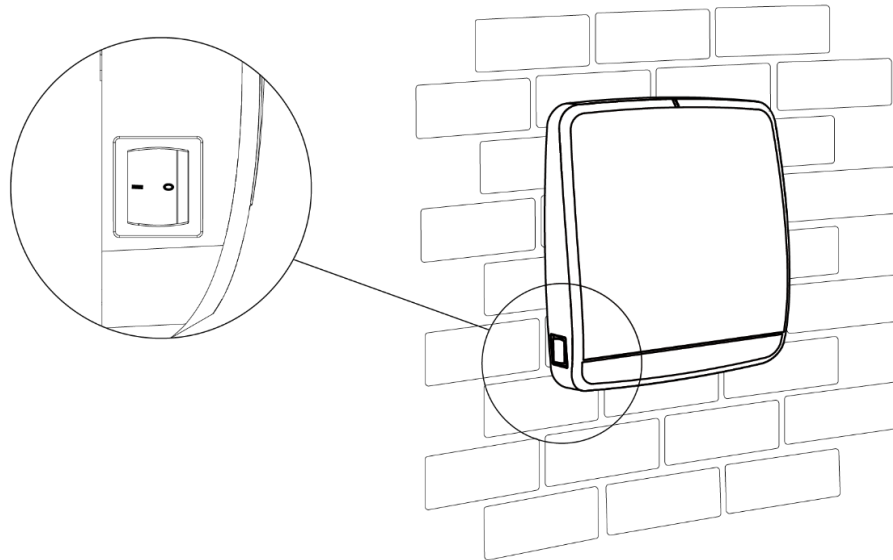

STARTUP ADVANCED AND WIRELESS UNITS

At the first startup of the ADVANCED and WIRELESS model products, by setting the on-board switch to "I" the unit will take from 40 to 60 seconds to open the tilting damper and then it will start autonomously in automatic AUTO mode, namely with "heat recovery operation" which means that the machines operate, with opened damper, cyclically 70sec in extraction and 70sec in supply at medium speed and the hygostat set point at 60%.

In the following startups the unit will start at the operating mode set before shutdown.

The product has three main running modes and other six modes to be selected through quick buttons.

The three main modes to be selected through MODE button:

- AUTOMATIC mode
- SURVEILLANCE mode
- MANUAL mode

The six additional modes to be selected through quick buttons:

- NIGHT mode
- BOOST mode
- MASTER-SLAVE AIR FLOW mode
- SLAVE-MASTER AIR FLOW mode
- EXTRACTION mode
- INTAKE mode

BUTTONS FUNCTION LIST:

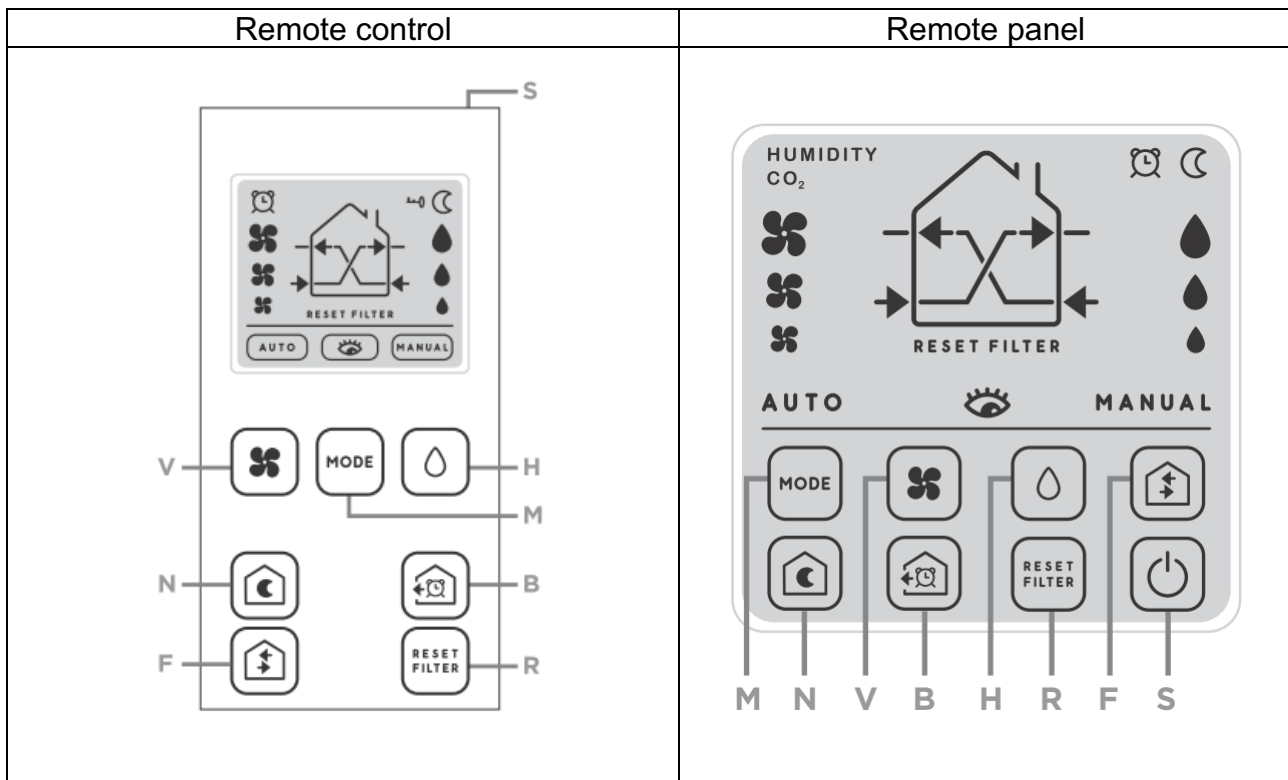

WARNING: the remote control get into stand-by mode after being inactive for 60 seconds when the icon with key appears on display. To unlock press the button (S) on the upper side of the remote control.

WARNING: If the unit is connected to other units in the same system, only the MASTER unit will receive commands that will transfer to all the other SLAVE units connected in sequence.

AUDIO-VISUAL SIGNALS

- Command receipt: when the unit properly receives the command will make a “BIP” sound and the LED will flash white.
- Surveillance mode: when the product is in surveillance mode the red LED blinks every 60sec.
- Humidity alarm: when the unit gets into humidity alarm the red LED will light up fixed.
- Filter Alarm: when the unit gets into filter alarm the red LED blinks every second.

* If you have a remote panel, humidity alarm and CO₂ alarm (only for CO₂ version) will be shown only on the remote panel display.

WARNING: When turning on the unit the first time and when passing from stand-by or switch OFF to switch ON, the tilting front cover will take 40 seconds to open.

NOTE: The meaning of “heat recovery operation” corresponds to standard operation of the product i.e. 70 seconds in extraction and 70 seconds in intake reversing the cycle with open tilting front cover.

AUTOMATIC MODE

To get into this mode, repeatedly press the button MODE (M) to see the image below on display.

When pressing MODE button, the mode will change in the sequence (AUTO, SURVEILLANCE, MANUAL, AUTO, SURVEILLANCE...).

In this mode the HUMIDITY button (H) is active to select the desired threshold. (1 drop 40%, 2 drops 60%, 3 drops 75%).

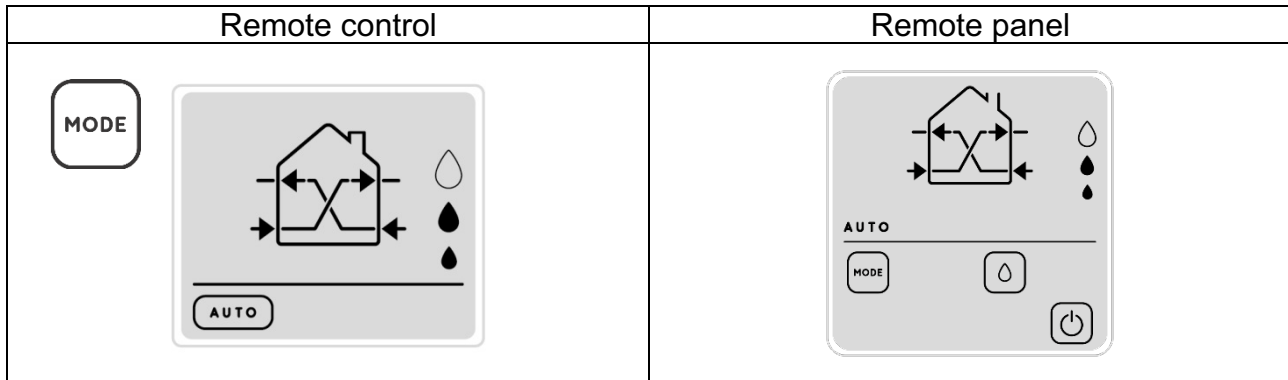

In this mode both humidity and twilight sensors are active, the units will run by themselves without the need to give commands.

Hereinafter explaining how the units run in different situations with related operating mode:

In standard humidity (or CO₂*) conditions during the day the units run at the medium speed and with heat recovery.

In standard humidity (or CO₂*) conditions during the night the units run at the minimum speed and with heat recovery.

In case of humidity (or CO₂*) alarm during the day the units run in extraction at the medium speed.

In case of humidity (or CO₂*) alarm during the night the units run in extraction at the night speed.

The units get into humidity alarm when the MASTER unit detects in the room a humidity level higher than the set threshold among the three values available (40%, 60%, 75%).

* The CO₂ value will be detected only if you have a control panel with an integrated CO₂ sensor.

Advice for use

Recommended mode during standard use of product; once the humidity level is set, the system will run by itself without the need of any further action.

SURVEILLANCE MODE

To get into this mode, repeatedly press the button MODE (M) to see the image below on display.

When pressing MODE button, the mode will change in the sequence (AUTO, SURVEILLANCE, MANUAL, AUTO, SURVEILLANCE...).

In this mode the HUMIDITY button (H) is active to select the desired threshold.

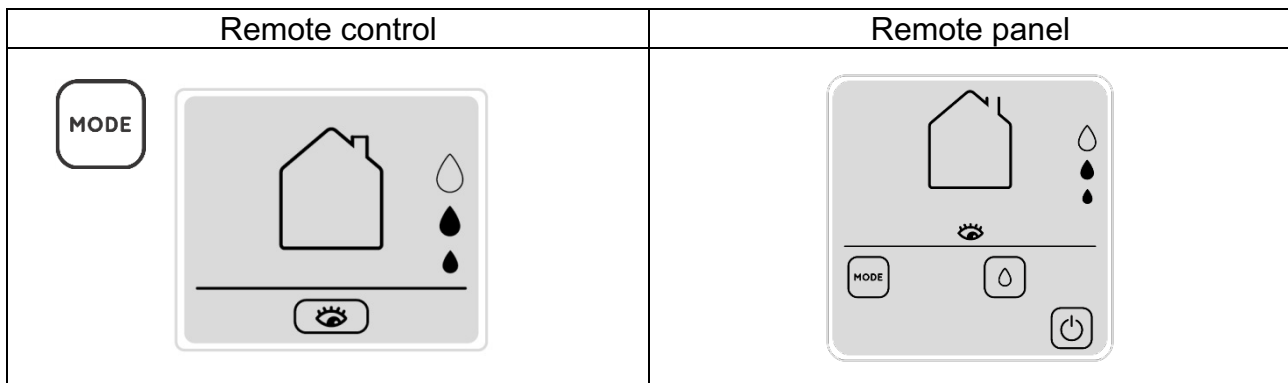

In this mode both humidity and twilight sensors are active, the units will be normally in stand-by with front panel closed, so that when the humidity level in the room exceeds the set threshold the units start running in extraction.

Hereinafter explaining how the units run in different situations with related operating mode:

In standard humidity (or CO₂*) conditions the units are in stand-by with the front panel closed and the sensors active.

In case of humidity (or CO₂*) alarm conditions during the day the units run in extraction at the medium speed.

In case of humidity (or CO₂*) alarm conditions during the night the units run in extraction at the night speed.

The units get into humidity alarm when the MASTER unit detects in the room a humidity level higher than the set threshold among the three values available (40%, 60%, 75%).

* The CO₂ value will be detected only if you have a control panel with an integrated CO₂ sensor.

Advice for use

Recommended mode when heat recovery is not needed but essential to have a proper ventilation in the room because of humidity (or CO₂).

Typical use in holiday homes since heat recovery is not needed and just a proper ventilation is essential to prevent air stagnation in the premises.

MANUAL MODE

To get into this mode, repeatedly press the button MODE (M) to see the image below on display.

When pressing MODE button, the mode will change in the sequence (AUTO, SURVEILLANCE, MANUAL, AUTO, SURVEILLANCE...).

In this mode the IMPELLER button (V) is active to select the desired speed.

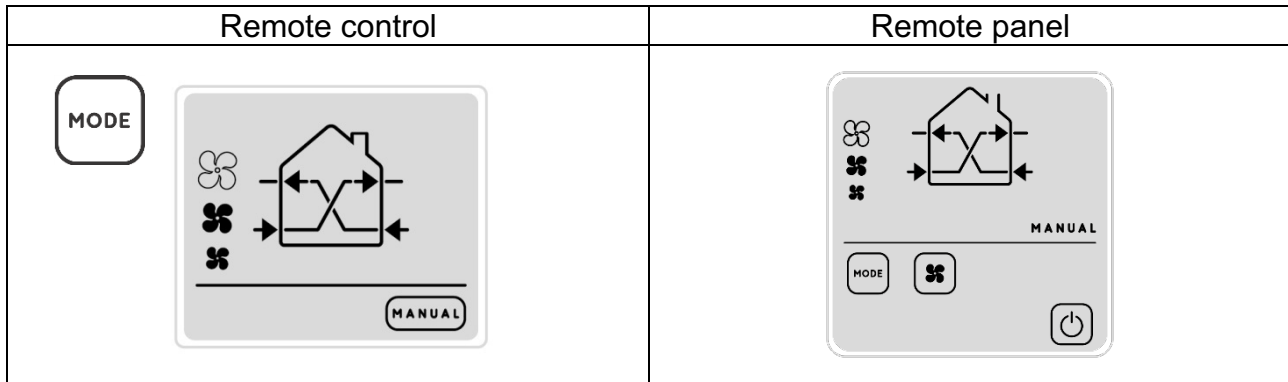

In this mode the sensors are disabled and the units will run with heat recovery.

The end user can select the desired speed to run the units and this condition remains until a different command is entered.

Advice for use

Recommended mode when heat recovery is required independently from humidity levels or when needed to set a fixed speed for all the products.

NIGHT MODE

To get into this mode, press the button NIGHT (N) to see the image below on display.



In this mode all the units will run at the night speed with heat recovery until another command is entered.

Advise for use

Recommended mode when the external environment is very quiet and even the minimum speed of the unit is perceived.

BOOST MODE

To get into this mode, repeatedly press the button TIMER (B) to see the image below on display.

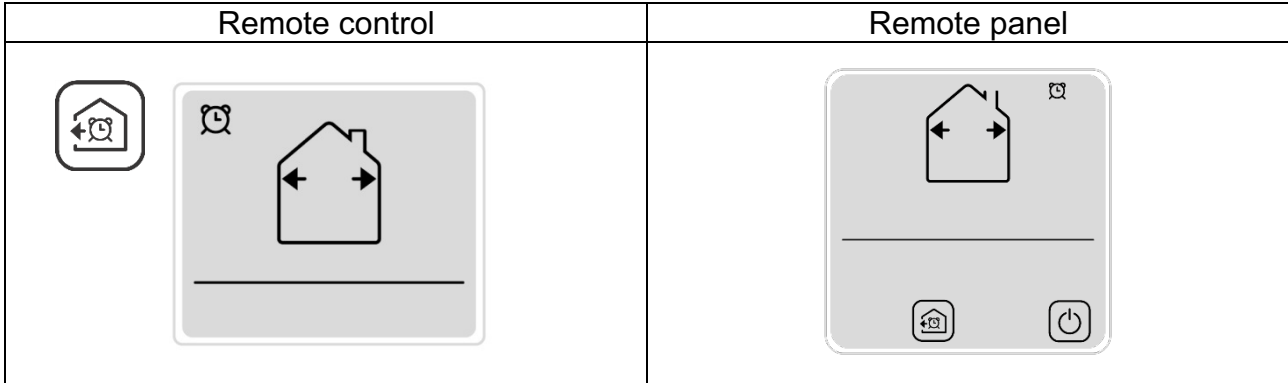

By pressing this button in any of the modes all the products will run in extraction at the maximum speed for 20 minutes, at the end of the cycle they will resume the previous set mode.

Advise for use

Recommended mode to quickly extract unhealthy air or strong odors without the need to set again the units afterwards.

MASTER-SLAVE AIR FLOW MODE

To get into this mode, repeatedly press the button FLOW (F) to see the image below on display.

When pressing FLOW button the mode will change in the sequence MASTER-SLAVE AIR FLOW, SLAVE-MASTER AIR FLOW, EXTRACTION, INTAKE, MASTER-SLAVE AIR AIRFLOW...).

In this mode the IMPELLER button (V) is active to select the desired speed.

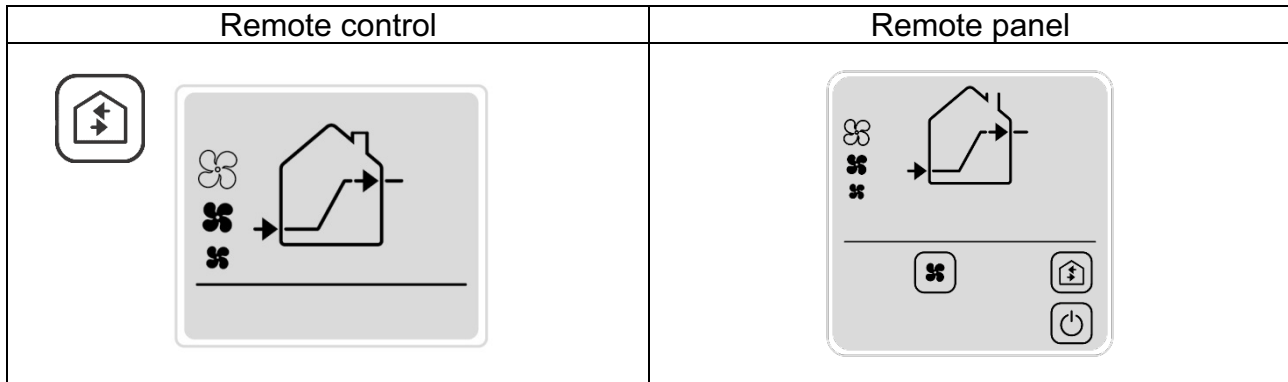

In this mode the units generate a continuous air flow going from MASTER or SLAVE SAME AS MASTER units to SLAVE OPPOSITE TO MASTER excluding heat recovery.

Advise for use

Recommended mode to isolate odors in a room, like in the kitchen, generating a continuous air flow towards it.

This is also suitable for use as free-cooling in summer season, in fact when external temperature is lower than internal one, there is no need to recover heat but to blow fresh air into the house.

By pressing the specific function button all the units will constantly run in the desired direction with the possibility to change the speed as required.

SLAVE-MASTER AIR FLOW MODE

To get into this mode, repeatedly press the button FLOW (F) to see the image below on display.

When pressing FLOW button the mode will change in the sequence MASTER-SLAVE AIR FLOW, SLAVE-MASTER AIR FLOW, EXTRACTION, INTAKE, MASTER-SLAVE AIR AIRFLOW...).

In this mode the IMPELLER button (V) is active to select the desired speed.

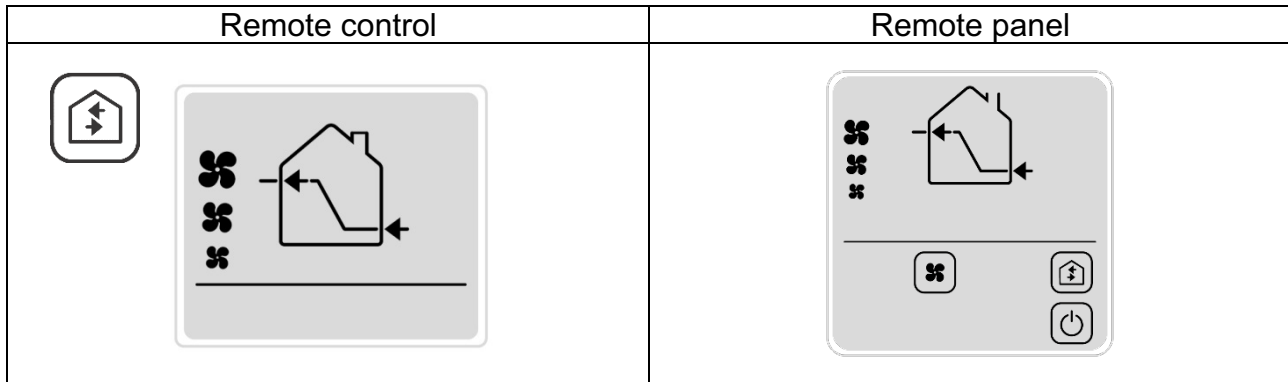

In this mode the units generate a continuous air flow going from SLAVE OPPOSITE TO MASTER to MASTER or SLAVE SAME AS MASTER units excluding heat recovery.

Advise for use

Recommended mode to isolate odors in a room, like in the kitchen, generating a continuous air flow towards it.

This is also suitable for use as free-cooling in summer season, in fact when external temperature is lower than internal one, there is no need to recover heat but to blow fresh air into the house.

By pressing the specific function button all the units will constantly run in the desired direction with the possibility to change the speed as required.

EXTRACTION MODE

To get into this mode, repeatedly press the button FLOW (F) to see the image below on display.

When pressing FLOW button the mode will change in the sequence MASTER-SLAVE AIR FLOW, SLAVE-MASTER AIR FLOW, EXTRACTION, INTAKE, MASTER-SLAVE AIR AIRFLOW...).

In this mode the IMPELLER button (V) is active to select the desired speed.

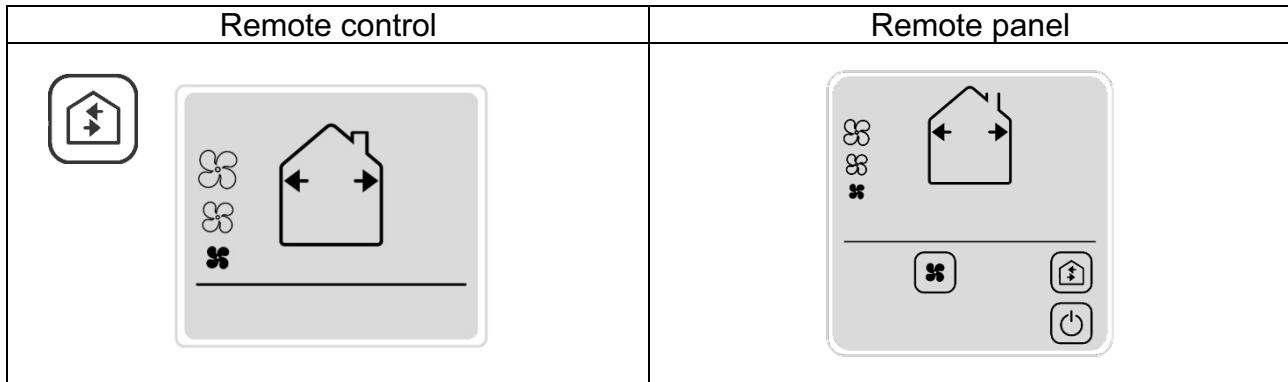

By pressing the specific function button all the units will constantly run in extraction with the possibility to change the speed as required.

Advise for use

Recommended mode to extract a lot of stale air, to the disadvantage of the heat recovery, when rooms are very crowded like during parties, anniversaries...

INTAKE MODE

To get into this mode, repeatedly press the button FLOW (F) to see the image below on display.

When pressing FLOW button the mode will change in the sequence MASTER-SLAVE AIR FLOW, SLAVE-MASTER AIR FLOW, EXTRACTION, INTAKE, MASTER-SLAVE AIR AIRFLOW...).

In this mode the IMPELLER button (V) is active to select the desired speed.

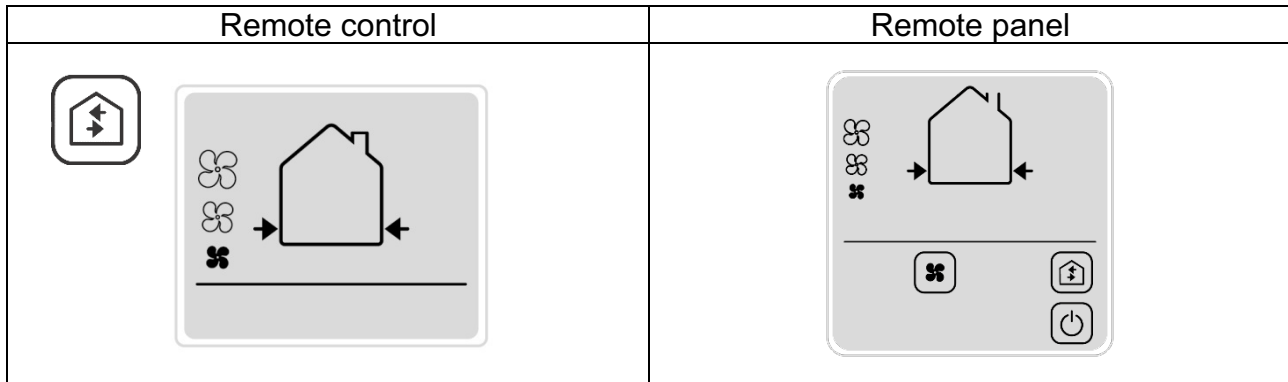

By pressing the specific function button all the units will constantly run in intake with the possibility to change the speed as required.

Advise for use

Recommended mode to extract a lot of stale air, to the disadvantage of the heat recovery, when rooms are very crowded like during parties, anniversaries...

MAINTENANCE – WHEN IS NEEDED

SOLO

The unit gives no indication when maintenance is required, thus recommended to do the cleaning of the filters and the ceramic heat exchanger every 3 months.

Also advisable to replace the filters when becoming worn thus compromising the proper air filtration and their efficiency, or at least within 2 years.

Contact your local retailer/distributor to get a filter kit replacement.

ADVANCED and WIRELESS

Every 3000 working hours the indicator lights up on the MASTER unit to alert that maintenance on the products is required.

All the units will continue to run according to the preset function without possibility to change it until the maintenance operations are carried out.

Once maintenance is performed, press the button FILTER (R) on the remote control to reset the alarm.

Advisable to replace the filters when becoming worn thus compromising the proper air filtration and their efficiency, or at least within 2 years.

Contact your local retailer/distributor to get a filter kit replacement.

MAINTENANCE – HOW TO PERFORM

All the maintenance operations are intended for qualified personnel only.
Make sure that the network connection in the room is disconnected before performing maintenance operations.

AMBIENTIKA 100

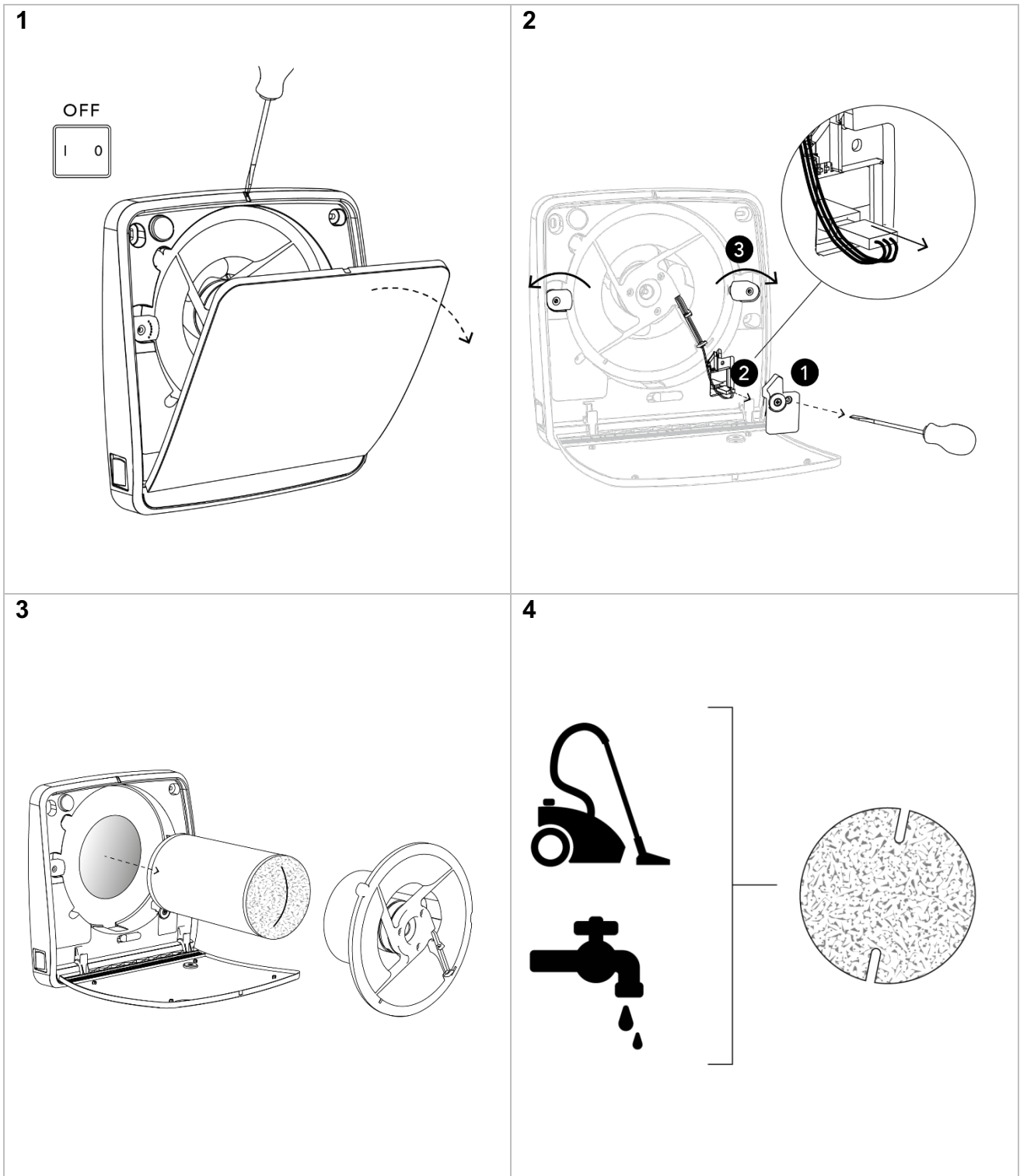

5

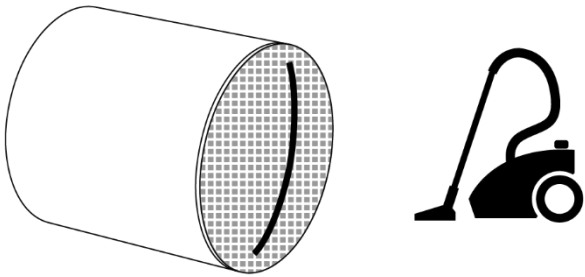

6

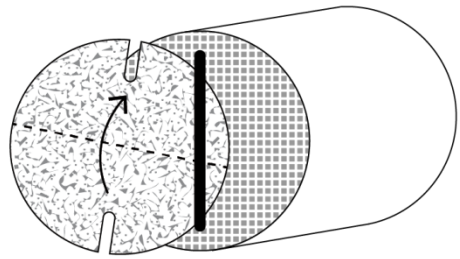

7

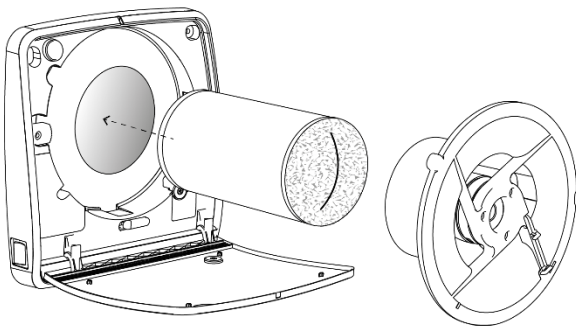

8

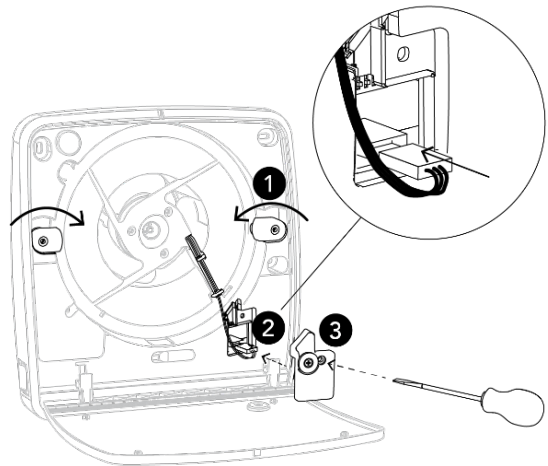

9

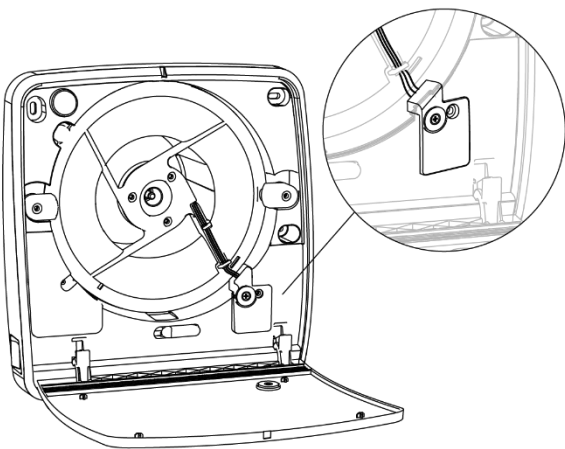

10

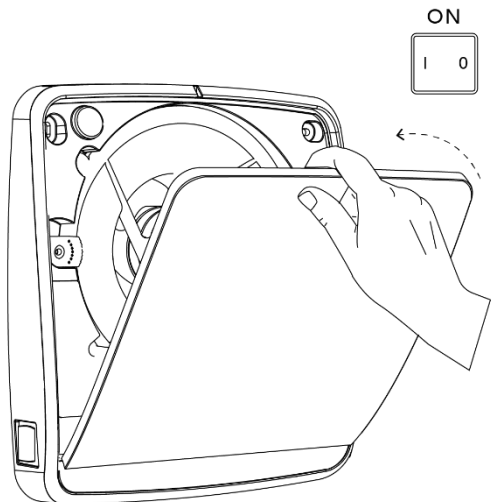

AMBIENTIKA 160

1

OFF

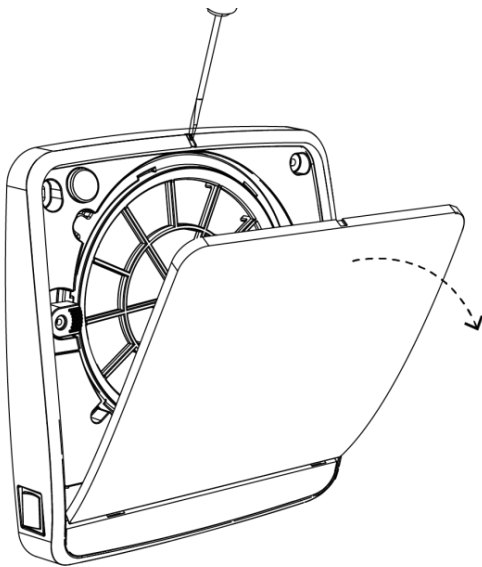

2

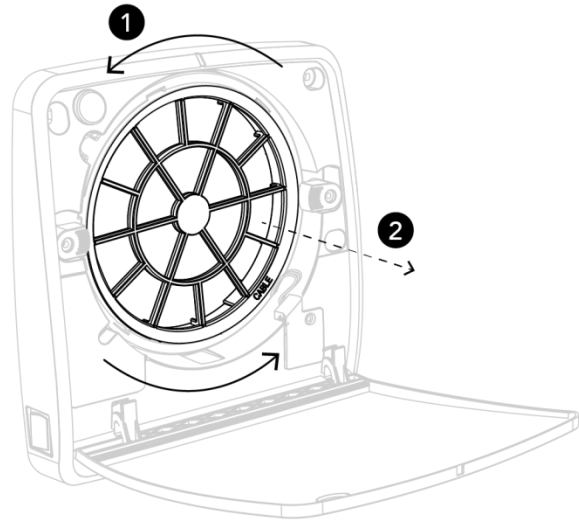

3

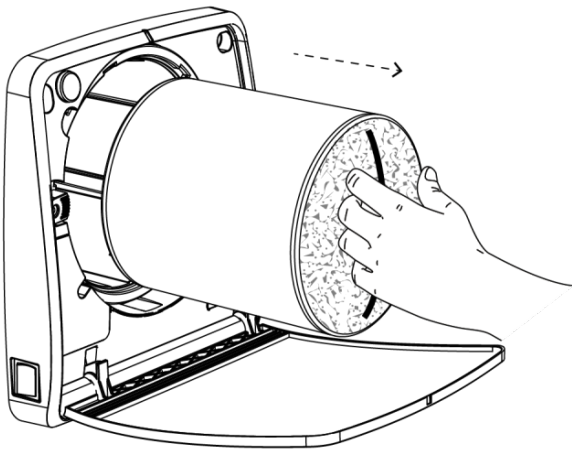

4

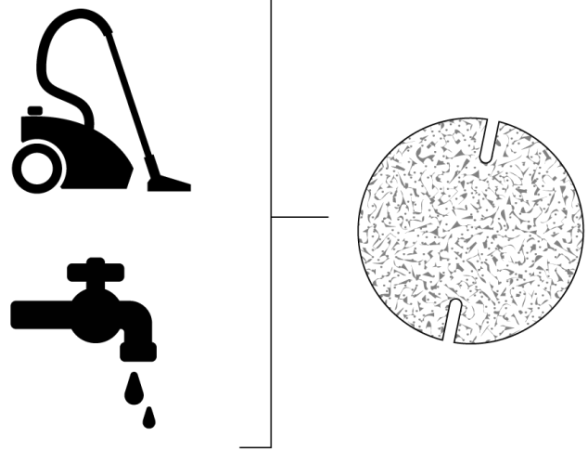

5

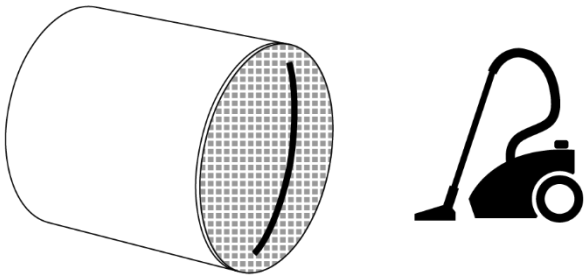

6

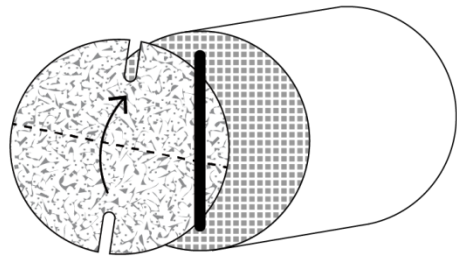

7

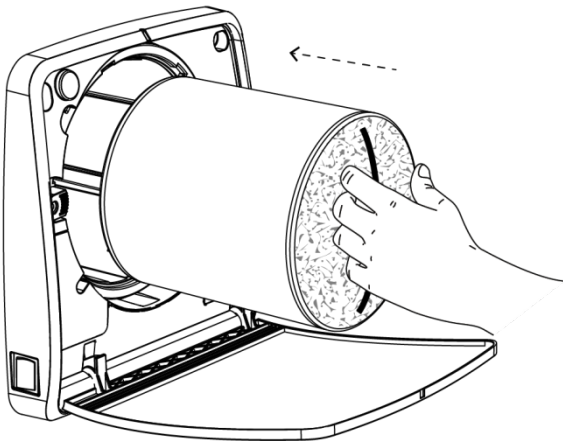

8

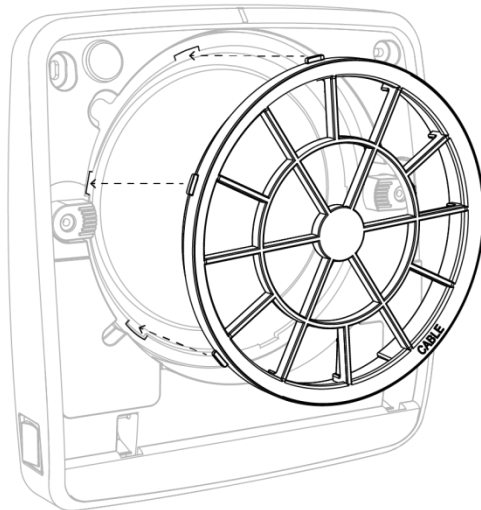

9

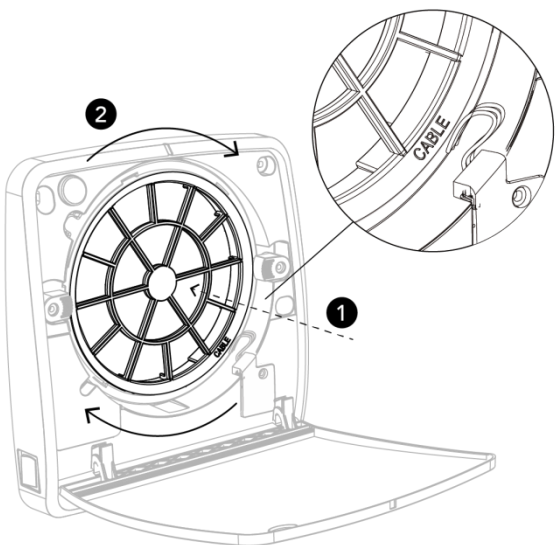

10

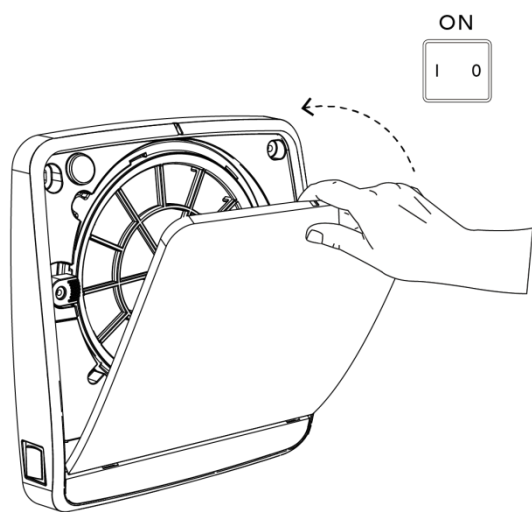

FAQ

The product doesn't start	<p>Ensure that the product is properly connected to the mains.</p> <p>Ensure that the ON/OFF switch (I/O) is in ON (I) position.</p>
The product properly starts but doesn't get any signal from the remote control	<p>Ensure that the remote control is including the battery.</p> <p>Ensure that the battery in the remote control is charged.</p> <p>The commands re received only by the MASTER unit of the system, make sure to send the commands to the right unit.</p> <p>Ensure that the dip switches are properly set (MASTER).</p>
The product properly starts, gets signals from the remote control but the impeller doesn't turn	<p>Need to wait 40 seconds for the automatic shutter starts opening</p> <p>Ensure that the product is not in surveillance mode</p> <p>Ensure that the impeller is not obstructed</p>
The product doesn't get any signal from the remote control and the red led flashes	<p>Perform maintenance and filter reset as indicated in the manual.</p> <p>Ensure that the remote control is including the battery.</p> <p>Ensure that the battery in the remote control is charged.</p>
The product runs only in extraction and the red led is ON	<p>Raise the threshold of the hygrostat with H button.</p>
No communication between MASTER and SLAVE units (SLAVE UNIT WITH SHUTTER CLOSES AND RED LIGHT ON)	<p>Ensure the proper connection among the units</p> <p>Ensure that the dip switches are properly set</p>

WARNING: If the problem detected is different from those listed above or whether the problem is not solved after following the indications, need to contact an authorized service center.

DEUTSCHE FASSUNG

INHALTSVERZEICHNIS

1. EINLEITUNG

a. ALLGEMEINE HINWEISE	81
b. VERWENDUNGSZWECK	83
c. PRODUKTÜBERSICHT	84
d. TECHNISCHE DATEN	85

2. INSTALLATION

a. EINLEITUNG	86
b. VORBEREITUNG	87
c. PRODUKTMONTAGE	89
d. ELEKTRISCHE ANSCHLÜSSE	92
e. KONFIGURATION	94
f. ZURÜCKSETZEN	96
g. EINSETZEN DER ABDECKUNG	97

3. GEBRAUCHSANWEISUNGEN

a. SOLO	98
b. ADVANCED und WIRELESS	99

4. WARTUNG

a. EMPFOHLENE HÄUFIGKEIT	109
b. DURCHFÜHRUNG	110

5. FAQ	114
--------------	-----

EINLEITUNG – ALLGEMEINE HINWEISE

Dieses Produkt wurde fachmännisch unter Einhaltung der geltenden EG-Richtlinien hergestellt und dient zum Luftaustausch in den Räumlichkeiten, Zimmern oder ähnlichen Bereichen, in denen es installiert ist. Befolgen Sie alle diese Anweisungen, um die Haltbarkeit sowie die elektrische und mechanische Zuverlässigkeit des Produkts zu gewährleisten. Bewahren Sie dazu dieses Handbuch auf. Verwenden Sie dieses Produkt nicht für andere als die in diesem Handbuch aufgeführten Funktionen.

1. Überprüfen Sie nach dem Entfernen der Verpackung die Unversehrtheit des Geräts. Die Verpackungsmaterialien (Plastiktüten, Polystyrol Schaum, Nägel usw.) müssen außerhalb der Reichweite von Kindern aufbewahrt werden, da sie potenzielle Gefahrenquellen darstellen.
2. Vergewissern Sie sich vor dem Anschließen des Geräts, dass die Daten auf dem Schild mit denen des Stromnetzes übereinstimmen. Stellen Sie das Produkt so auf, dass zwischen den Lüfterflügeln und dem Boden ein Abstand von mindestens 1,5 m eingehalten wird.
3. Dieses Gerät darf nur für den Zweck verwendet werden, für den es ausdrücklich konzipiert wurde. Der Hersteller haftet nicht für Schäden, die durch unsachgemäßen, falschen oder unangemessenen Gebrauch entstehen.
4. Verwenden Sie das Produkt nicht in der Nähe von ätzenden oder explosiven Dämpfen.
5. Trennen Sie das Gerät von der Stromversorgung, bevor Sie Reinigungs- oder Wartungsarbeiten durchführen. Jegliche Wartungs- und Reinigungsarbeiten, die eine Demontage des Produkts erfordern, dürfen nur von qualifiziertem Personal durchgeführt werden.
6. Stellen Sie sicher, dass Sie das Produkt vollständig montiert haben, bevor Sie es in Betrieb nehmen.
7. Entfernen Sie bei intensiver Beanspruchung regelmäßig, jedoch mindestens einmal im Jahr, Schmutz und Ablagerungen von dem Lüfterrad, dem Motorgehäuse und den Gittern. Stellen Sie außerdem sicher, dass das Lüfterrad keine Verformungen oder Risse aufweist, sich ohne Schwingungen frei dreht und gut an der

Motorwelle befestigt ist. Die Nichtbeachtung der oben genannten Hinweise kann die Sicherheit des Geräts und des Benutzers beeinträchtigen.

8. Wenn das Gerät außer Betrieb genommen wird, wird empfohlen, es durch Entfernen des Netzkabels außer Betrieb zu setzen. Es wird auch empfohlen, potenziell gefährliche Teile unschädlich zu machen, um zu verhindern, dass Kinder mit ihnen spielen könnten.
9. Die Installation muss gemäß den Anweisungen des Herstellers von qualifiziertem Fachpersonal durchgeführt werden. Eine unsachgemäße Installation kann Schäden an Personen, Tieren oder Gegenständen verursachen, für die der Hersteller nicht haftbar gemacht werden.
10. Da es sich bei dem Gerät um eine feste Installation handelt, muss der Anschluss an das Stromnetz über ein flexibles Kabel mit einem allpoligen Stecker oder Schalter mit einem Kontaktöffnungsabstand von mindestens 3 mm erfolgen.
11. Um den Produktbetrieb zu gewährleisten muss unbedingt sichergestellt werden, dass die Luft in die Räumlichkeiten zurückgeführt wird. Wenn sich in den Räumlichkeiten Geräte befinden, die feste Brennstoffe, Flüssigkeiten oder Gase verwenden (z. B. Wasserkocher, Kocher, Heizkessel usw.) und nicht „dicht“ sind, muss sichergestellt werden, dass die Rückführung der Luft auch eine vollkommene Verbrennung der von solchen Geräten erzeugten Abgasen gewährleistet. Die angesaugte Luft darf nicht in Kanäle eingeleitet werden, die zum Abführen heißer Luft dienen, z. B. der Verbrennung von gasbetriebenen Wasserkochern erzeugten Abgasen. Die Abluft des Geräts muss über ein einzelnes Abluftrohr oder direkt in den Außenbereich abgeleitet werden.
12. Das Gerät darf von Kindern ab einem Alter von 8 Jahren und von Personen mit eingeschränkten physischen, sensorischen oder geistigen Fähigkeiten sowie mit einem Mangel an Erfahrung oder erforderlichen Kenntnissen nur dann verwendet werden, wenn sie beaufsichtigt werden oder in die sichere Verwendung des Gerätes unterwiesen worden sind und die damit verbundenen Gefahren verstanden haben. Kinder dürfen nicht mit dem Gerät spielen. Die vom Benutzer durchgeführten Reinigungs- und Wartungsarbeiten dürfen nicht von Kindern ohne Beaufsichtigung durchgeführt werden.

EINLEITUNG – VERWENDUNGSZWECK

Dieses Produkt wurde fachmännisch hergestellt und wird installiert, um einen ständigen Luftaustausch innerhalb des Raums zu ermöglichen. Das Wärmerückgewinnungsgerät kann in Privathaushalten und allgemein in privaten und öffentlichen Räumlichkeiten installiert werden.

Das Produkt ist mit einem keramischen Wärmetauscher ausgestattet, der beim Ablassen der Luft aus dem Raum Wärme speichert, während das Gerät während der Phase der Luftzufuhr von außen die im Wärmetauscher gespeicherte Wärme an die kalte Zuluft abgibt.

Das Produkt muss an der Wand montiert werden. Das Rohr, in dem sich der keramische Wärmetauscher befindet, wird für Wände mit einer maximalen Wandstärke von 500 mm geliefert. Das Rohr kann auf mindestens 250 mm gekürzt werden. Es sollte dann innen und außen bündig sein.

Die von dem Produkt abgelassene oder ihm zugeführte Luft darf im Allgemeinen keine entzündlichen oder explosiven Gemische, chemischen Dämpfe, Stäube, Öle und andere pathogene Substanzen enthalten.

EINLEITUNG – PRODUKTÜBERSICHT

Das Produkt besteht aus einer Haupteinheit mit einer Verschlusseinheit, die im Raum platziert wird, einem internen Rohr, das den keramischen Wärmetauscher und die Filter enthält, sowie einem externen Schallschutzgitter.

AMBIENTIKA 100

- 1- Hauptgerät
- 2- Schwingverschluss
- 3- Motorhalterung
- 4- Ventilator

- 5- Filter
- 6- Wärmetauscher
- 7- Einbaurohr 500mm
- 8- Außengitter
- 9- Außengitter

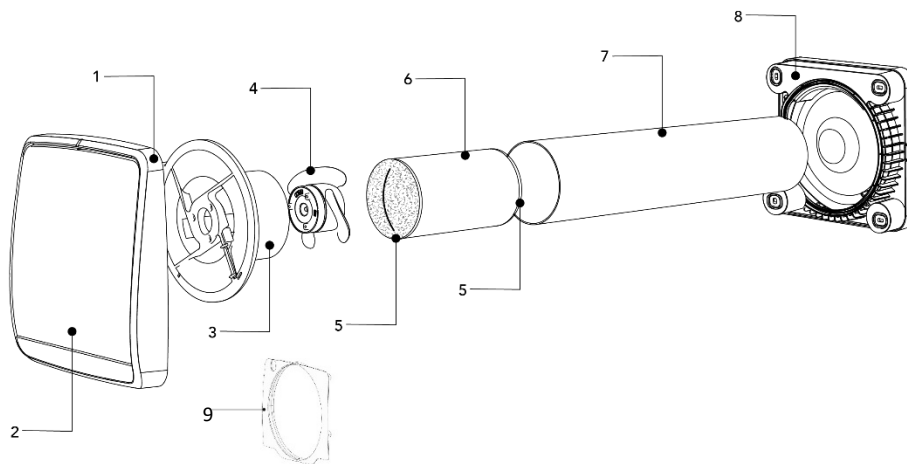

AMBIENTIKA 160

- 1- Hauptgerät
- 2- Schwingverschluss
- 3- Keramischer Wärmetauscher
- 4- Filter

- 5- Motorangetriebenes Lüfterrad
- 6- Einbaurohr 500 mm
- 7- Außengitter
- 8- Stopfen für Einbaurohr
- 9- Außengitter

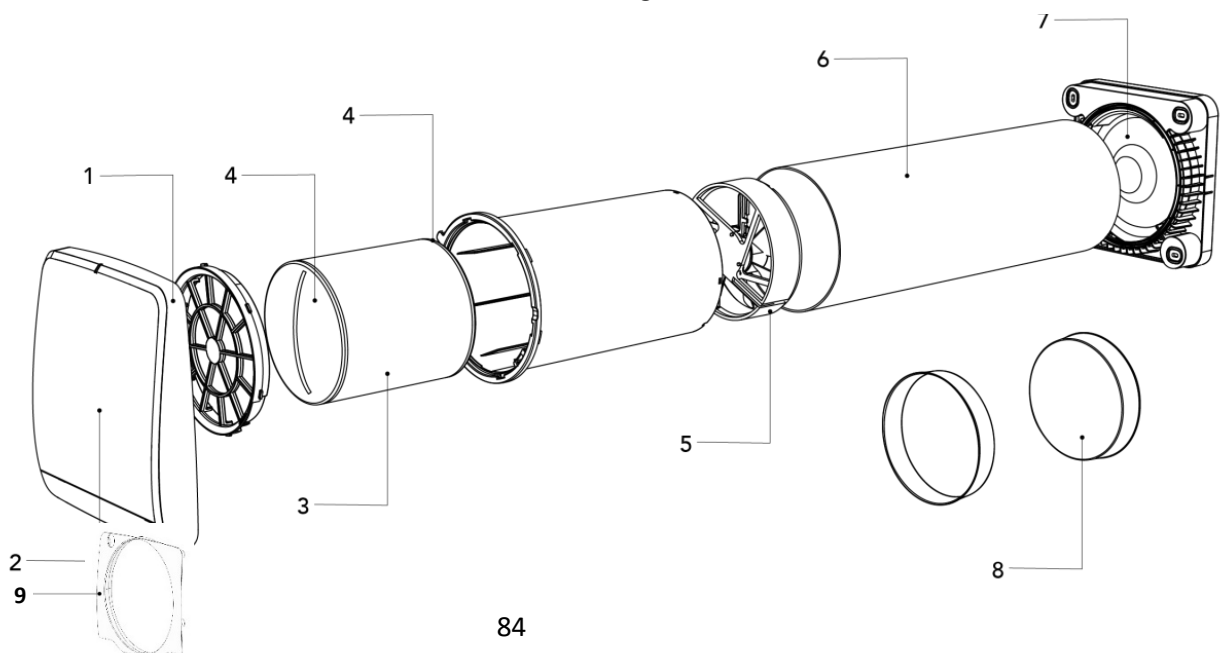

EINLEITUNG – TECHNISCHE DATEN

Das Wärmerückgewinnungsgerät ist als Produkt der Klasse II mit Schutzgrad IPX4 eingestuft. Das Wärmerückgewinnungsgerät ist für die Installation in geschlossenen Räumen mit einer Betriebstemperaturen zwischen -30 °C und +50 °C konzipiert.

Das Design des Wärmerückgewinnungsgeräts wird ständig weiterentwickelt, weshalb einige Modelle von dem in diesem Handbuch beschriebenen Modell abweichen können.

ABMESSUNGEN (mm)

AMBIENTIKA 100

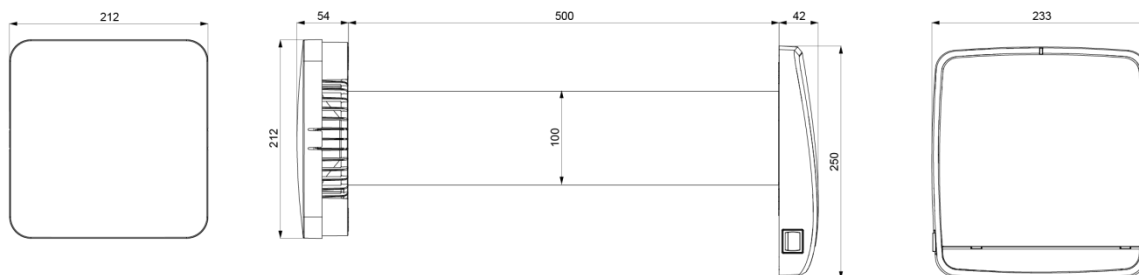

AMBIENTIKA 160

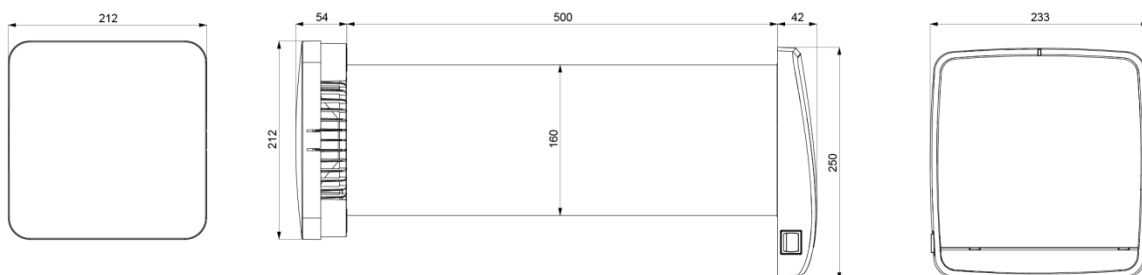

TECHNISCHE MERKMALE

AMBIENTIKA 100				
Spannung bei 50Hz [V]	220-240			
Max. Wärmerückgewinnung	93%			
Geschwindigkeit	Night	1	2	3
Durchsatz [m3/h]	5	10	20	30
Leistung [W]	4	4,7	5,6	6,9
Geräuschpegel dB (A) 3 m	20	22	25	37

AMBIENTIKA 160 (SOLO-Modell: nur Geschwindigkeit 1 und 3)				
Spannung bei 50Hz [V]	220 – 240			
Max. Wärmerückgewinnung	93 %			
Geschwindigkeit	Night	1	2	3
Durchsatz [m3/h]	10	20	40	60
Leistung [W]	3,9	4,2	5,5	6,7
Geräuschpegel dB (A) 3 m	20	25	28	30

INSTALLATION – EINLEITUNG

Die Installation des Gerätes darf ausschließlich von qualifiziertem Fachpersonal durchgeführt werden.

Stellen Sie sicher, dass die Netzwerkverbindung im Installationsraum getrennt ist, bevor Sie mit der elektrischen Montage beginnen.

Das Gerät darf nicht in der Nähe von Vorhängen, Gardinen usw. aufgestellt werden, da diese seine ordnungsgemäße Funktion beeinträchtigen könnten.

Stellen Sie sicher, dass die Mitte der Kernbohrung (160mm) einen Abstand von ca. 30cm zur Decke hat. Bei der Installation mehrerer Geräte sollte der Abstand zwischen den einzelnen Produkten mindestens 3 Meter betragen.

Lesen Sie vor der Montage des Produkts die Bedienungsanweisungen sorgfältig durch und vergewissern Sie sich, dass Sie über alle für die Installation erforderlichen Materialien verfügen.

INSTALLATION – VORBEREITUNG

1

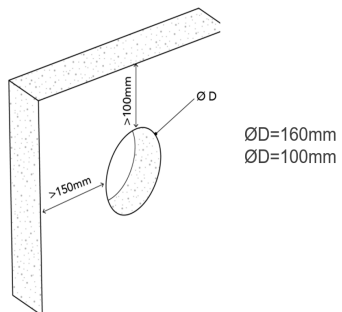

2

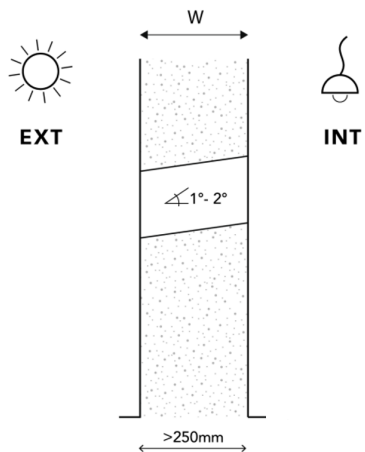

3

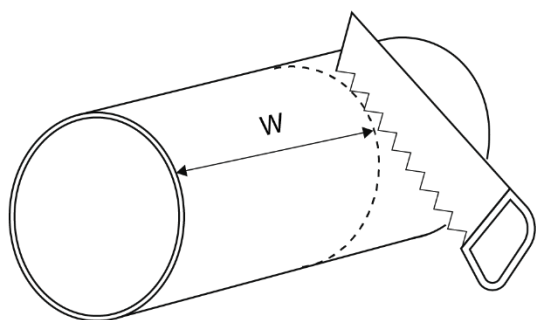

4 Nur bei 160er Modell

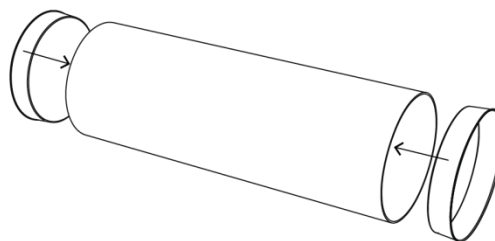

5

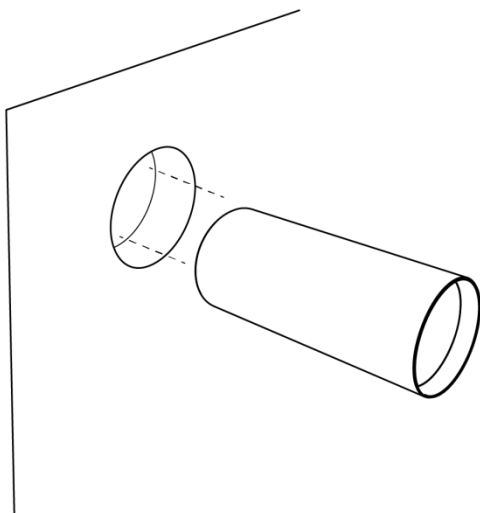

6

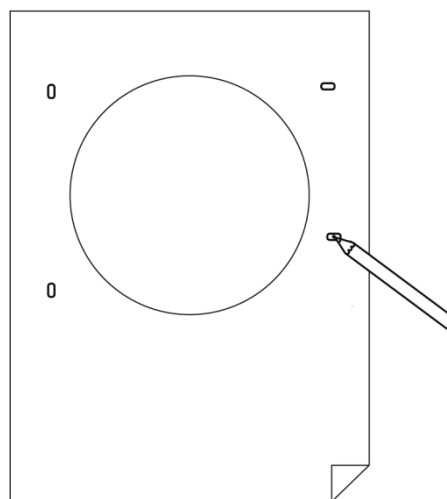

7 A

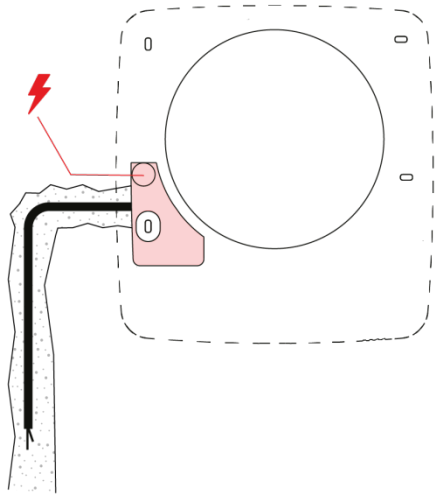

7 B

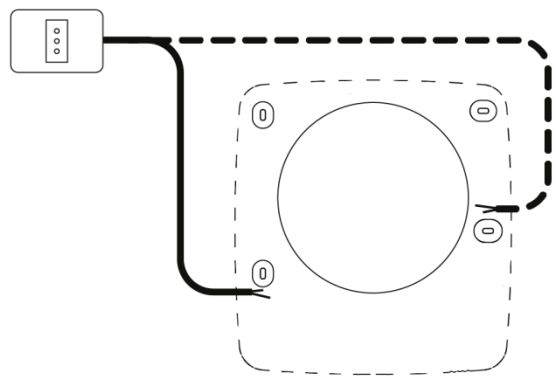

INSTALLATION – PRODUKTMONTAGE

1 Nur bei 160er Modell

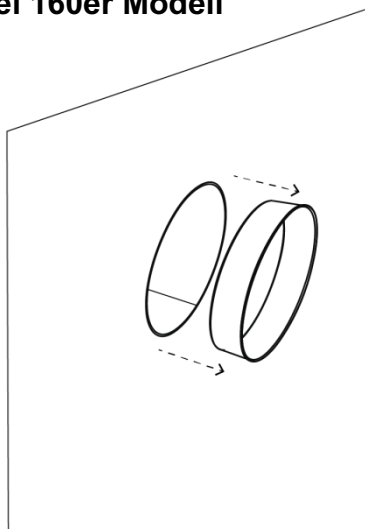

2

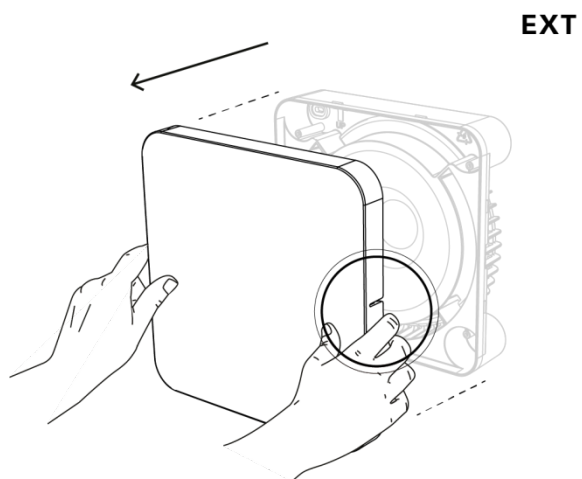

3

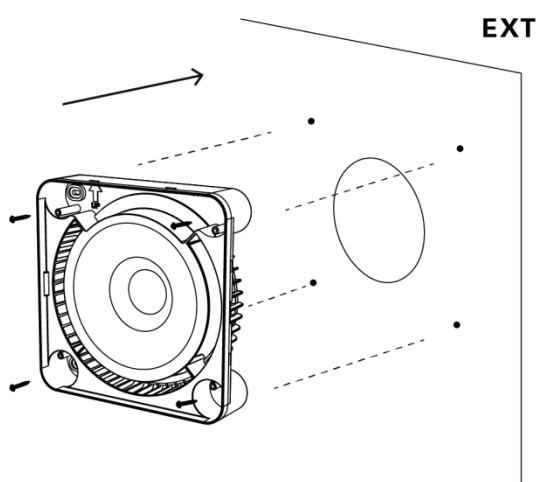

4

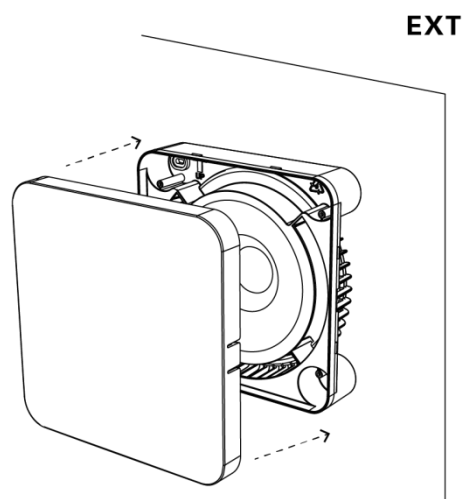

5

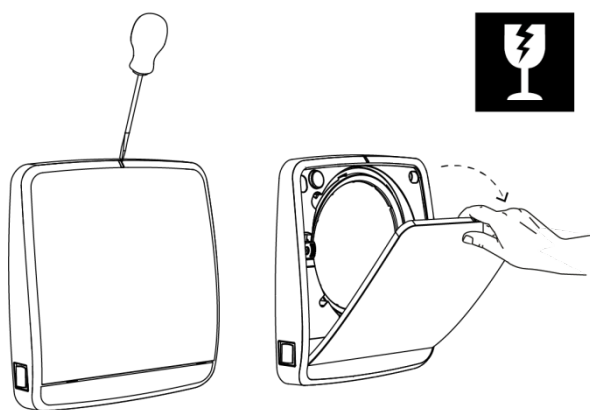

6

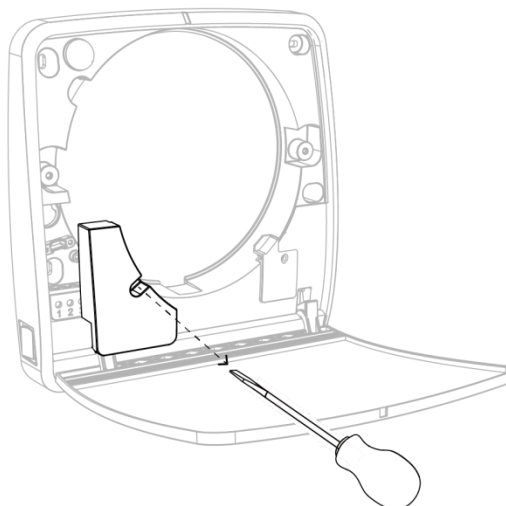

7

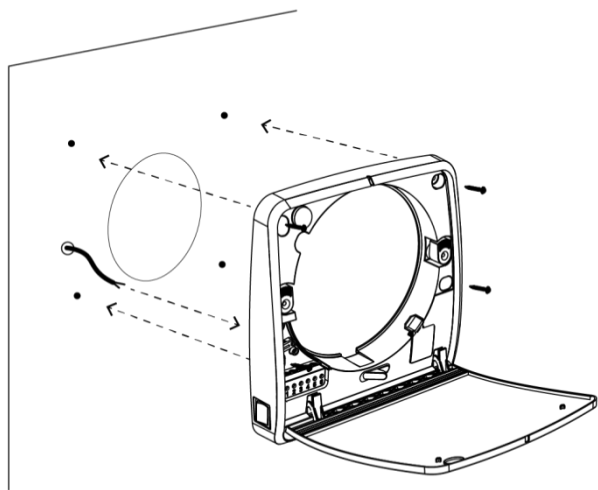

8

Siehe Absatz
„ELEKTRISCHE ANSCHLÜSSE“

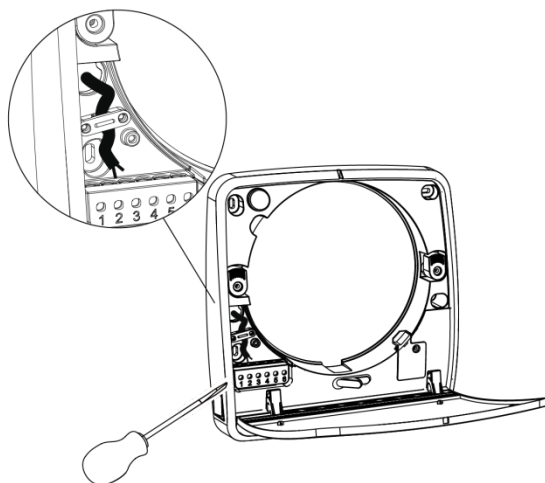

9

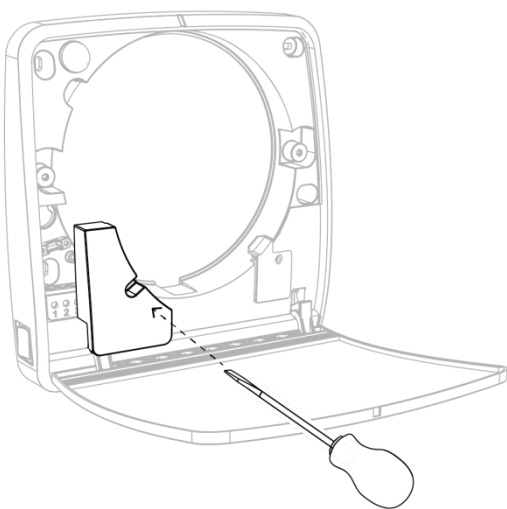

10

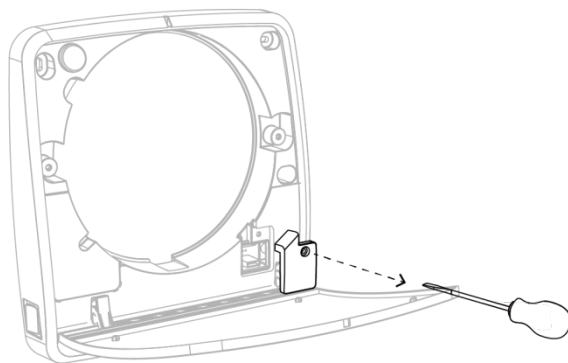

11

100mm

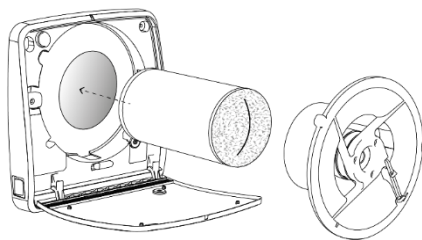

12

100mm

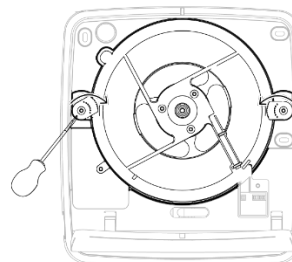

160mm

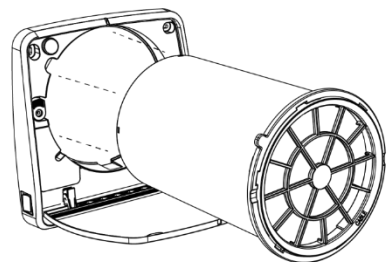

160mm

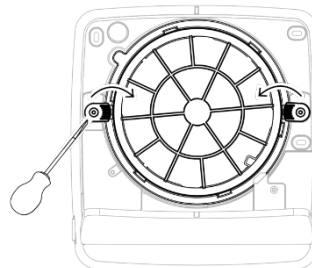

13

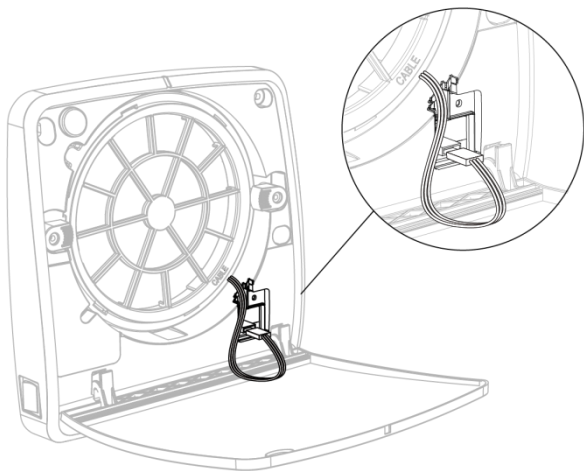

14

Siehe Absätze
„KONFIGURATION“

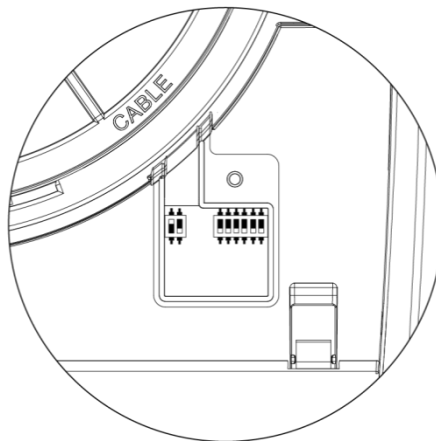

15

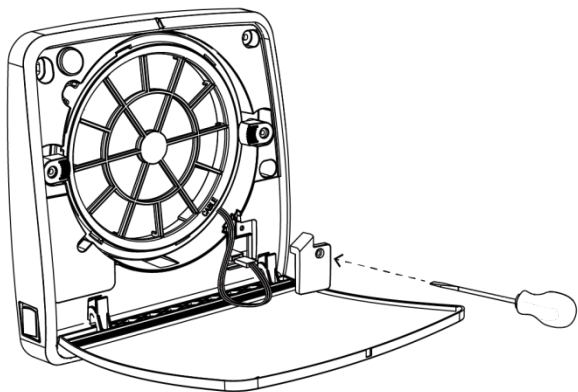

16

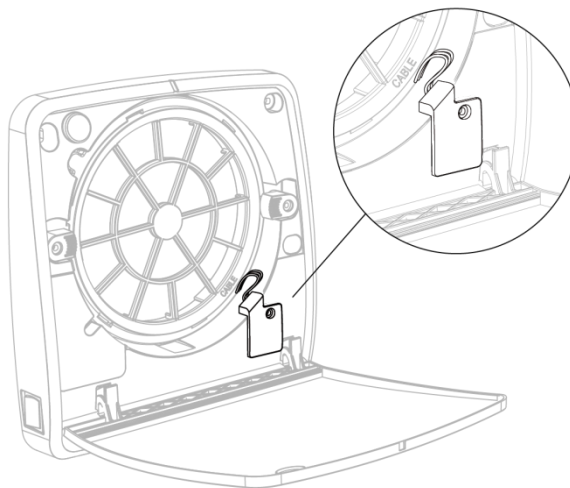

17

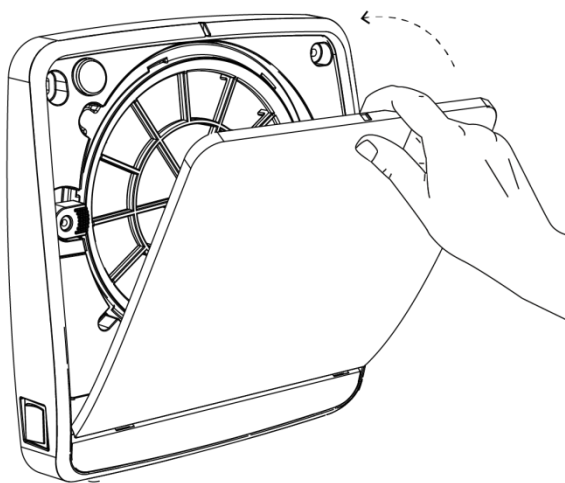

18

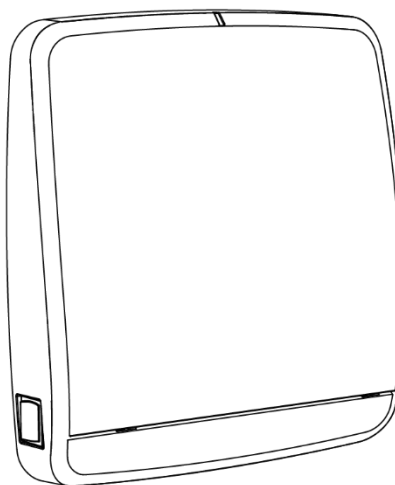

INSTALLATION – ELEKTRISCHE ANSCHLÜSSE

SOLO

Direktanschluss

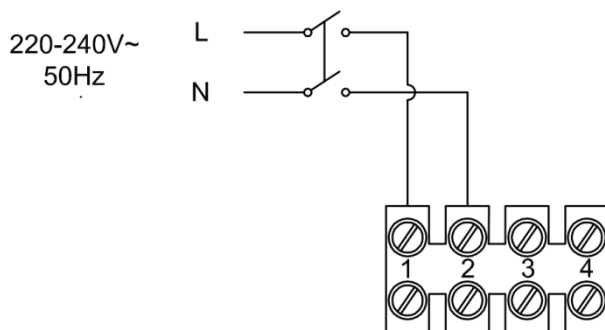

Anschluss mit Wandbedienelementen (nicht mitgeliefert)

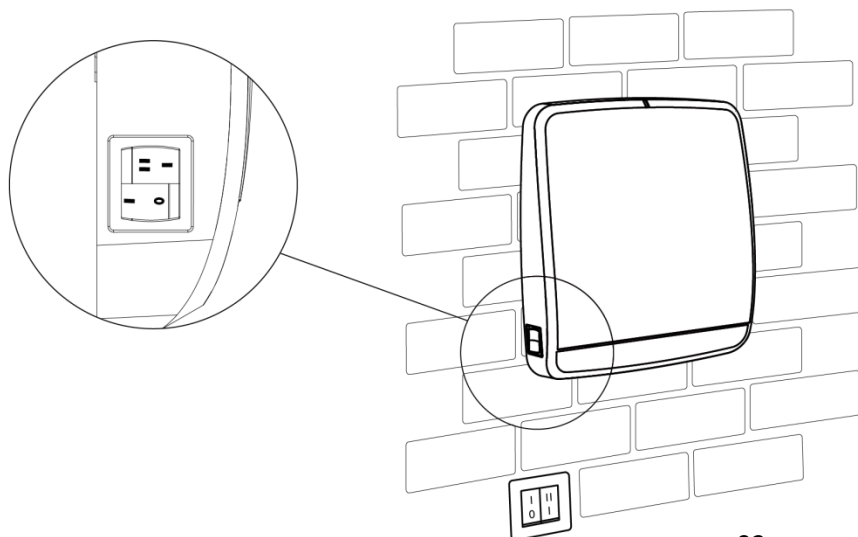
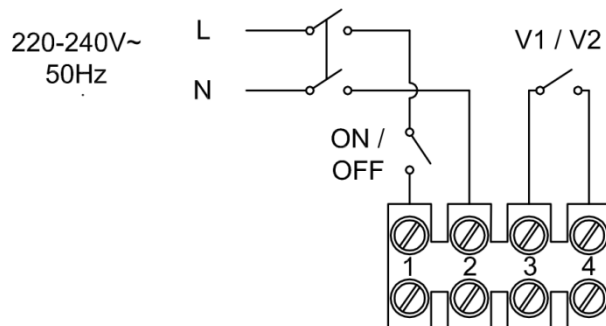

Die beiden Schalter an dem Gerät müssen wie in der Abbildung gezeigt positioniert sein.

ADVANCED

Anschluss als einzelne Einheit

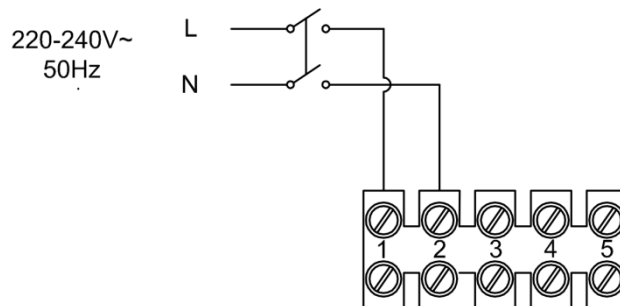

Anschluss als MASTER-SLAVE-System

Achtung: In dieser Phase muss der Hauptschalter aller Produkte auf „0“ stehen.

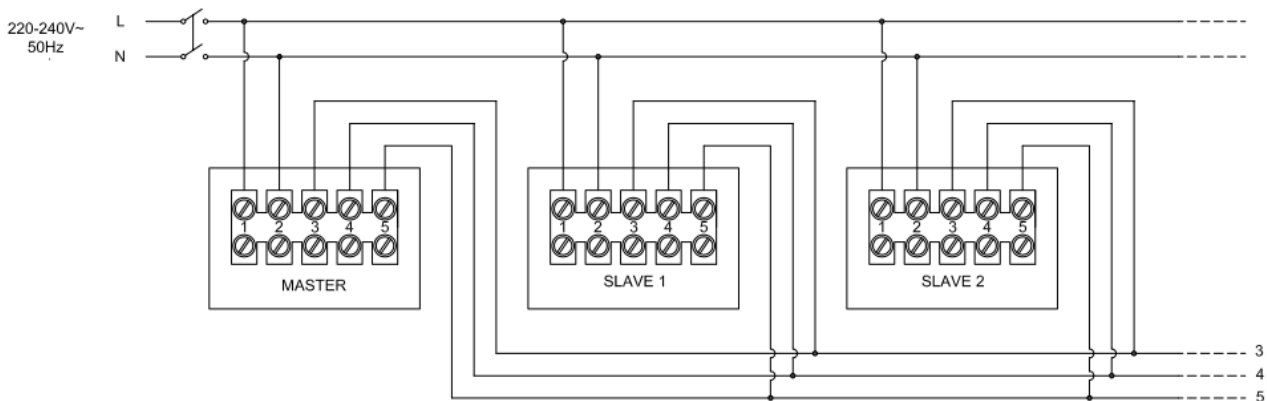

Achtung:

Die Feuchtigkeits- und Dämmerungssensoren erfassen die Werte der ersten angeschlossenen Lüfereinheit.

Verwenden Sie bei Systemen mit sehr langer Verdrahtung oder bei Vorhandensein vieler elektrischer/elektronischer Geräte, die Signalstörungen verursachen können, abgeschirmte Kabel und schließen Sie einen 120-Ohm-Abschlusswiderstand an die Klemmen 3 und 4 des letzten SLAVE an. Für die Kommunikationsleitung wäre ein abgeschirmtes BUS Kabel ideal, 3x 0,75mm²

WIRELESS

Produktanschluss

Achtung: In dieser Phase muss der Hauptschalter aller Produkte auf „0“ stehen.

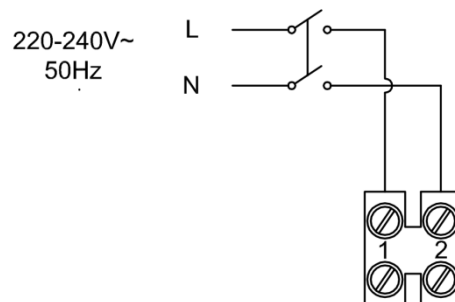

INSTALLATION – KONFIGURATION

SOLO

Für das Produkt ist keine Konfiguration erforderlich, es muss lediglich an das Stromnetzwerk angeschlossen werden.

ADVANCED

Um die Produkte zu konfigurieren, muss das folgende Diagramm befolgt werden, wobei zu berücksichtigen ist, dass die zuerst installierte Einheit die MASTER-Einheit sein muss und alle anderen in der Reihenfolge SLAVE GEGENLÄUFIG MASTER und SLAVE GLEICH MASTER eingestellt sein müssen.

ACHTUNG: Nur die MASTER-Einheit empfängt Befehle von der Steuerung, erfasst die Umgebungsbedingungen über die Sensoren und steuert folglich den Rest des Systems. Sollten Sie in Besitz eines Wandpanels mit CO2 Sensor sein, wird dieser Wert direkt vom Wandpanel erkannt.

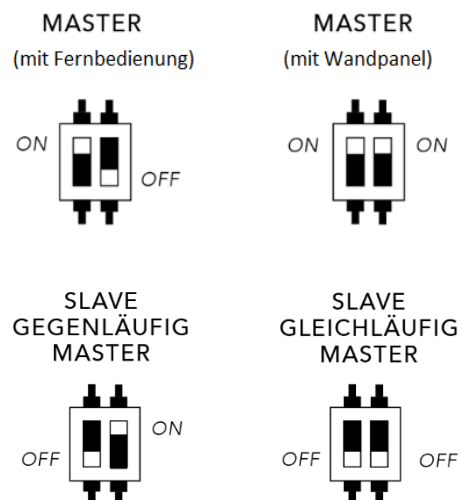
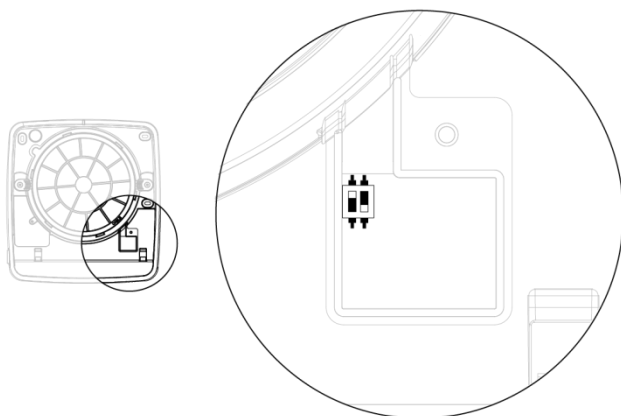

Bei größeren Gebäudeabmessungen oder über mehrere Etagen hinweg angebrachten Anlagen empfehlen wir für eine einfachere Steuerung, die Anlage in mehrere Bereiche zu unterteilen (Wohnbereich – Schlafbereich oder 1. Etage – 2. Etage usw).

WIRELESS

Um die Produkte zu konfigurieren, muss das folgende Diagramm befolgt werden, wobei zu berücksichtigen ist, dass die zuerst installierte Einheit die MASTER-Einheit sein muss und alle anderen in der Reihenfolge SLAVE GEGEN MASTER und SLAVE GLEICH MASTER eingestellt sein müssen.

ACHTUNG: Nur die MASTER-Einheit empfängt Befehle von der Steuerung, erfasst die Umgebungsbedingungen über die Sensoren und steuert folglich den Rest des Systems. Sollten Sie in Besitz eines Wandpanels mit CO2 Sensor sein, wird dieser Wert direkt vom Wandpanel erkannt.

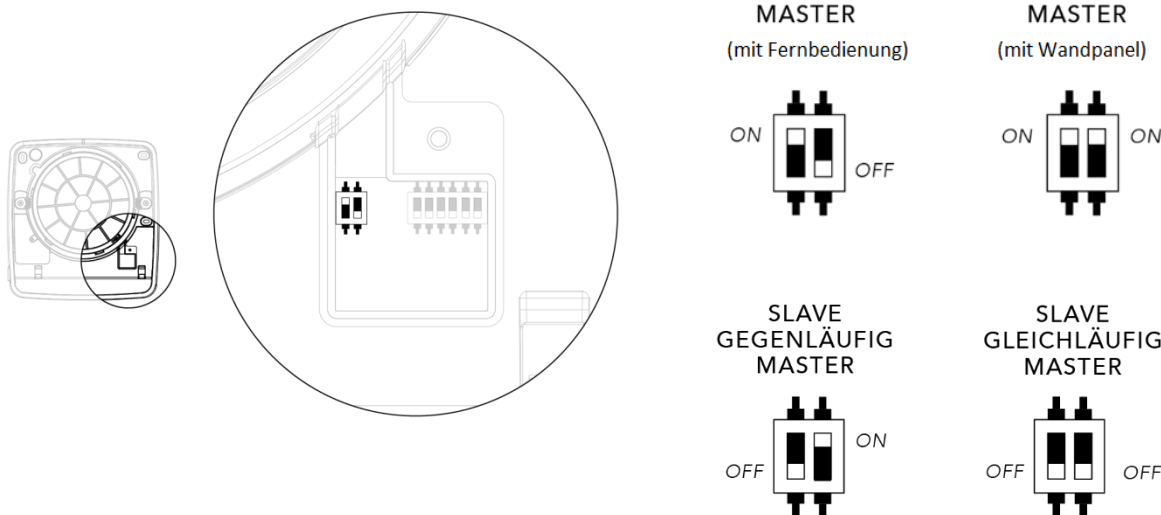

Bei größeren Gebäudeabmessungen oder über mehrere Etagen hinweg angebrachten Anlagen empfehlen wir für eine einfachere Steuerung, die Anlage in mehrere Bereiche zu unterteilen (Wohnbereich – Schlafbereich oder 1. Etage – 2. Etage usw.).

Zusätzlich zur Einstellung der einzelnen Einheiten muss für jede Anlage eine eindeutige Codierung erstellt werden, damit die Produkte nur miteinander und nicht mit benachbarten Systemen kommunizieren.

Das folgende Diagramm zeigt die 8 0/1-DIP-Schalter, mit denen eine eindeutige Codierung für jede Anlage erstellt werden kann.

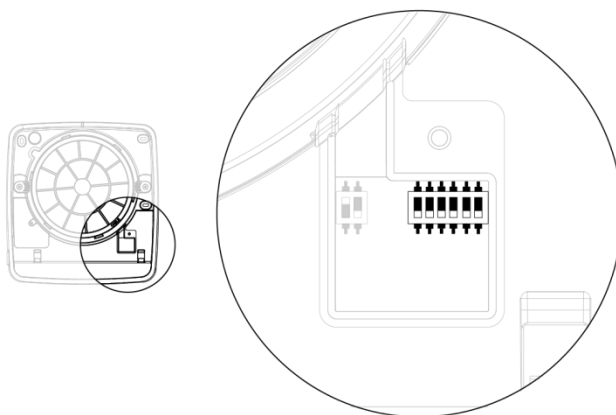

ACHTUNG: Alle DIP-Schalter sind ab Werk auf null (OFF) (AUS) eingestellt. Es wird daher empfohlen, für eine eindeutige Codierung der Anlage mindestens einen der DIP-Schalter auf 1 (ON) (EIN) zu stellen

INSTALLATION – ZURÜCKSETZEN DER KONFIGURATION

ADVANCED UND WIRELESS

Bei Konfigurationsfehlern der Geräte durch DIP-Schalter, sowohl hinsichtlich der Systemcodierung (WIRELESS-Version) als auch hinsichtlich der MASTER-SLAVE-Konfiguration der Geräte (ADVANCED- und WIRELESS-Version), muss wie folgt vorgegangen werden:

- Schalten Sie das Gerät über den Hauptschalter aus
- Ändern Sie die Konfiguration der DIP-Schalter auf die gewünschte Konfiguration
- Schalten Sie das Gerät über den Hauptschalter ein

Zu diesem Zeitpunkt wird das Gerät korrekt mit der neuen Konfiguration eingerichtet.

ACHTUNG: Wenn Sie die Konfiguration der DIP-Schalter bei eingeschaltetem Gerät ändern, werden Änderungen nicht übernommen und die vorherigen Einstellungen werden beibehalten.

INSTALLATION – EINSETZEN DER ABDECKUNG

SOLO - ADVANCED - WIRELESS

Nach Vollendung der vorherigen Schritte müssen Sie die Abdeckung wie in den folgenden Schritten gezeigt platzieren:

Schritt 1: Öffnung der Klappe des Lüfters und Bereitstellung der Abdeckung

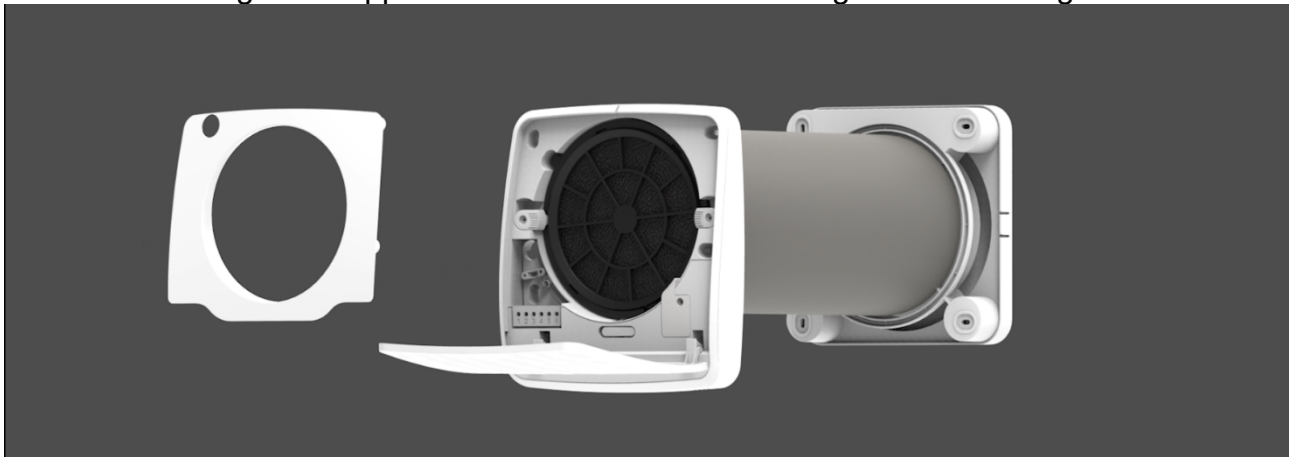

Schritt 2: Positionierung der Abdeckung an der Inneneinheit des Gerätes

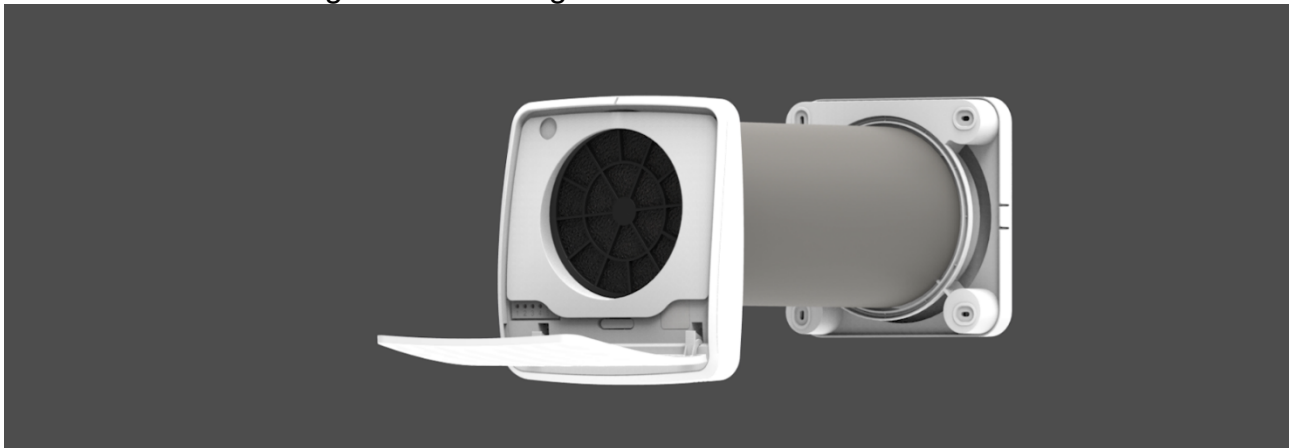

Schritt 3: Deckel schließen

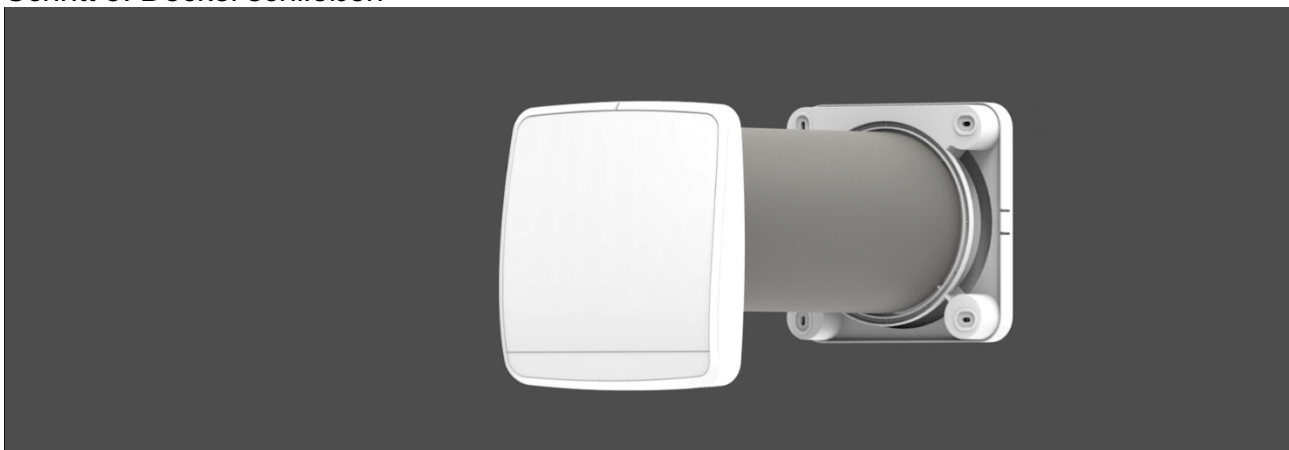

GEBRAUCHSANWEISUNGEN – SOLO

Das Wärmerückgewinnungsgerät kann mit einem Schalter an dem Gerät ein- und ausgeschaltet und zwischen zwei Geschwindigkeiten umgeschaltet werden.

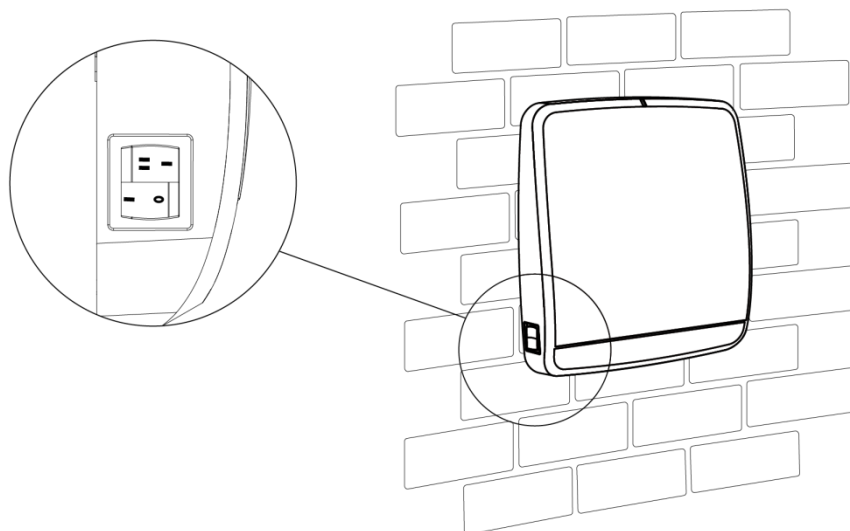

Sowohl der Startschalter als auch die Geschwindigkeitsauswahl können gemäß dem in den vorhergehenden Abschnitten beschriebenen Anschlussplan an der Wand angebracht werden.

Während des Betriebs des Wärmerückgewinnungsgeräts mit einem offenen Schwingverschluss durchläuft es einen Zyklus von jeweils 70 Sekunden Luftzufuhr und Abluft.

GEBRAUCHSANWEISUNGEN – ADVANCED UND WIRELESS

Die Wärmerückgewinnungseinheit kann über einen Schalter an dem Gerät ein- und ausgeschaltet werden.

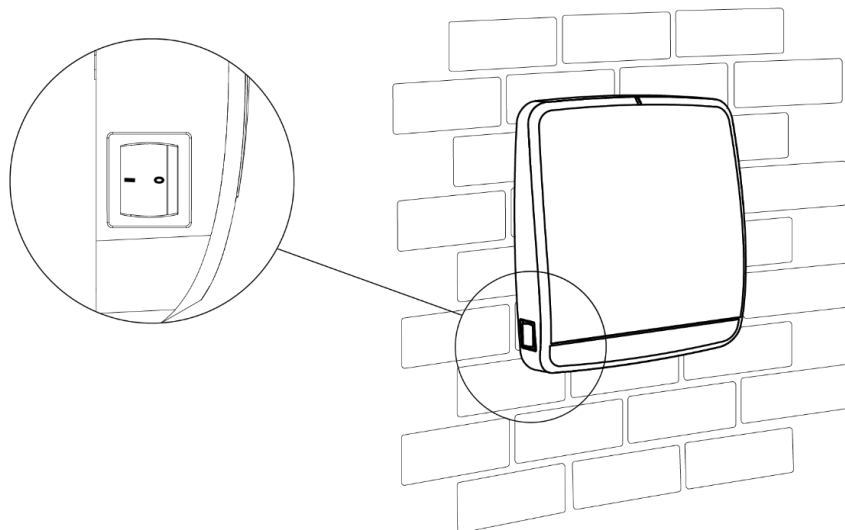

INBETRIEBNAHME VON ADVANCED UND WIRELESS

Beim ersten Start der ADVANCED- und WIRELESS-Modellprodukte durch Betätigen des On-Board-Schalters auf "I" dauert es 40 bis 60 Sekunden, bis der Schwenkverschluss geöffnet ist. Dann startet das Gerät automatisch im AUTO-Modus, also mit der Funktion Wärmerückgewinnung (das bedeutet, dass die Lüfter zyklisch 70 Sekunden absaugen und 70 Sekunden Luft einströmen, wobei der Verschluss bei mittlerer Geschwindigkeit geöffnet ist und der Hygrostat-Sollwert bei 60% liegt).

Bei der nächsten Inbetriebnahme startet das Gerät in den eingestellten Betriebsmodus, welcher vor dem Ausschalten eingestellt wurde.

Das Lüftungsgerät verfügt über drei Hauptbetriebsarten und sechs weitere Betriebsarten, die mit den Schnellwahltasten ausgewählt werden können.

Die drei Hauptmodi, die mit der MODE-Taste ausgewählt werden können, sind:

- AUTOMATIKMODUS
- ÜBERWACHUNGSMODUS
- MANUELLER MODUS

Die sechs zusätzlichen Modi, die mit den Schnellzugriffstasten ausgewählt werden können, sind:

- NACHTMODUS
- ZEITGESTEUERTER ABLUFTMODUS
- MASTER-SLAVE-LUFTSTROMMODUS
- SLAVE-MASTER-LUFTSTROMMODUS
- ABLUFTMODUS
- ZULUFTMODUS

BESCHREIBUNG DER TASTEN

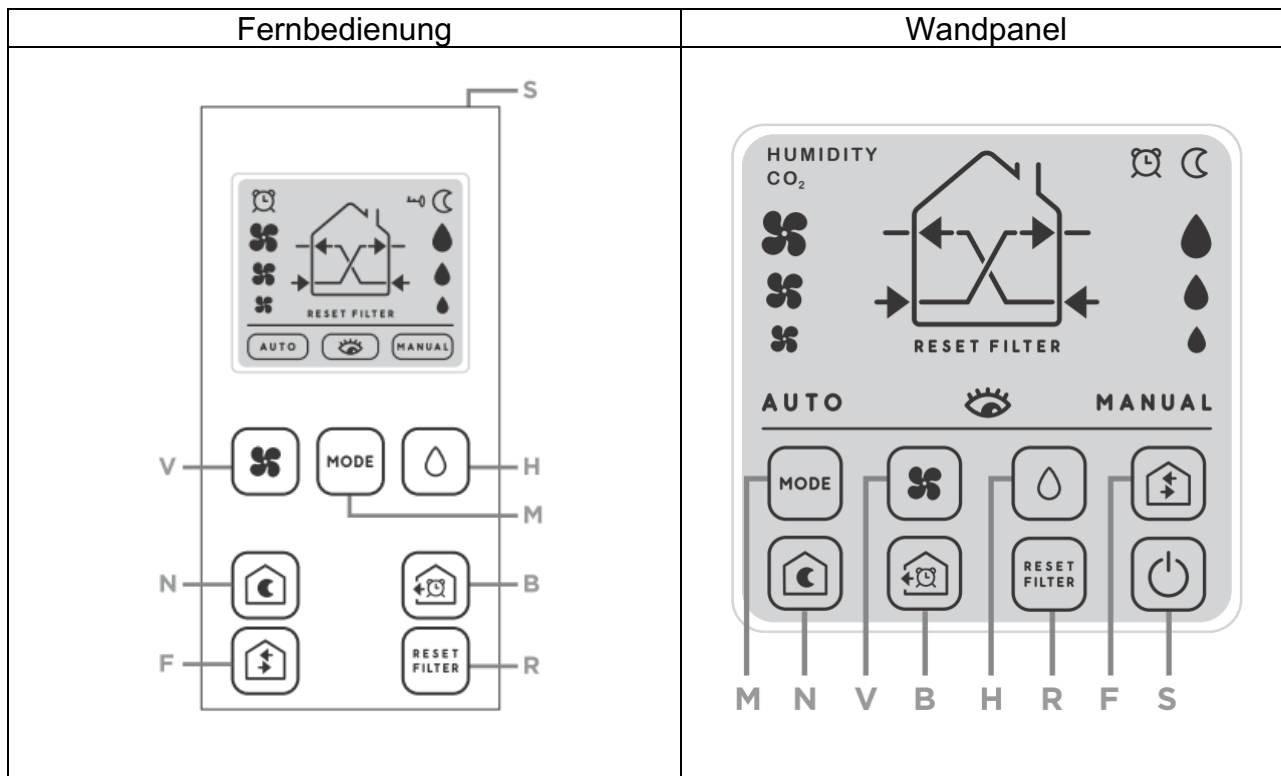

ACHTUNG: Die Fernbedienung versetzt sich nach 60 Sekunden Inaktivität in den Standby-Modus, angezeigt durch das Schlüssel-Symbol. Drücken Sie die ENTSPERR-Taste (S) oben auf der Fernbedienung, um die Tasten wieder zu aktivieren.

ACHTUNG: Wenn das Produkt als Teil einer Anlage mit mehr als einem Gerät verwendet wird, die untereinander kommunizieren, beachten Sie bitte, dass die Befehle nur und ausschließlich von der MASTER-Einheit empfangen werden, die dann alle SLAVE-Einheiten verwaltet.

AUDIO-VISUELLE SIGNALE

- Befehlsempfang: Wenn die Lüftereinheit einen Befehl korrekt empfängt, gibt sie einen Piepton aus und die weiße LED blinkt einmal.
- Überwachungsmodus: Wenn sich das Produkt im Überwachungsmodus befindet, blinkt die rote LED alle 60 Sekunden.
- Feuchtigkeitsalarm: Wenn die Lüftereinheit einen Feuchtigkeitsalarm auslöst, leuchtet die rote LED dauerhaft.
- Filteralarm: Wenn die Lüftereinheit einen Filteralarm auslöst, blinkt die rote LED alle 2 Sekunden.

*Sollten Sie in Besitz eines Wandpanels sein, wird der Feuchtigkeits- und CO₂ Alarm (bei der CO₂ Version) nur auf dem Display angezeigt

ACHTUNG: Beim ersten Einschalten und bei jedem Einschalten des Produkts aus dem Standby- oder Aus-Zustand dauert es ca. 40 Sekunden, bis sich der Schwingverschluss öffnet.

HINWEIS: Wenn die Bezeichnung „Wärmerückgewinnungsbetrieb“ verwendet wird, bedeutet dies, dass das Gerät mit einem offenen Schwingverschluss einen Zyklus von jeweils 70 Sekunden Luftzufuhr und Abluft durchläuft.

AUTOMATIKMODUS

Drücken Sie zum Aufrufen dieses Modus wiederholt die Taste MODE (MODUS) (M), bis der unten abgebildete Bildschirm angezeigt wird. Bei jedem Drücken der MODUS-Taste wird der Modus in der folgenden Reihenfolge geändert: AUTOMATISCH, ÜBERWACHUNG, MANUELL, AUTOMATISCH, ÜBERWACHUNG usw.

In diesem Modus ist die Taste FEUCHTIGKEIT (H) aktiv, mit der Sie den gewünschten Schwellenwert auswählen können. (1 Tropfen 40 %, 2 Tropfen 60 %, 3 Tropfen 75 %)

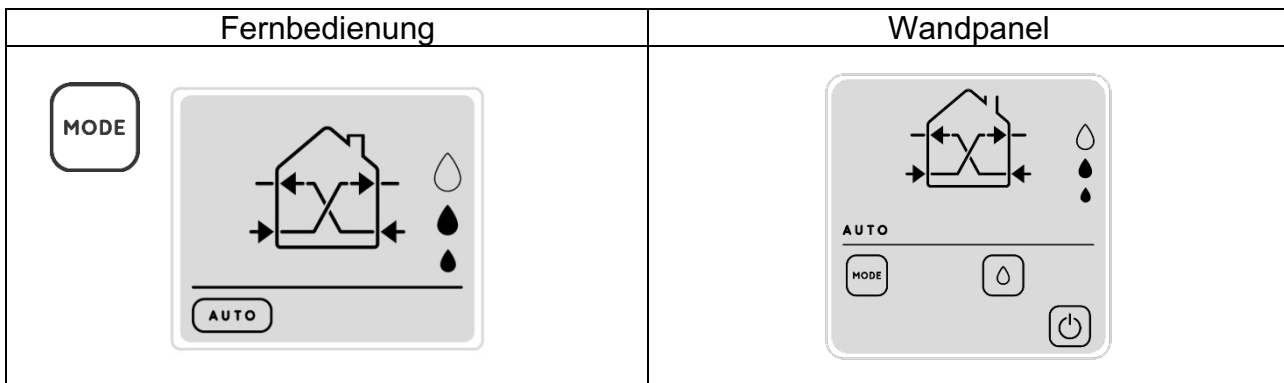

In diesem Modus sind sowohl der Feuchtigkeitssensor als auch der Dämmerungssensor aktiv. Die Einheiten verhalten sich daher selbst, ohne weitere Befehle erhalten zu müssen.

Im Folgenden sind die verschiedenen Bedingungen des Geräts im jeweiligen Betriebsmodus aufgeführt:

Bei normaler Luftfeuchtigkeit (oder normalem CO₂ Gehalt *) während des Tages arbeiten die Geräte für die Wärmerückgewinnung mit mittlerer Geschwindigkeit.

Bei normaler Luftfeuchtigkeit (oder normalem CO₂ Gehalt) * in der Nacht arbeiten die Geräte für die Wärmerückgewinnung mit minimaler Geschwindigkeit.

Bei Vorliegen eines Feuchtigkeitsalarms (oder CO₂ Alarm*) während des Tags arbeiten die Geräte mit mittlerer Abluftgeschwindigkeit und die rote LED leuchtet.

Bei Feuchtigkeitsalarm (oder CO₂ Alarm*) während der Nacht laufen die Geräte im Absaugbetrieb mit Nachtgeschwindigkeit.

Die Geräte geben einen Feuchtigkeitsalarm aus, wenn das MASTER-Gerät eine Umgebungfeuchtigkeit feststellt, die über einem der 3 verfügbaren Schwellenwerte (40 %, 60 %, 75 %) liegt.

*Der CO₂ Gehalt in der Raumluft wird nur erkannt, wenn Sie im Besitz eines Wandpales mit CO₂ Sensor sind

Hinweise zum Gebrauch

Empfohlener Modus für den normalen Gebrauch des Produkts, da die Anlage nach dem Einstellen der Luftfeuchtigkeit selbstständig betrieben wird und keine weiteren Eingriffe erfordert.

ÜBERWACHUNGSMODUS

Drücken Sie zum Aufrufen dieses Modus wiederholt die Taste MODE (MODUS), bis der unten abgebildete Bildschirm angezeigt wird. Bei jedem Drücken der MODUS-Taste wird der Modus in der folgenden Reihenfolge geändert: AUTOMATISCH, ÜBERWACHUNG, MANUELL, AUTOMATISCH, ÜBERWACHUNG usw.

In diesem Modus ist die Taste FEUCHTIGKEIT (H) aktiv, mit der Sie den gewünschten Schwellenwert auswählen können.

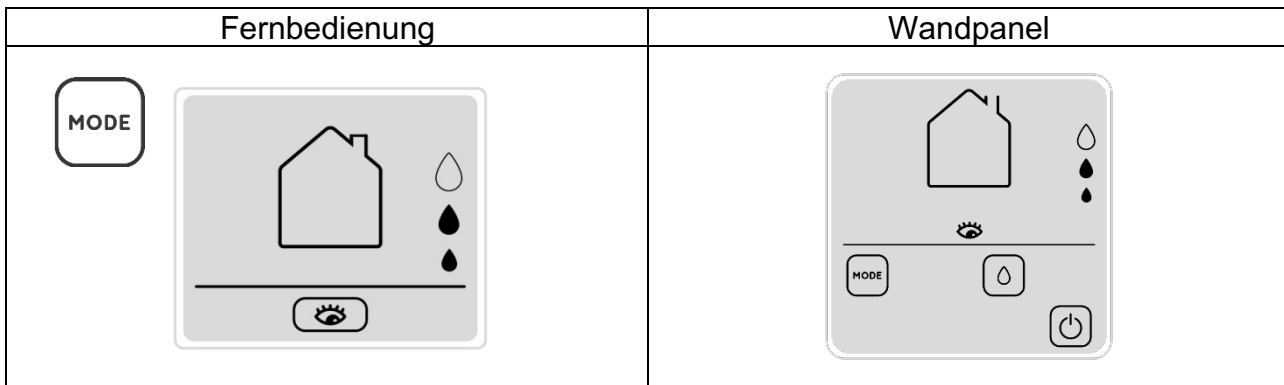

In diesem Modus sind sowohl der Feuchtigkeitssensor als auch der Dämmerungssensor aktiv. Die Einheiten befinden sich normalerweise bei geschlossenem Verschluss und aktiven Sensoren im Ruhezustand und versetzen sich in den Abluftmodus, wenn die Feuchtigkeit den eingestellten Schwellenwert überschreitet.

Im Folgenden sind die verschiedenen Bedingungen des Geräts im jeweiligen Betriebsmodus aufgeführt:

Bei normaler Luftfeuchtigkeit (oder normaler CO₂ Wert) befinden sich die Geräte bei geschlossenem Verschluss und aktiven Sensoren im Ruhezustand.

Bei Vorliegen eines Feuchtigkeitsalarms (oder CO₂ Alarm *) während des Tags arbeiten die Geräte für die Wärmerückgewinnung mit mittlerer Abluftgeschwindigkeit und die rote LED leuchtet.

Bei Feuchtigkeitsalarm (oder CO₂ Alarm*) während der Nacht laufen die Geräte im Absaugbetrieb mit Nachtgeschwindigkeit.

Die Geräte geben einen Feuchtigkeitsalarm aus, wenn das MASTER-Gerät eine Umgebungsfeuchtigkeit feststellt, die über einem der 3 verfügbaren Schwellenwerte (40 %, 60 %, 75 %) liegt.

*Der CO₂ Gehalt in der Raumluft wird nur erkannt, wenn Sie im Besitz eines Wandpales mit CO₂ Sensor sind

Hinweise zum Gebrauch

Empfohlener Modus in Fällen, in denen keine Wärmerückgewinnung erforderlich ist, jedoch ein korrekter Luftaustausch bei Vorhandensein von Feuchtigkeit (oder CO₂) erforderlich ist.

Dieser Modus wird typischerweise in Ferienhäusern verwendet, in denen in den Monaten außerhalb der Saison keine Wärmerückgewinnung, sondern nur ein Luftaustausch erforderlich ist, um Probleme im Zusammenhang mit einer stockigen Raumluft zu vermeiden.

MANUELLER MODUS

Drücken Sie zum Aufrufen dieses Modus wiederholt die Taste MODE (MODUS), bis der unten abgebildete Bildschirm angezeigt wird. Bei jedem Drücken der MODUS-Taste wird der Modus in der folgenden Reihenfolge geändert: AUTOMATISCH, ÜBERWACHUNG, MANUELL, AUTOMATISCH, ÜBERWACHUNG usw.

In diesem Modus ist die LÜFTERRAD-Taste (V) aktiv, mit der Sie die gewünschte Geschwindigkeit auswählen können.

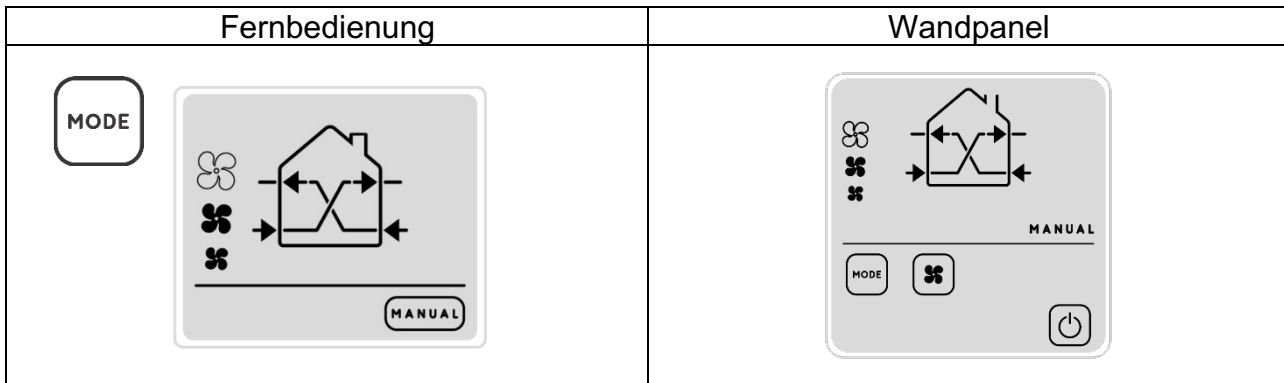

In diesem Modus sind die Sensoren deaktiviert und die Geräte befinden sich durchgehend im Wärmerückgewinnungsmodus. Der Benutzer kann entscheiden, mit welcher Geschwindigkeit die Einheiten betrieben werden sollen; diese Einstellungen werden beibehalten, bis sie manuell geändert werden.

Hinweise zum Gebrauch

Empfohlener Modus in Fällen, in denen Sie das Produkt unabhängig von der Luftfeuchtigkeit im Wärmerückgewinnungsmodus halten oder eine feste Geschwindigkeit für die Produkte festlegen möchten.

NACHTMODUS

Drücken Sie zum Aufrufen dieses Modus die NACHT-Taste (N), wodurch der unten abgebildete Bildschirm angezeigt wird.

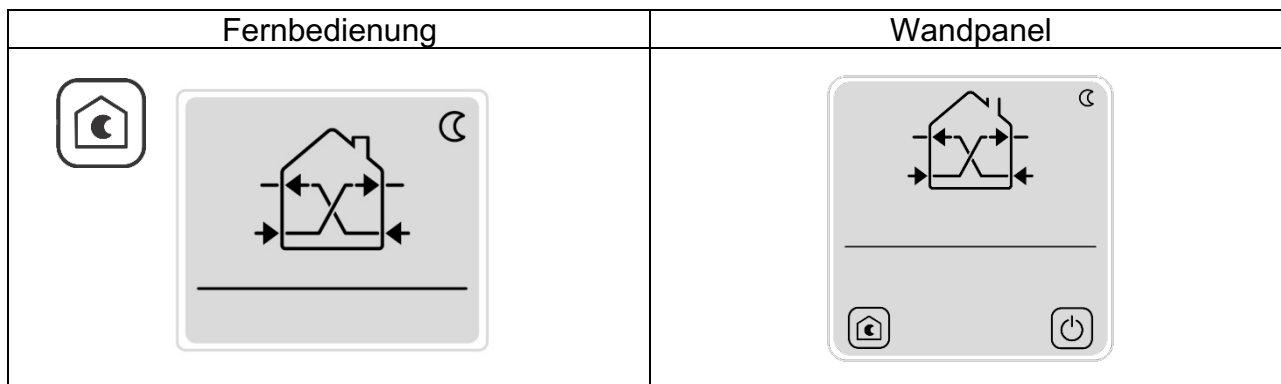

In diesem Modus werden alle Geräte zur Wärmerückgewinnung mit Nachtgeschwindigkeit betrieben, bis ein anderer Befehl eingegeben wird.

Hinweise zum Gebrauch

Dieser Modus wird in Fällen empfohlen, in denen die Außenumgebung sehr leise ist und das Produkt selbst bei einem Betrieb mit minimaler Geschwindigkeit gehört werden kann.

ZEITGESCHALTETER ABLUFTMODUS

Um diesen Modus aufzurufen, drücken Sie die TIMER-Taste (B), wodurch der unten abgebildete Bildschirm angezeigt wird.

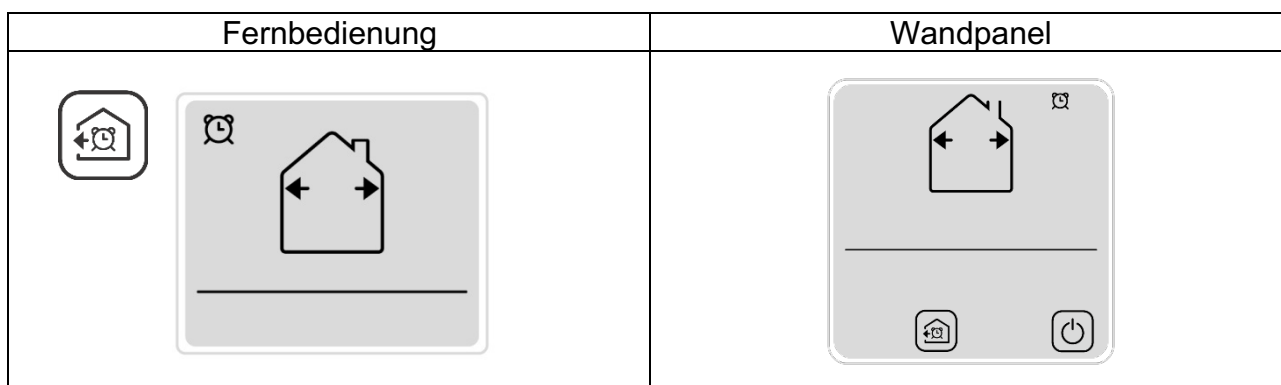

Wenn Sie diese Taste in einem der Modi drücken, versetzen sich alle Produkte für 20 Minuten und mit maximaler Geschwindigkeit in den Abluftmodus, bevor sie am Ende des Zyklus in den zuvor eingestellten Modus zurückkehren.

Hinweise zum Gebrauch

Dieser Modus wird empfohlen, um verbrauchte oder schlecht riechende Luft schnell abzusaugen, ohne die Geräte im Anschluss neu programmieren zu müssen.

MASTER-SLAVE-LUFTSTROM-MODUS

Drücken Sie zum Aufrufen dieses Modus wiederholt die LUFTSTROM-Taste (F), bis der unten abgebildete Bildschirm angezeigt wird. Bei jedem Drücken der LUFTSTROM-Taste wird der Modus in der folgenden Reihenfolge geändert: MASTER-SLAVE-LUFTSTROM, SLAVE-MASTER-LUFTSTROM, ABLUFT, ZULUFT, MASTER-SLAVE-LUFTSTROM usw.

In diesem Modus ist die LÜFTERRAD-Taste (V) aktiv, mit der Sie den gewünschten Schwellenwert auswählen können.

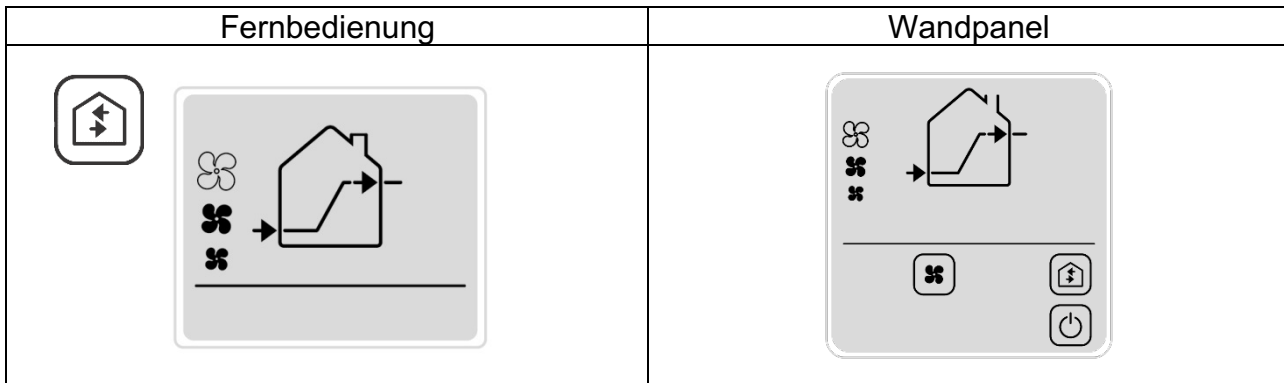

In diesem Modus erzeugen die Produkte einen kontinuierlichen Luftstrom, der ohne Wärmerückgewinnung von den als MASTER GEGEN SLAVE oder MASTER GLEICH SLAVE eingerichteten Einheiten fließt.

Hinweise zum Gebrauch

Dieser Modus wird empfohlen, um Gerüche, z. B. aus der Küche, in einem Raum zu isolieren, indem ein kontinuierlicher Luftstrom in Richtung des Raums erzeugt wird.

Während des Sommers ist er als auch Free-Cooling-Funktion sehr nützlich, insbesondere in Sommernächten, in denen Außentemperatur niedriger als die Innentemperatur und somit keine Wärmerückgewinnung erforderlich, aber eine Frischluftzufuhr in das Gebäude wünschenswert ist.

Durch Drücken der entsprechenden Taste werden die Einheiten dauerhaft in der gewünschten Richtung betrieben, wobei die Betriebsgeschwindigkeit entsprechend Ihren Anforderungen geändert werden kann.

SLAVE-MASTER-LUFTSTROM-MODUS

Drücken Sie zum Aufrufen dieses Modus wiederholt die LUFTSTROM-Taste (F), bis der unten abgebildete Bildschirm angezeigt wird. Bei jedem Drücken der LUFTSTROM-Taste wird der Modus in der folgenden Reihenfolge geändert: MASTER-SLAVE-LUFTSTROM, SLAVE-MASTER-LUFTSTROM, ABLUFT, ZULUFT, MASTER-SLAVE-LUFTSTROM usw.

In diesem Modus ist die LÜFTERRAD-Taste (V) aktiv, mit der Sie den gewünschten Schwellenwert auswählen können.

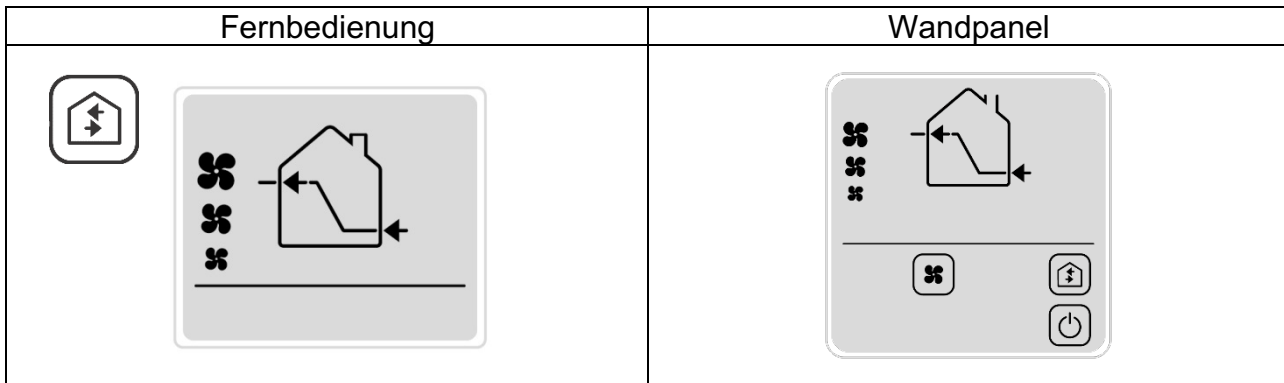

In diesem Modus erzeugen die Produkte einen kontinuierlichen Luftstrom, der ohne Wärmerückgewinnung von den als MASTER GEGEN SLAVE oder MASTER GLEICH SLAVE eingerichteten Einheiten fließt.

Hinweise zum Gebrauch

Dieser Modus wird empfohlen, um Gerüche, z. B. aus der Küche, in einem Raum zu isolieren, indem ein kontinuierlicher Luftstrom in Richtung des Raums erzeugt wird.

Während des Sommers ist er als auch Free-Cooling-Funktion sehr nützlich, insbesondere in Sommernächten, in denen Außentemperatur niedriger als die Innentemperatur und somit keine Wärmerückgewinnung erforderlich, aber eine Frischluftzufuhr in das Gebäude wünschenswert ist.

Durch Drücken der entsprechenden Taste werden die Einheiten dauerhaft in der gewünschten Richtung betrieben, wobei die Betriebsgeschwindigkeit entsprechend Ihren Anforderungen geändert werden kann.

ABLUFTMODUS

Drücken Sie zum Aufrufen dieses Modus wiederholt die LUFTSTROM-Taste (F), bis der unten abgebildete Bildschirm angezeigt wird. Bei jedem Drücken der LUFTSTROM-Taste wird der Modus in der folgenden Reihenfolge geändert: MASTER-SLAVE-LUFTSTROM, SLAVE-MASTER-LUFTSTROM, ABLUFT, ZULUFT, MASTER-SLAVE-LUFTSTROM usw.

In diesem Modus ist die VENTILATOR-Taste (V) aktiv, mit der Sie den gewünschten Schwellenwert auswählen können.

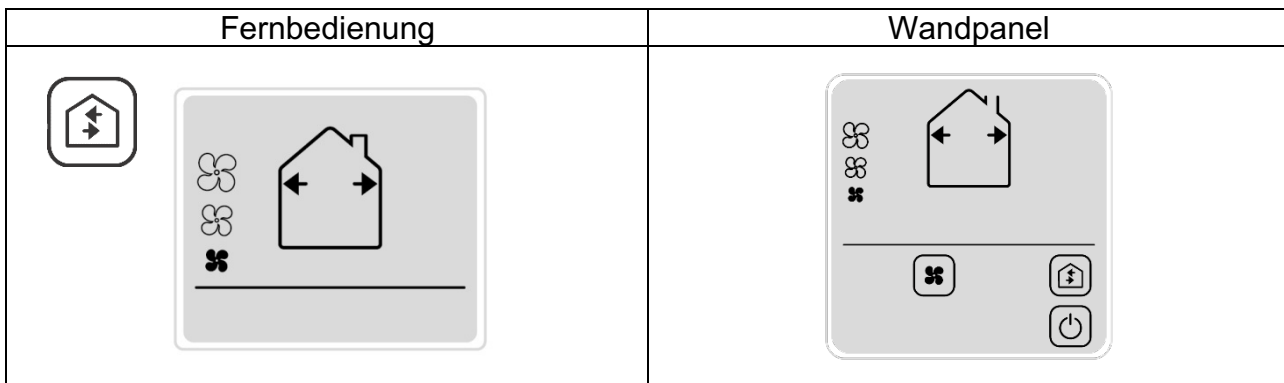

Durch Drücken der entsprechenden Taste werden alle Einheiten im Abluftmodus betrieben, wobei die Betriebsgeschwindigkeit entsprechend Ihren Anforderungen geändert werden kann.

Hinweise zum Gebrauch

Dieser Modus wird in Fällen empfohlen, in denen viel verbrauchte Luft auf Kosten der Wärmerückgewinnung abgesaugt werden muss, z. B. wenn die Räumlichkeiten von mehr Personen als während der normalen Nutzung besucht werden (Partys, Familienfeiern usw.).

ZULUFTMODUS

Drücken Sie zum Aufrufen dieses Modus wiederholt die LUFTSTROM-Taste (F), bis der unten abgebildete Bildschirm angezeigt wird. Bei jedem Drücken der LUFTSTROM-Taste wird der Modus in der folgenden Reihenfolge geändert: MASTER-SLAVE-LUFTSTROM, SLAVE-MASTER-LUFTSTROM, ABLUFT, ZULUFT, MASTER-SLAVE-LUFTSTROM usw.

In diesem Modus ist die VENTILATOR-Taste (V) aktiv, mit der Sie den gewünschten Schwellenwert auswählen können.

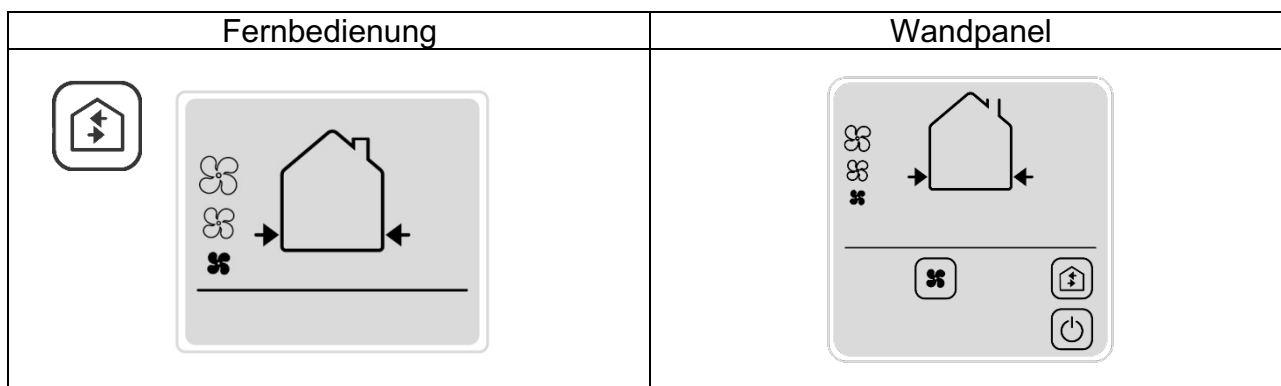

Durch Drücken der entsprechenden Taste werden alle Einheiten im Zuluftmodus betrieben, wobei die Betriebsgeschwindigkeit entsprechend Ihren Anforderungen geändert werden kann.

Hinweise zum Gebrauch

Dieser Modus wird in Fällen empfohlen, in denen viel Frischluft auf Kosten der Wärmerückgewinnung zugefügt werden muss, z. B. wenn die Räumlichkeiten von mehr Personen als während der normalen Nutzung besucht werden (Partys, Familienfeiern usw.).

WARTUNG – EMPFOHLENE HÄUFIGKEIT

SOLO

Das Produkt gibt keine Wartungsalarme aus. Es wird empfohlen, alle 3 Monate die Filter und den keramischen Wärmetauscher zu reinigen.

Die Filter sollten ausgetauscht werden, wenn ihr Verschleiß den Luftdurchsatz beeinträchtigt, ihre Wirksamkeit nachgelassen hat oder nach einem Betrieb von maximal 2 Jahren.

Wenden Sie sich an Ihren Händler, um einen Ersatzfiltersatz zu erhalten.

ADVANCED und WIRELESS

Die Anzeige-LED der MASTER-Lüftereinheit leuchtet alle 3.000 Betriebsstunden auf, um Sie an die Wartung des Produkts zu erinnern. Die Produkte arbeiten ab diesem Zeitpunkt in der zuvor eingestellten Funktion weiter, die nicht geändert werden kann, bis eine Wartung durchgeführt wurde.

Drücken Sie nach der Wartung auf die FILTER-Taste (R) auf der Fernbedienung, um den Alarm zurückzusetzen.

Die Filter sollten ausgetauscht werden, wenn ihr Verschleiß den Luftdurchsatz beeinträchtigt, ihre Wirksamkeit nachgelassen hat oder nach einem Betrieb von maximal 2 Jahren.

Wenden Sie sich an Ihren Händler, um einen Ersatzfiltersatz zu erhalten.

WARTUNG – DURCHFÜHRUNG

Alle Wartungsarbeiten an dem Gerät dürfen ausschließlich von qualifiziertem Fachpersonal durchgeführt werden.

Stellen Sie sicher, dass die Netzwerkverbindung im Installationsraum getrennt ist, bevor Wartungsarbeiten durchgeführt werden.

AMBIENTIKA 100

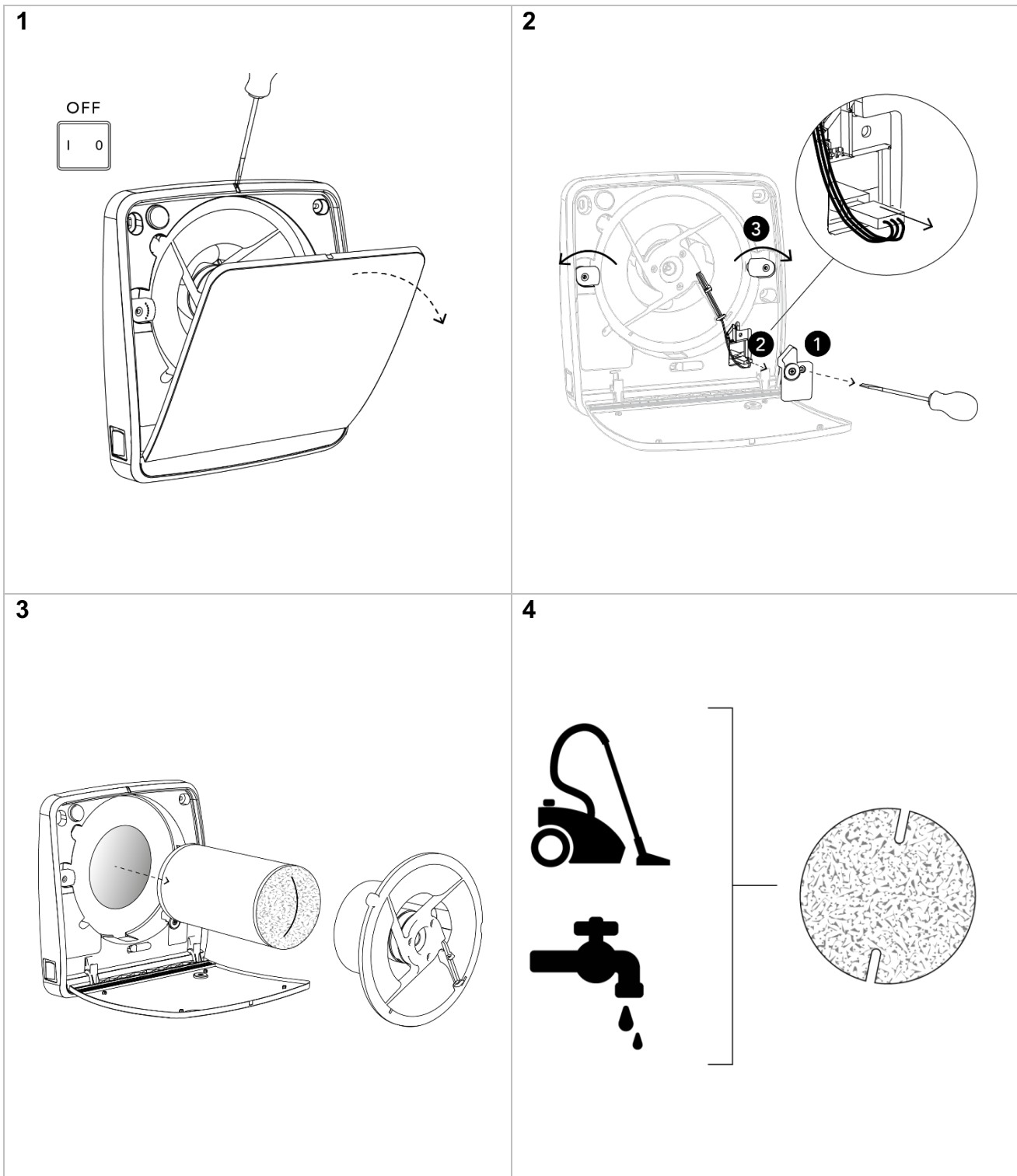

5

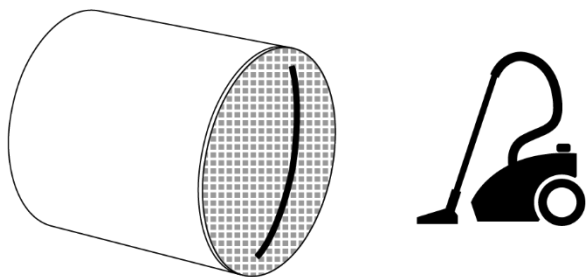

6

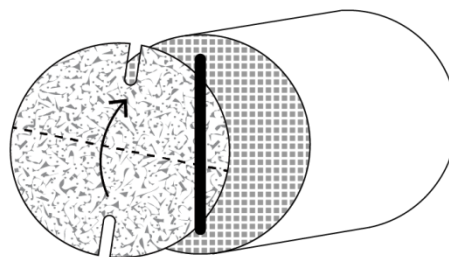

7

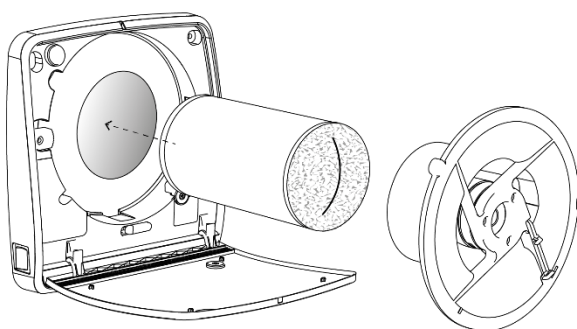

8

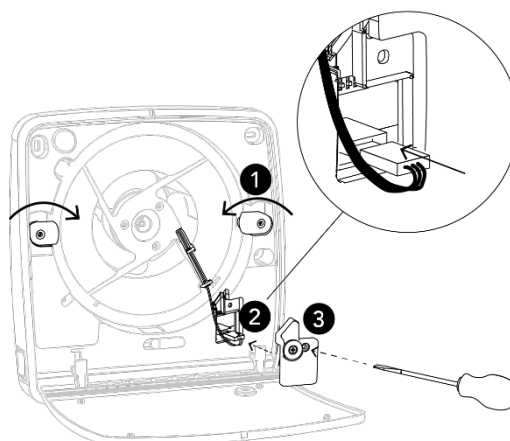

9

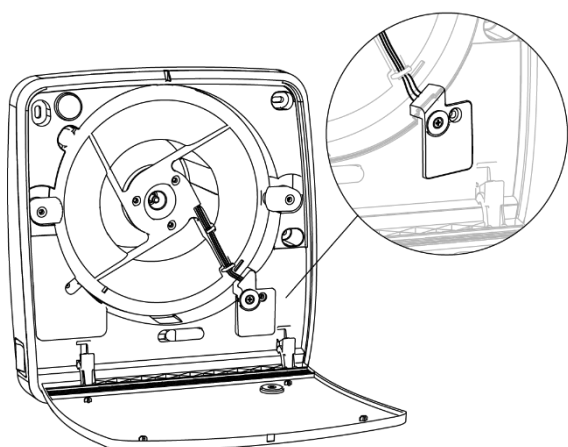

10

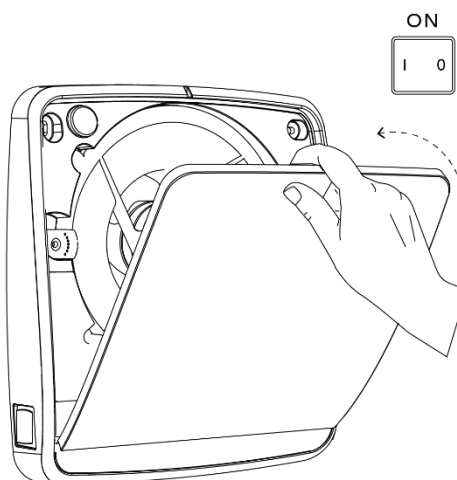

AMBIENTIKA 160

1

OFF

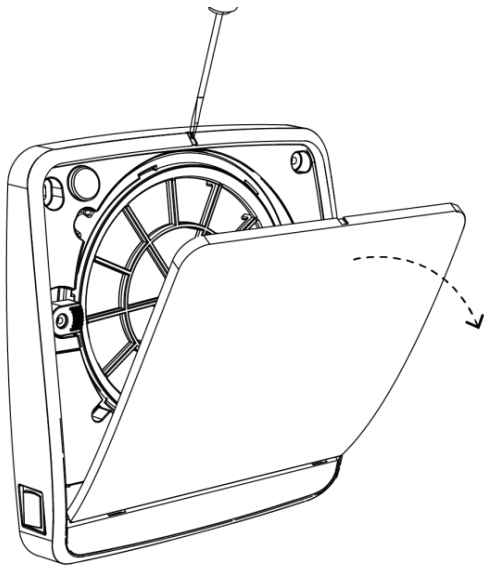

2

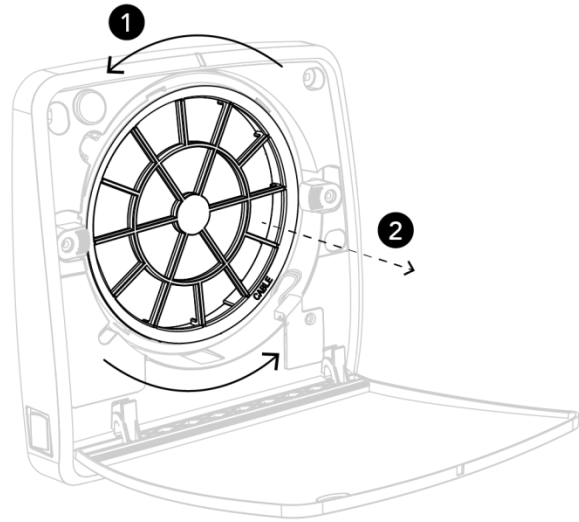

3

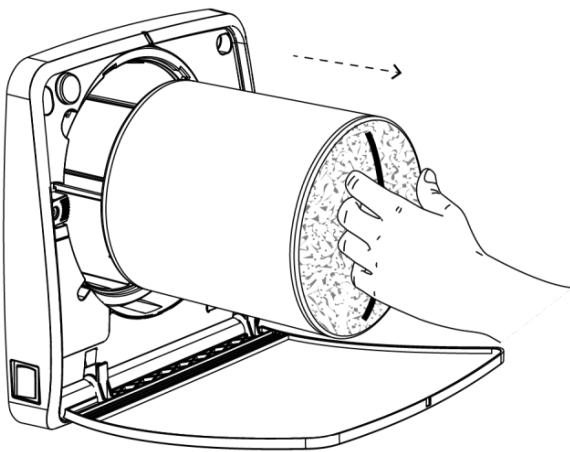

4

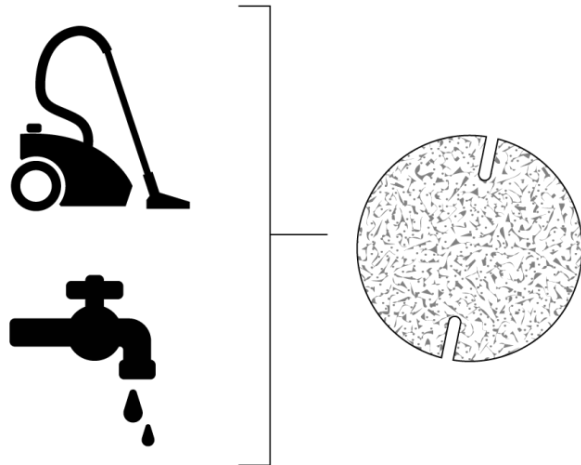

5

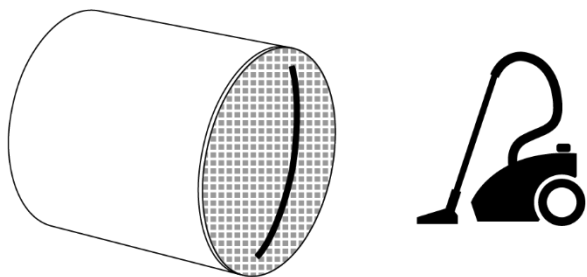

6

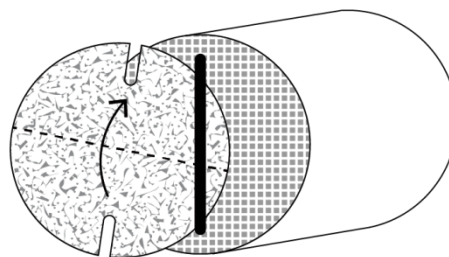

7

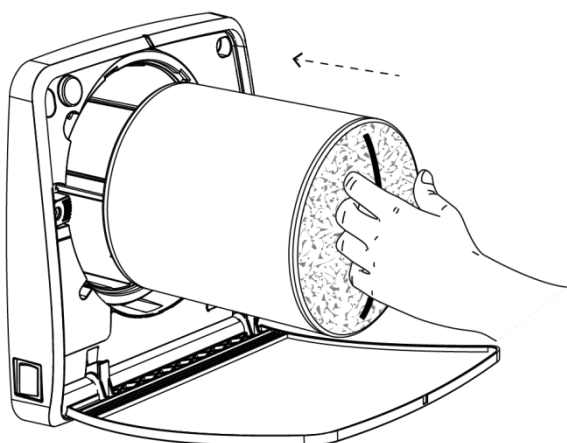

8

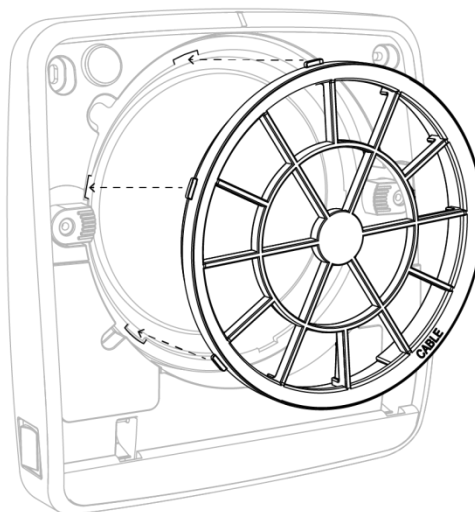

9

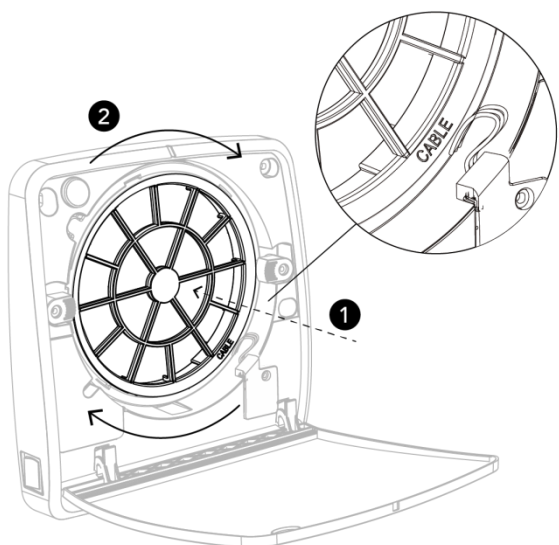

10

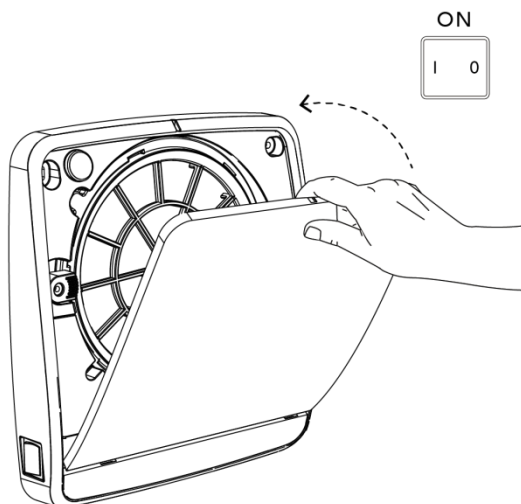

FAQ

Das Produkt lässt sich nicht einschalten	Stellen Sie sicher, dass das Produkt korrekt an das Stromnetz angeschlossen ist Überprüfen Sie, ob der ON/OFF (EIN/AUS)-Schalter (I/O) (E/A) auf ON (I) (EIN) (E) geschaltet ist
Das Produkt schaltet sich korrekt ein, empfängt jedoch kein Signal von der Fernbedienung	Überprüfen Sie, ob Batterien in die Fernbedienung eingelegt sind Überprüfen Sie, ob die Batterien in der Fernbedienung aufgeladen sind Die Befehle werden nur von der MASTER-Einheit des Systems empfangen. Achten Sie darauf, den Befehl an die richtige Einheit zu senden Überprüfen Sie, ob die Dip-Schalter richtig eingestellt sind (MASTER)
Das Produkt schaltet sich ein, empfängt Signale von der Fernbedienung, aber das Lüfterrad dreht sich nicht	Warten Sie 40 Sekunden, bis sich der automatische Verschluss öffnet Stellen Sie sicher, dass sich das Produkt nicht im Überwachungsmodus befindet Stellen Sie sicher, dass das Lüfterrad nicht blockiert ist
Das Produkt empfängt kein Signal von der Fernbedienung und die rote LED blinkt	Führen Sie die Filterwartung durch und setzen Sie die Filter zurück, wie im Handbuch angegeben Überprüfen Sie, ob Batterien in die Fernbedienung eingelegt sind Überprüfen Sie, ob die Batterien in der Fernbedienung aufgeladen sind
Das Produkt funktioniert nur im Abluftmodus und die rote LED bleibt an	Erhöhen Sie die Interventionsschwelle für den Hygrostaten mit der Taste H
Die Master-Slave-Produkte kommunizieren nicht (beim Slave bleibt die Frontklappe geschlossen, mit roter LED permanent an)	Überprüfen Sie, ob die Produkte richtig miteinander verbunden sind Überprüfen Sie, ob die Dip-Schalter richtig eingestellt sind

ACHTUNG: Wenn das Problem hier nicht aufgeführt ist oder es nicht mithilfe der oben genannten Schritte behoben werden kann, wenden Sie sich an ein autorisiertes Servicecenter.

VERSIÓN ESPAÑOLA

ÍNDICE DE CONTENIDOS

1. INTRODUCCIÓN

a. INDICACIONES GENERALES _____	117
b. FINALIDAD _____	119
c. VISTA GENERAL DEL PRODUCTO _____	120
d. DATOS TÉCNICOS _____	121

2. INSTALACIÓN

a. INTRODUCCIÓN _____	122
b. PREPARATIVOS _____	123
c. MONTAJE DEL PRODUCTO _____	125
d. CONEXIONES ELÉCTRICAS _____	128
e. CONFIGURACIÓN _____	130
f. RESTABLECER _____	132
g. COLOCACIÓN DE LA CUBIERTA _____	133

3. INSTRUCCIONES DE USO

a. SOLO _____	134
b. ADVANCED y WIRELESS _____	135

4. MANTENIMIENTO

a. FRECUENCIA RECOMENDADA _____	145
b. REALIZACIÓN _____	146

5. PREGUNTAS FRECUENTES _____	150
-------------------------------	-----

INTRODUCCIÓN – INDICACIONES GENERALES

Este producto ha sido fabricado de forma profesional conforme a las directivas CE vigentes y sirve para el intercambio de aire en las instalaciones, estancias o entornos similares en que se halle instalado. Siga todas estas indicaciones para garantizar la conservación y la fiabilidad eléctrica y mecánica del producto. Para ello, guarde el presente manual. No utilice este producto para funciones distintas a las indicadas en el presente manual.

1. Compruebe que el dispositivo esté intacto después de retirar el embalaje. Los materiales de embalaje (bolsas de plástico, espuma de poliestireno expandido, clavos, etc.) deberán mantenerse fuera del alcance de los niños, ya que pueden provocar peligros.
2. Asegúrese de que los datos de la placa coincidan con los de la red eléctrica antes de conectar el dispositivo. Coloque el producto de tal manera que entre las aletas del ventilador y el suelo haya una distancia de al menos 1,5 m.
3. El presente dispositivo deberá utilizarse únicamente para la finalidad para la que fue concebido expresamente. El fabricante no asumirá responsabilidad por los daños provocados por un uso indebido, incorrecto o inadecuado.
4. No utilice el producto cerca de vapores corrosivos o explosivos.
5. Desconecte el dispositivo del suministro de corriente antes de llevar a cabo trabajos de limpieza o mantenimiento. Cualquier trabajo de mantenimiento y limpieza que requiera el desmontaje del producto deberá ser ejecutado únicamente por personal cualificado.
6. Asegúrese de haber montado el producto en su totalidad antes de ponerlo en funcionamiento.
7. En caso de uso intenso, elimine la suciedad y los depósitos de la rueda del ventilador, la carcasa del motor y las rejillas con regularidad, si bien como mínimo una vez al año. Asimismo, asegúrese de que la rueda del ventilador no presente deformaciones ni desgarros, que gire libremente sin oscilaciones y que esté bien fijada al eje del motor. El incumplimiento de las indicaciones anteriores puede afectar a

la seguridad del dispositivo y del usuario.

8. Si se pone el dispositivo fuera de servicio, se recomienda hacerlo desconectando el cable de red. También se recomienda neutralizar las piezas potencialmente peligrosas para evitar que los niños puedan jugar con ellas.
9. La instalación deberá ser llevada a cabo conforme a las instrucciones del fabricante por personal técnico cualificado. Una instalación indebida puede provocar daños a personas, animales u objetos, y el fabricante no podrá asumir responsabilidad por ellos.
10. Puesto que el dispositivo es una instalación fija, la conexión a la red de corriente deberá realizarse a través de un cable flexible con un conector para todos los polos o un interruptor con una distancia de apertura de contacto de al menos 3 mm.
11. Para garantizar la operación del producto, resulta imprescindible asegurar que se reconduzca el aire en las instalaciones. Si en las instalaciones hay dispositivos que utilicen combustibles sólidos, líquidos o gases (por ejemplo, hervidores de agua, hornillos, calderas, etc.) y no sean «herméticos», deberá asegurarse que la recuperación del aire garantice también una combustión total de los aires de escape generados por tales dispositivos. El aire aspirado no podrá derivarse a canales que utilicen aire caliente para el escape, por ejemplo, la combustión de los aires de escape generados por los hervidores de agua de gas. El escape del dispositivo deberá tener lugar a través de un único tubo de escape o directamente al exterior.
12. El dispositivo solo podrá ser utilizado por niños mayores de 8 años y personas con capacidades físicas, sensoriales o mentales limitadas o faltas de experiencia y conocimientos necesarios únicamente si cuentan con supervisión o si se les ha instruido en el uso seguro del dispositivo y han comprendido los peligros que este conlleva. No debe permitirse a los niños jugar con el dispositivo. Los trabajos de limpieza y mantenimiento a realizar por el usuario no deberán ser llevados a cabo por niños sin supervisión.

INTRODUCCIÓN – FINALIDAD

Este producto se ha fabricado de forma profesional y se instala con el fin de permitir un intercambio de aire constante dentro de la estancia. El dispositivo de recuperación de calor puede instalarse en hogares particulares y, en general, en instalaciones privadas y públicas.

El producto dispone de un intercambiador de calor de cerámica que, al dejar escapar el aire de la estancia, almacena calor, mientras que, durante la fase de alimentación de aire desde el exterior del dispositivo, lleva el calor almacenado en el intercambiador de calor a la alimentación de aire frío. El producto debe montarse en la pared. El tubo en el que se encuentra el intercambiador de calor de cerámica se entrega para paredes con un grosor máximo de 500 mm. El tubo puede acortarse a un mínimo de 250 mm. Deberá quedar al ras tanto en el interior como en el exterior.

Generalmente, el aire que haya dejado escapar o que haya almacenado el producto no podrá contener mezclas inflamables o explosivas, vapores químicos, polvos, aceites y otras sustancias patógenas.

INTRODUCCIÓN – VISTA GENERAL DEL PRODUCTO

El producto consta de una unidad principal con una unidad de cierre que se coloca en la estancia, un tubo interno que contiene el intercambiador de calor de cerámica y los filtros, así como una rejilla de insonorización externa.

AMBIENTIKA 100

- 1- Dispositivo principal
- 2- Cierre giratorio
- 3- Soporte del motor
- 4- Ventilador

- 5- Filtro
- 6- Intercambiador de calor
- 7- Tubo de montaje de 500 mm
- 8- Rejilla exterior
- 9- Rejilla exterior

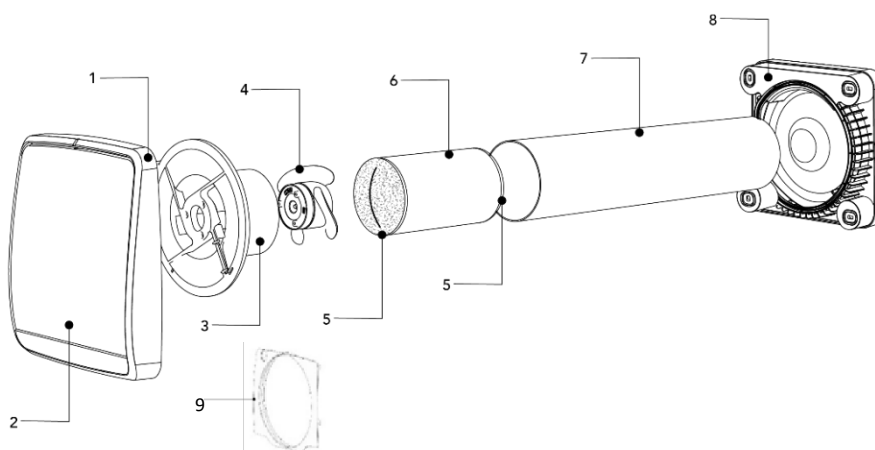

AMBIENTIKA 160

- 1- Dispositivo principal
- 2- Cierre giratorio
- 3- Intercambiador de calor de cerámica
- 4- Filtro

- 5- Rueda del ventilador motorizada
- 6- Tubo de montaje de 500 mm
- 7- Rejilla exterior
- 8- Tapón para el tubo de montaje
- 9- Rejilla exterior

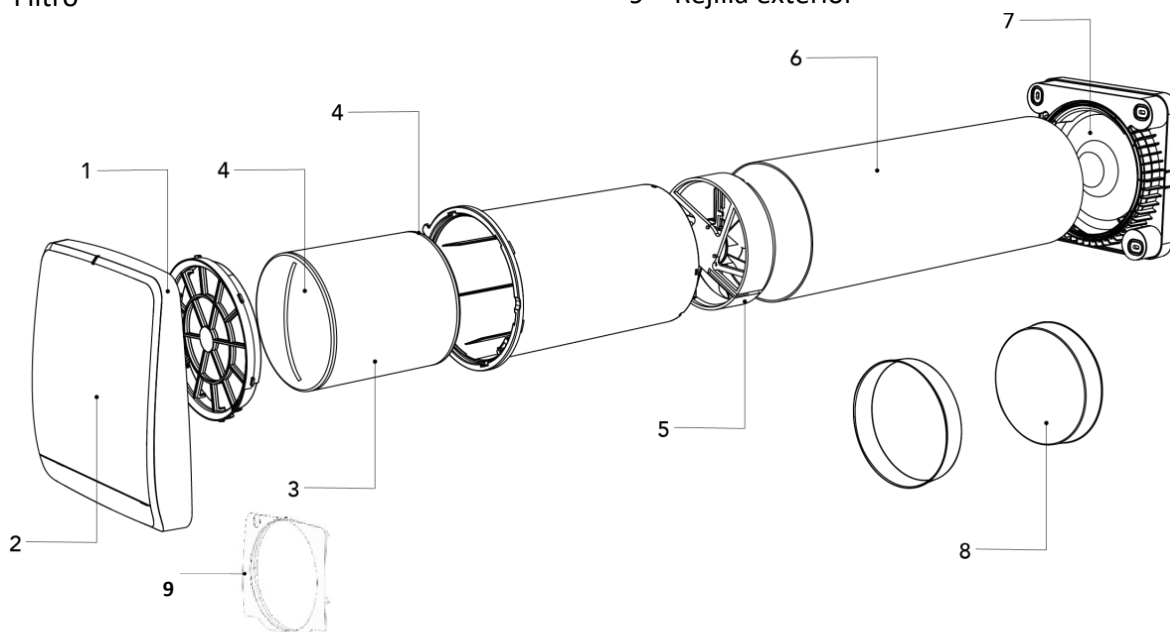

INTRODUCCIÓN – DATOS TÉCNICOS

El dispositivo de recuperación de calor está clasificado como un producto de clase II con nivel de protección IPX4.

El dispositivo de recuperación de calor está diseñado para su instalación en entornos cerrados con temperaturas ambiente comprendidas entre los -30 °C y los +50 °C.

El diseño del dispositivo de recuperación de calor se sigue desarrollando de forma continua, por lo que algunos modelos pueden presentar diferencias con respecto al descrito en el presente manual.

DIMENSIONES (mm)

AMBIENTIKA 100

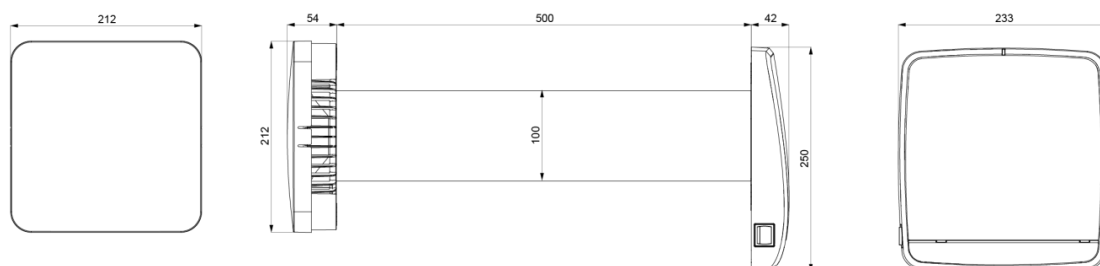

AMBIENTIKA 160

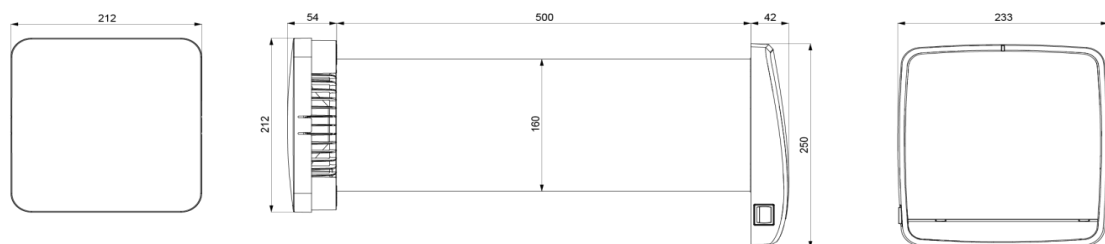

CARACTERÍSTICAS TÉCNICAS

AMBIENTIKA 100				
Tensión a 50Hz [V]	220-240			
Rendimiento máximo	93%			
Velocidad	Night	1	2	3
Capacidad [m3/h]	5	10	20	30
Potencia [W]	4	4,7	5,6	6,9
Nivel de ruidos dB(A) 3 m	20	22	25	37

AMBIENTIKA 160 (Modelo SOLO: únicamente velocidades 1 y 3)				
Tensión a 50Hz [V]	220 – 240			
Rendimiento máximo	93%			
Velocidad	Night	1	2	3
Capacidad [m3/h]	10	20	40	60
Potencia [W]	3,9	4,2	5,5	6,7
Nivel de ruidos dB (A) 3 m	20	25	28	30

INSTALACIÓN – INTRODUCCIÓN

Solo debe llevar a cabo la instalación del dispositivo personal técnico cualificado.

Asegúrese de que se haya desconectado la conexión de red en la sala de la instalación antes de comenzar con el montaje eléctrico.

El dispositivo no deberá emplazarse cerca de cortinas, visillos, etc., ya que podrían afectar a su correcto funcionamiento.

Asegúrese de que el centro del orificio central (160 mm) presente una distancia al techo de aprox. 30 cm. A la hora de instalar varios dispositivos, la distancia entre los distintos productos debe ser de al menos 3 metros.

Lea atentamente las instrucciones de manejo antes del montaje del producto y asegúrese de contar con todos los materiales necesarios para la instalación.

INSTALACIÓN - PREPARATIVOS

1

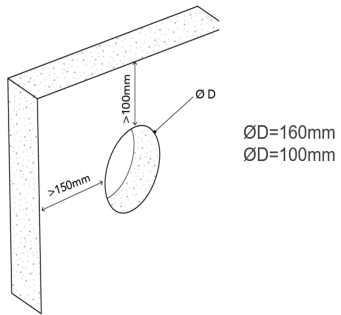

2

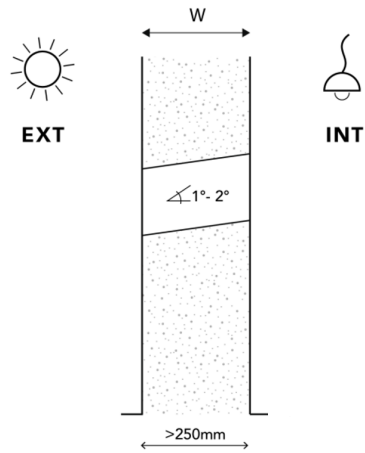

3

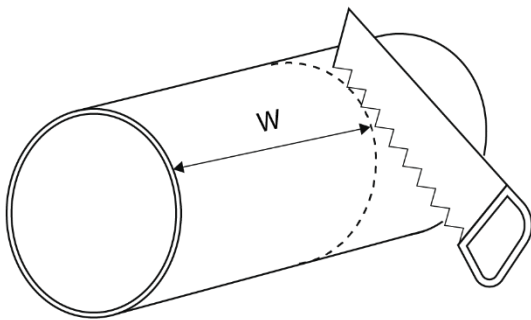

4 SOLO EN EL MODELO 160mm

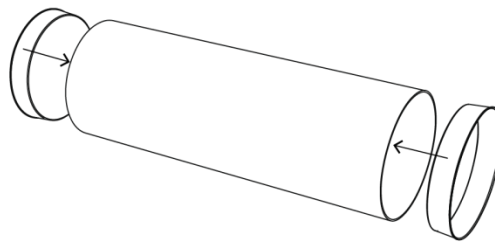

5

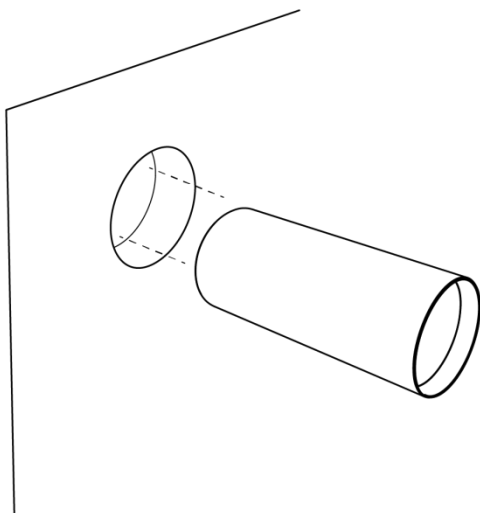

6

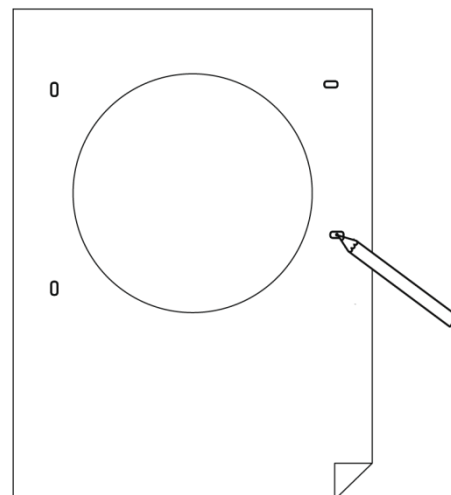

7 A

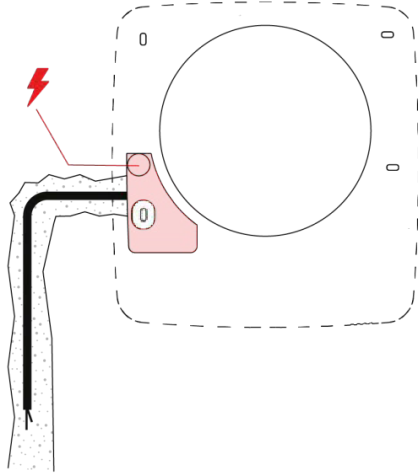

7 B

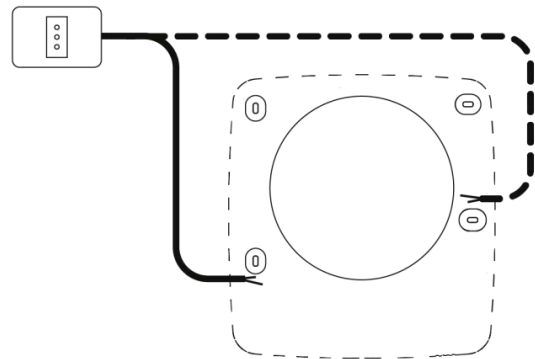

INSTALACIÓN – MONTAJE DEL PRODUCTO

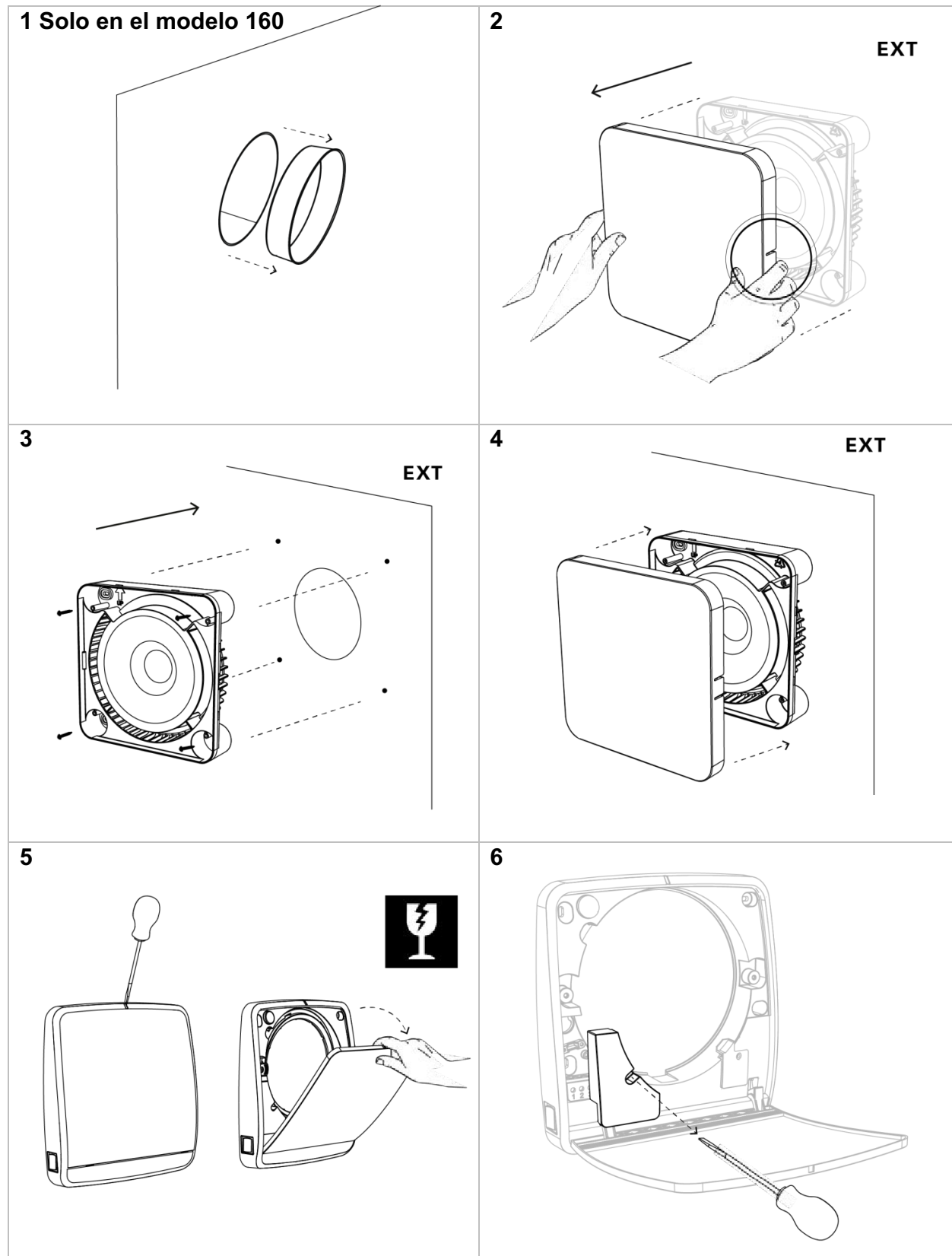

7

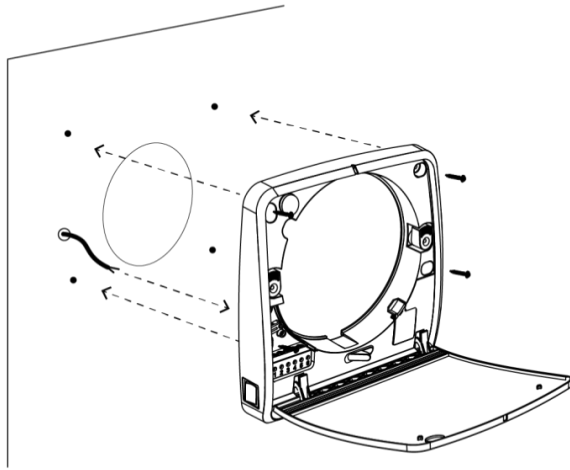

8

Véase el apartado «CONEXIONES ELÉCTRICAS»

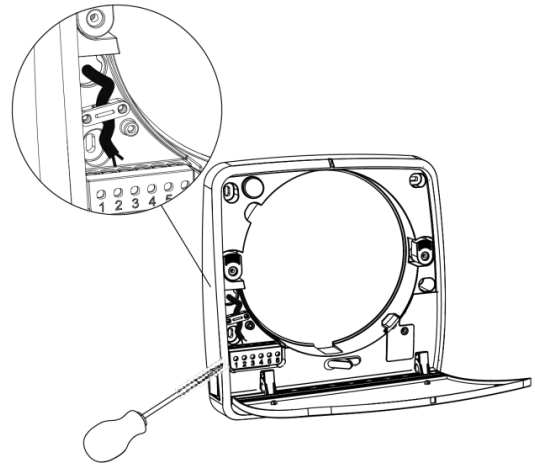

9

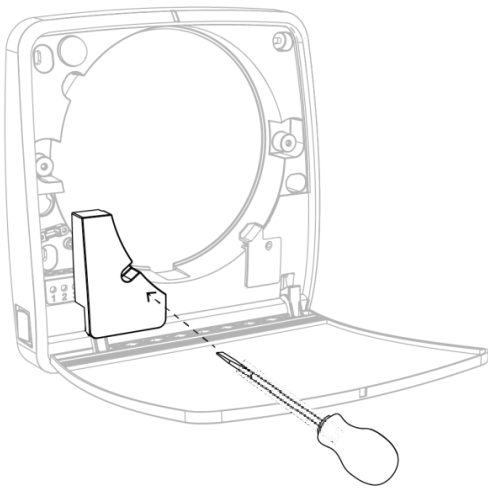

10

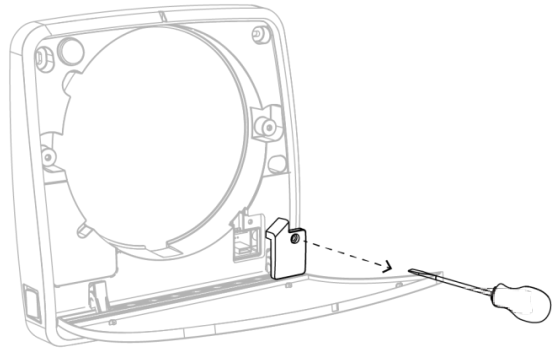

11

100 mm

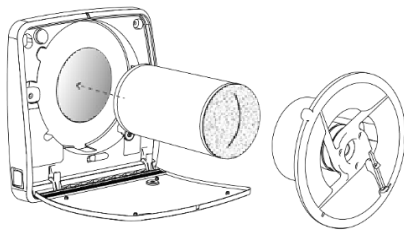

160 mm

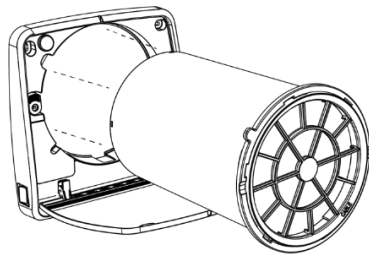

12

100 mm

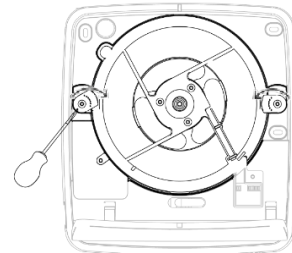

160 mm

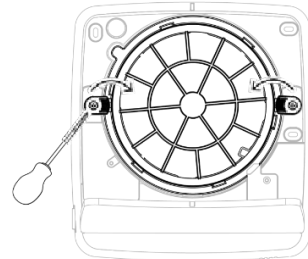

13

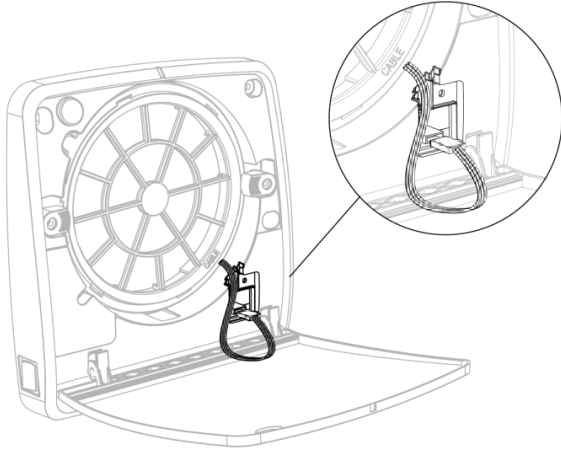

14

Véanse los apartados
«CONFIGURACIÓN»

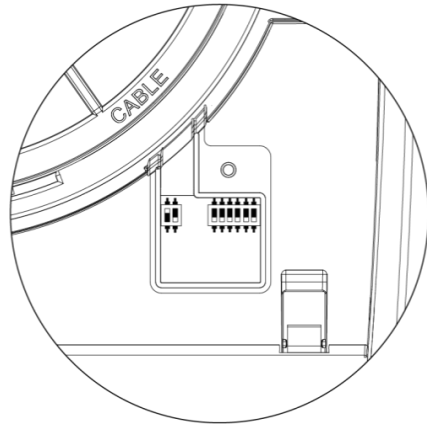

15

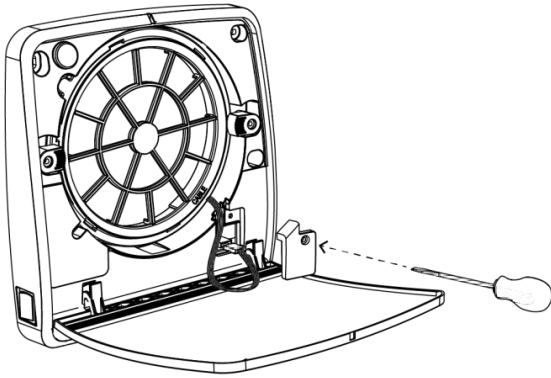

16

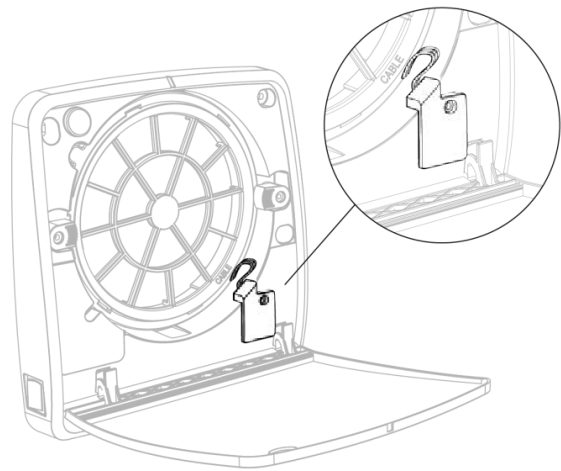

17

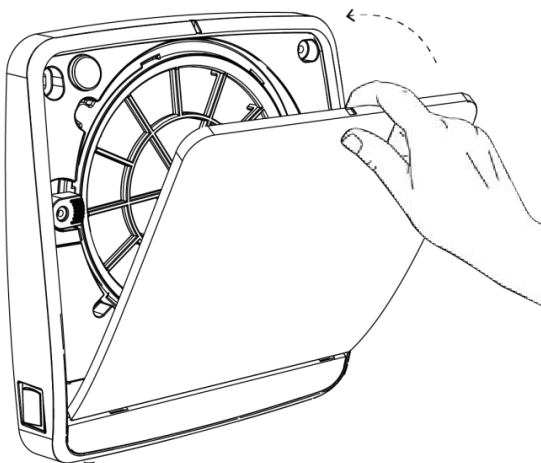

18

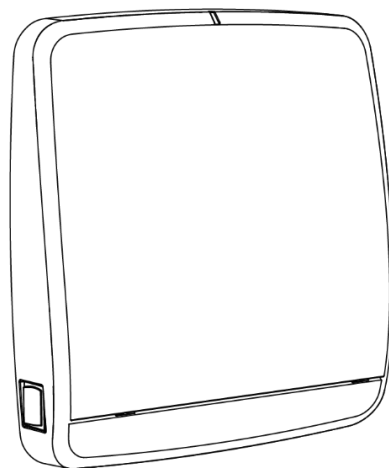

INSTALACIÓN – CONEXIONES ELÉCTRICAS

SOLO

Conexión directa

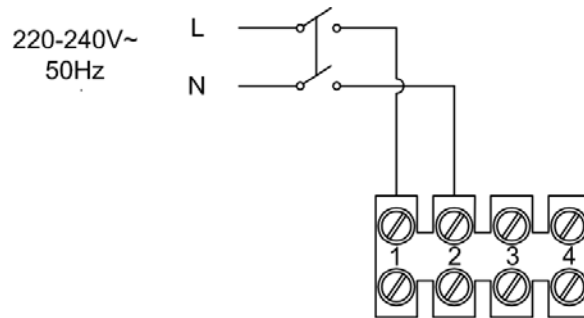

Conexión con elementos de mando de pared (no suministrados)

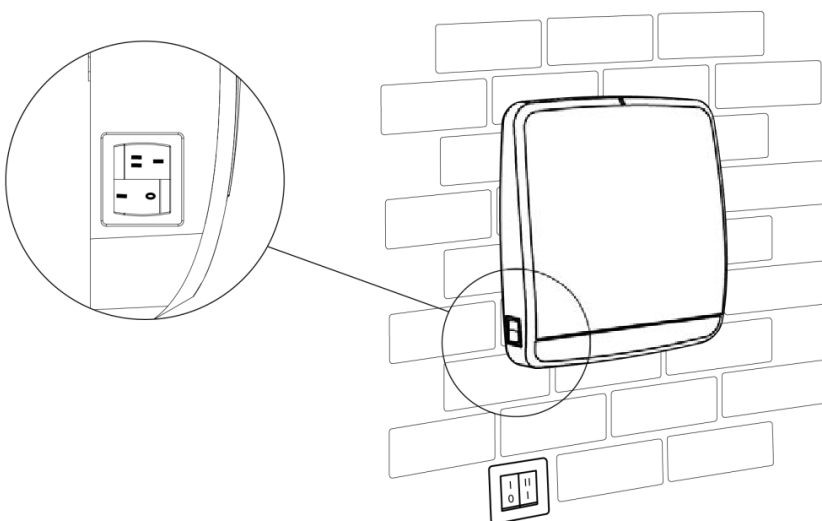
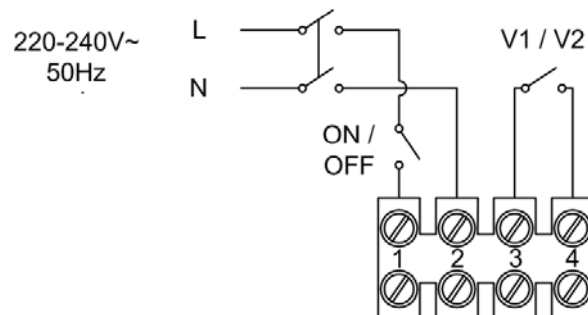

Los dos interruptores del dispositivo deben estar posicionados tal y como se muestra en la figura.

ADVANCED

Conexión como unidad independiente

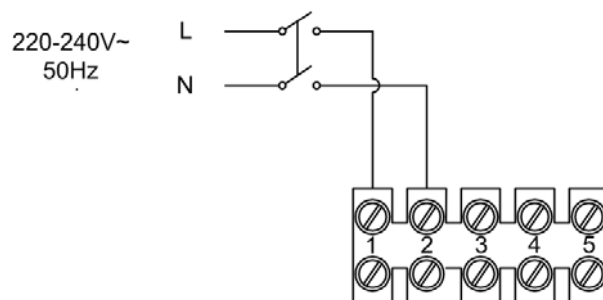

Conexión como sistema MAESTRO-ESCLAVO

Atención: En esta fase, el interruptor principal de todos los productos debe estar puesto a «0».

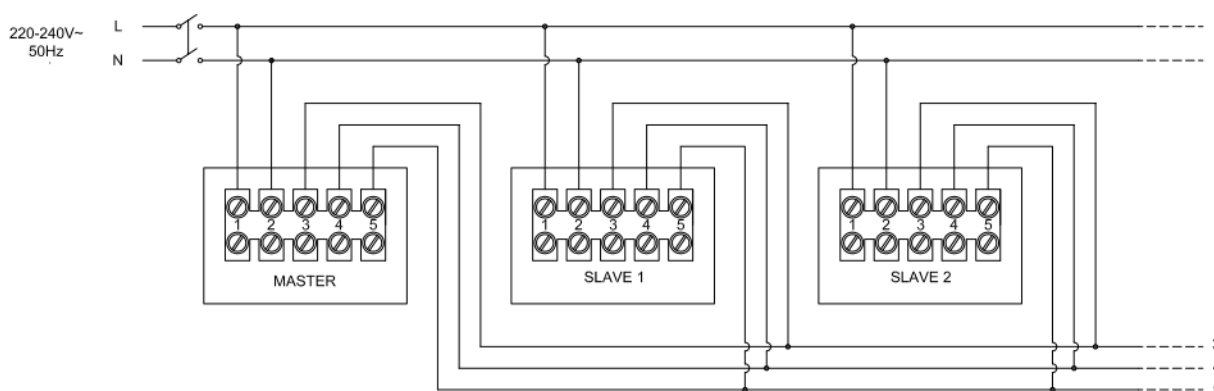

Atención:

Los sensores de humedad y crepuscular registran los valores de la primera unidad del ventilador conectada.

En los sistemas con un cableado muy largo o si hay muchos dispositivos eléctricos/electrónicos que puedan causar interferencias, utilice cables apantallados y conecte una resistencia final de 120 ohmios a los bornes 3 y 4 del último ESCLAVO.

WIRELESS

Conexión del producto

Atención: En esta fase, el interruptor principal de todos los productos debe estar puesto a «0».

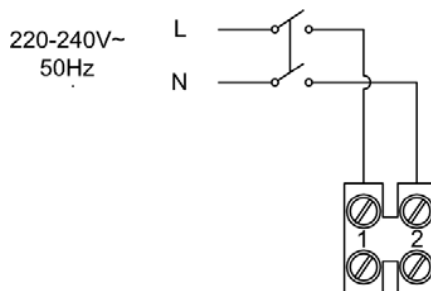

INSTALACIÓN – CONFIGURACIÓN

SOLO

No es necesario configurar el producto, tan solo debe conectarse a la red de corriente.

ADVANCED

Para configurar los productos, debe seguirse el siguiente diagrama, debiendo tenerse en cuenta que la primera unidad instalada debe ser la unidad del MAESTRO y que todas las demás deberán estar ajustadas en el orden ESCLAVO CONTRA MAESTRO y ESCLAVO IGUAL A MAESTRO.

ATENCIÓN: Solo la unidad MAESTRO recibe comandos del control, registra las condiciones ambientales relativas a los sensores y controla sucesivamente el resto del sistema.

Si cuenta con un panel de pared con sensor de CO₂, el panel reconocerá directamente este valor.

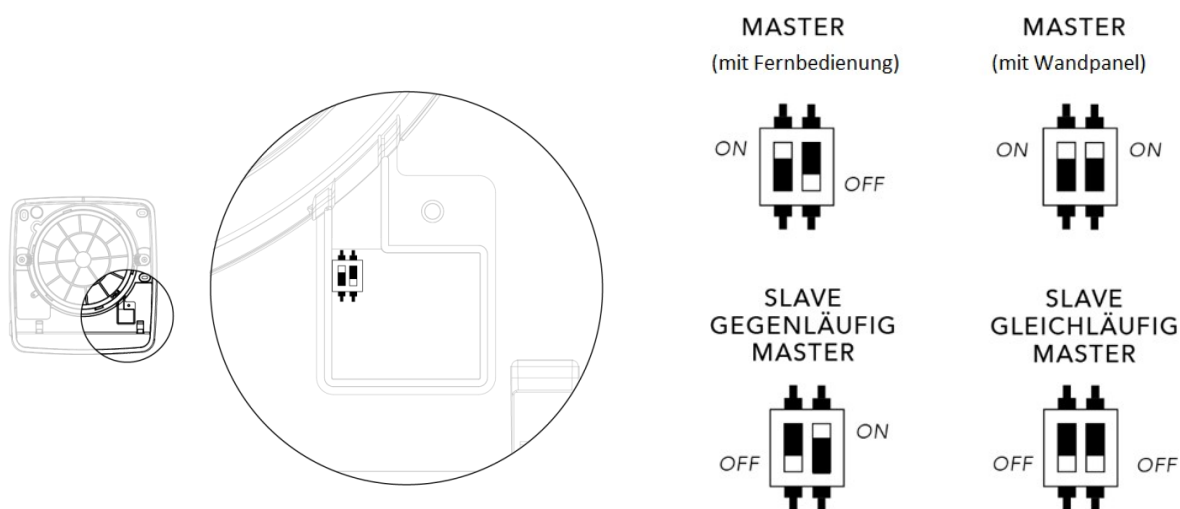

Con edificios de mayores dimensiones o en caso de instalaciones situadas a lo largo de varias plantas, recomendamos subdividir la instalación en varias áreas para facilitar el control (salón – dormitorios o 1ª planta – 2ª planta, etc.).

WIRELESS

Para configurar los productos, debe seguirse el siguiente diagrama, debiendo tenerse en cuenta que la primera unidad instalada debe ser la unidad del MAESTRO y que todas las demás deberán estar ajustadas en el orden ESCLAVO CONTRA MAESTRO y ESCLAVO IGUAL A MAESTRO.

ATENCIÓN: Solo la unidad MAESTRO recibe comandos del control, registra las condiciones ambientales relativas a los sensores y controla sucesivamente el resto del sistema. Si cuenta con un panel de pared con sensor de CO2, el panel reconocerá directamente este valor.

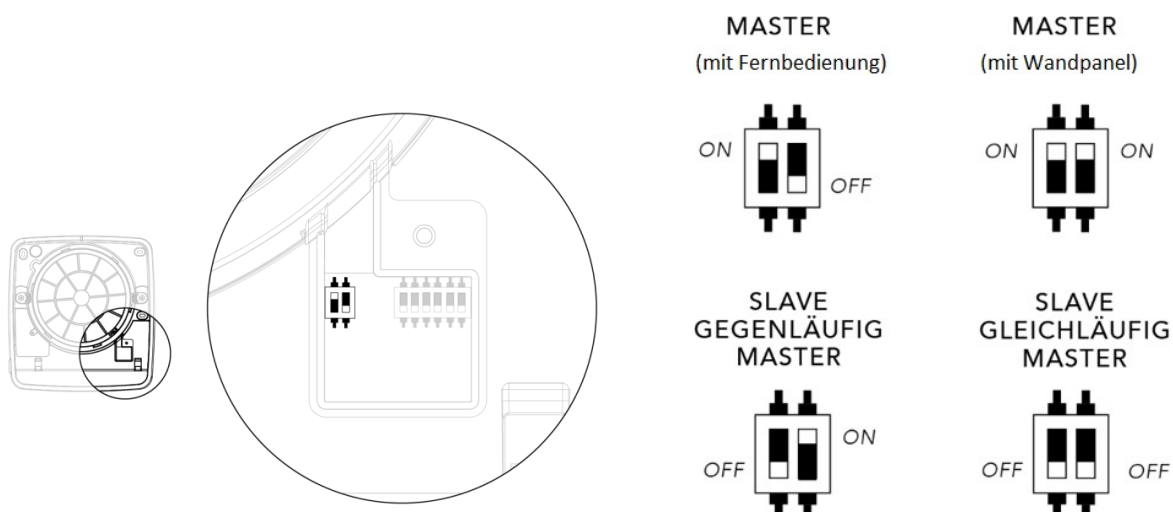

Con edificios de mayores dimensiones o en caso de instalaciones situadas a lo largo de varias plantas, recomendamos subdividir la instalación en varias áreas para facilitar el control (salón – dormitorios o 1ª planta – 2ª planta, etc.).

Además de la configuración de cada unidad, para cada instalación debe crearse una codificación unívoca para que los productos solo se comuniquen entre sí y no con sistemas cercanos.

El siguiente diagrama muestra los 8 interruptores DIP 0/1 con los que se puede realizar una codificación unívoca para cualquier instalación.

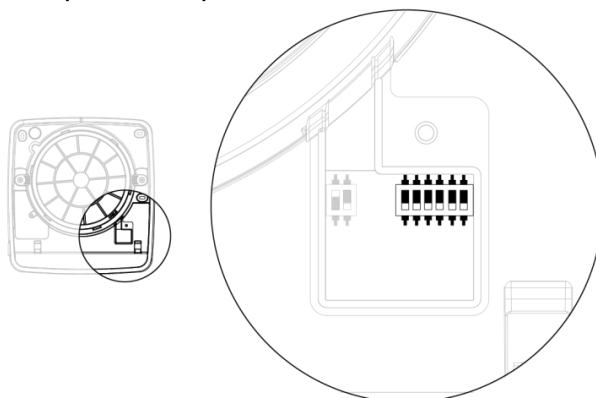

ATENCIÓN: Todos los interruptores DIP están ajustados de fábrica a cero (OFF). Por ello, se recomienda poner al menos uno de los interruptores DIP a 1 (ON) para una codificación unívoca de la instalación

INSTALACIÓN – RESTABLECER LA CONFIGURACIÓN

ADVANCED Y WIRELESS

En caso de errores de configuración de los dispositivos por parte de los interruptores DIP, tanto en relación con la codificación del sistema (versión WIRELESS) como en relación con la configuración MAESTRO-ESCLAVO de los dispositivos (versiones ADVANCED y WIRELESS), deberá procederse de la siguiente manera:

- Desconecte el dispositivo a través del interruptor principal
- Cambie la configuración de los interruptores DIP a la configuración deseada
- Conecte el dispositivo a través del interruptor principal

A partir de este momento, el dispositivo estará correctamente ajustado con la nueva configuración.

ATENCIÓN: Al cambiar la configuración de los interruptores DIP con el dispositivo encendido, no se guardarán los cambios y se mantendrán los ajustes anteriores.

INSTALACIÓN – COLOCACIÓN DE LA CUBIERTA

SOLO - ADVANCED - WIRELESS

Una vez finalizados los pasos anteriores, deberá colocar la cubierta tal y como se muestra en los siguientes pasos:

Paso 1: Apertura de la tapa del ventilador y preparación de la cubierta

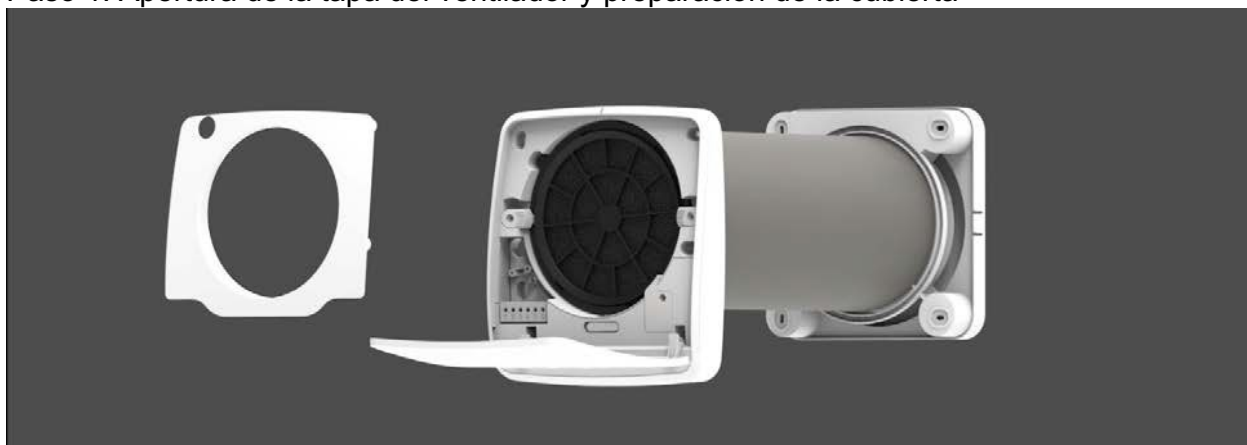

Paso 2 Posicionamiento de la cubierta en la unidad interior del dispositivo

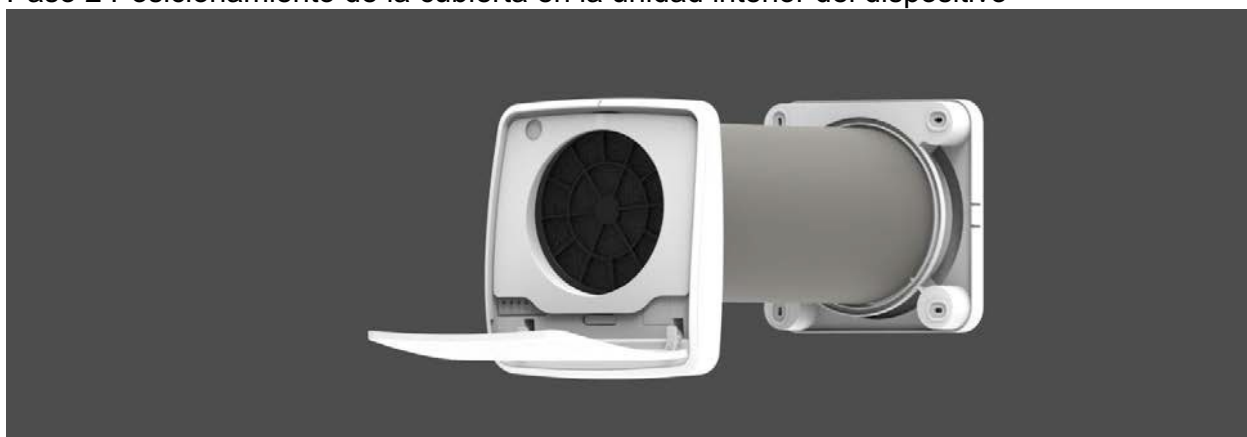

Paso 3: Cierre de la tapa



INSTRUCCIONES DE USO – SOLO

El dispositivo de recuperación de calor puede conectarse y desconectarse a través de un interruptor en el dispositivo y cambiar entre dos velocidades.

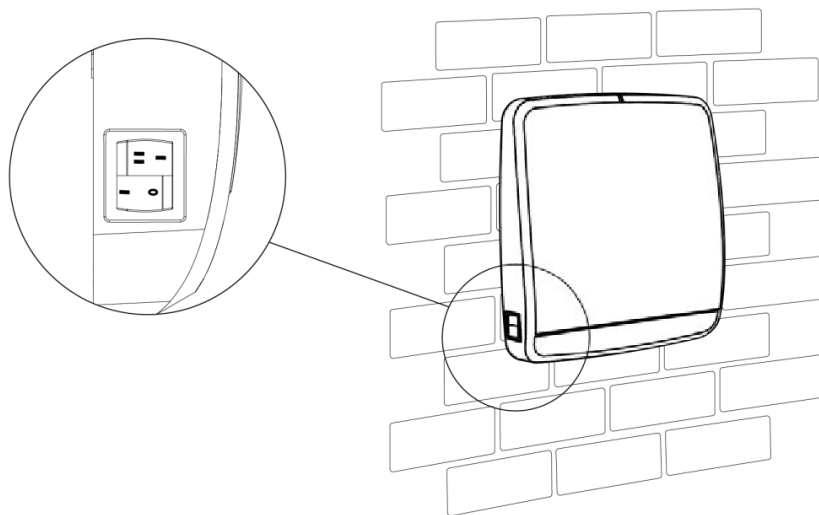

Tanto el interruptor de inicio como el selector de velocidad pueden colocarse en la pared según el esquema de conexiones descrito en los apartados anteriores.

Durante la operación del dispositivo de recuperación de calor con un cierre giratorio abierto, pasará por un ciclo de 70 segundos de alimentación de aire y 70 segundos de escape.

INSTRUCCIONES DE USO – ADVANCED Y WIRELESS

La unidad de recuperación de calor puede conectarse y desconectarse a través de un interruptor en el dispositivo.

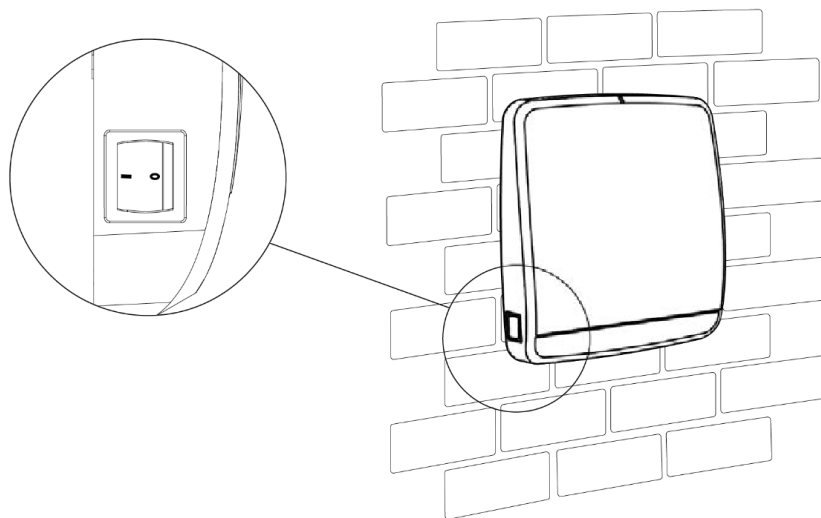

PUESTA EN FUNCIONAMIENTO DEL ADVANCED Y EL WIRELESS

Al iniciar por primera vez los productos de los modelos ADVANCED y WIRELESS poniendo el interruptor de a bordo en «I», el cierre giratorio tardará entre 40 y 60 segundos en abrirse. A continuación, el dispositivo arrancará automáticamente en el modo AUTO, es decir, con la función de recuperación de calor (esto significa que los ventiladores aspirarán aire durante 70 segundos y lo alimentarán otros 70 segundos de forma cíclico, con el cierre abierto a velocidad media y el valor nominal del higrostató al 60%.

En la siguiente puesta en funcionamiento, el dispositivo arrancará en el modo de operación ajustado antes de apagarlo.

El dispositivo de ventilación cuenta con tres modos de operación principales y otros seis modos de operación que pueden seleccionarse con las teclas de selección rápida.

Los tres modos principales que pueden seleccionarse con la tecla MODE son:

- MODO AUTOMÁTICO
- MODO DE SUPERVISIÓN
- MODO MANUAL

Los seis modos adicionales que pueden seleccionarse con las teclas de acceso rápido son:

- MODO NOCTURNO
- MODO DE ESCAPE CON CONTROL TEMPORAL
- MODO DE CORRIENTE DE AIRE MAESTRO-ESCLAVO
- MODO DE CORRIENTE DE AIRE ESCLAVO-MAESTRO
- MODO DE ESCAPE
- MODO DE ALIMENTACIÓN DE AIRE

DESCRIPCIÓN DE LAS TECLAS

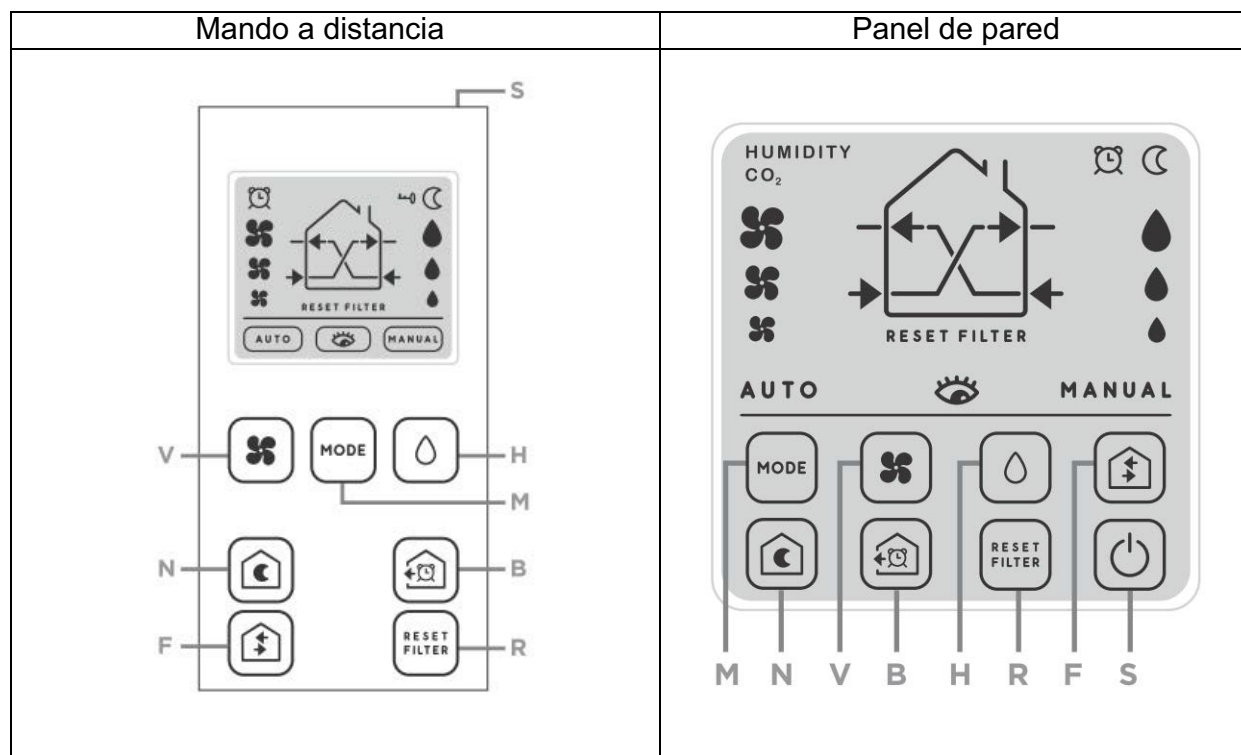

ATENCIÓN: El mando a distancia pasa al modo Standby pasados 60 segundos de inactividad, lo cual se muestra con el símbolo de la llave. Pulse la tecla DESBLOQUEO (S) en la parte superior del mando a distancia para volver a activar las teclas.

ATENCIÓN: Si el producto se utiliza como parte de una instalación con más de un dispositivo comunicados entre sí, recuerde que los comandos podrán ser recibidos única y exclusivamente por la unidad del MAESTRO, que administrará sucesivamente todas las unidades ESCLAVO.

SEÑALES AUDIOVISUALES

- Recepción de señales: Cuando la unidad del ventilador recibe un comando correctamente, emite un pitido y vuelve a parpadear el LED blanco.
- Modo de supervisión: Cuando el producto se encuentra en el modo de supervisión, el LED rojo parpadea cada 60 segundos.
- Alarma de humedad: Cuando la unidad del ventilador emite una alarma de humedad, el LED emite una luz roja permanente.
- Alarma de filtro: Cuando la unidad del ventilador emite una alarma de filtro, el LED rojo parpadea cada segundo.

*Si cuenta con un panel de pared, las alarmas de humedad y de CO2 (en la versión CO2) tan solo se mostrarán en la pantalla

ATENCIÓN: Al encender por primera vez el producto y cada vez que se encienda desde el modo Standby o apagado, el cierre giratorio tardará aprox. 40 segundos en abrirse.

NOTA: Cuando se utiliza la denominación «Operación de recuperación de calor», esto significa que el dispositivo marchará con el cierre giratorio abierto durante un ciclo de 70 segundos de alimentación de aire y 70 segundos de escape.

MODO AUTOMÁTICO

Para activar este modo, pulse repetidamente la tecla MODE (MODO) (M) hasta que se muestre la pantalla representada más abajo. Cada vez que pulse la tecla MODE, el modo cambiará en el siguiente orden: AUTOMÁTICO, SUPERVISIÓN, MANUAL, AUTOMÁTICO, SUPERVISIÓN, etc.

En este modo está activa la tecla HUMEDAD (H), con la que puede seleccionar el valor de umbral deseado. (1 gota 40%, 2x gotas 60%, 3 gotas 75%)

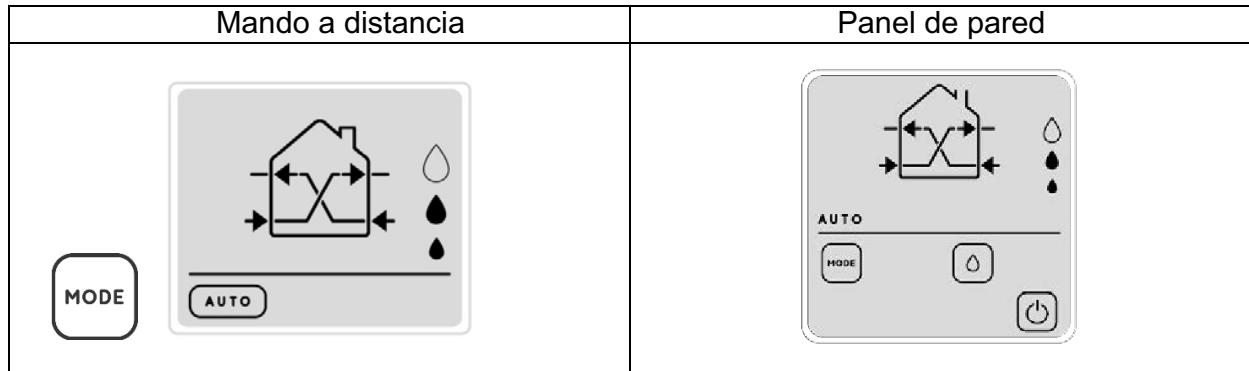

En este modo están activos tanto el sensor de humedad como el sensor crepuscular. Por ello, las unidades se administran solas sin tener que recibir más comandos.

A continuación se indican las distintas condiciones del dispositivo en el modo de operación correspondiente:

En caso de humedad del aire normal (o contenido de CO2 normal*) durante el día, los dispositivos funcionarán a velocidad media para la recuperación de calor.

En caso de humedad del aire normal (o contenido de CO2 normal*) durante la noche, los dispositivos funcionarán a velocidad mínima para la recuperación de calor.

En caso de que haya una alarma de humedad (o alarma de CO2*) durante el día, los dispositivos funcionarán a velocidad de escape media y el LED emitirá una luz roja permanente.

En caso de alarma de humedad (o alarma de CO2*) durante la noche, los dispositivos funcionan con la operación de escape a velocidad nocturna.

Los dispositivos emiten una alarma de humedad cuando el dispositivo MAESTRO detecta una humedad ambiental por encima de uno de los 3 valores de umbral disponibles (40%, 60%, 75%).

*El contenido de CO2 en el aire ambiental solo se reconocerá si cuenta con un panel de pared con sensor de CO2

Indicaciones para el uso

Modo recomendado para el uso normal del producto, ya que la instalación se opera sola una vez ajustada la humedad del aire y no requiere más intervenciones.

MODO DE SUPERVISIÓN

Para activar este modo, pulse repetidamente la tecla MODE (MODO) hasta que se muestre la pantalla representada más abajo. Cada vez que pulse la tecla MODO, el modo cambiará en el siguiente orden: AUTOMÁTICO, SUPERVISIÓN, MANUAL, AUTOMÁTICO, SUPERVISIÓN, etc.

En este modo está activa la tecla HUMEDAD (H), con la que puede seleccionar el valor de umbral deseado.

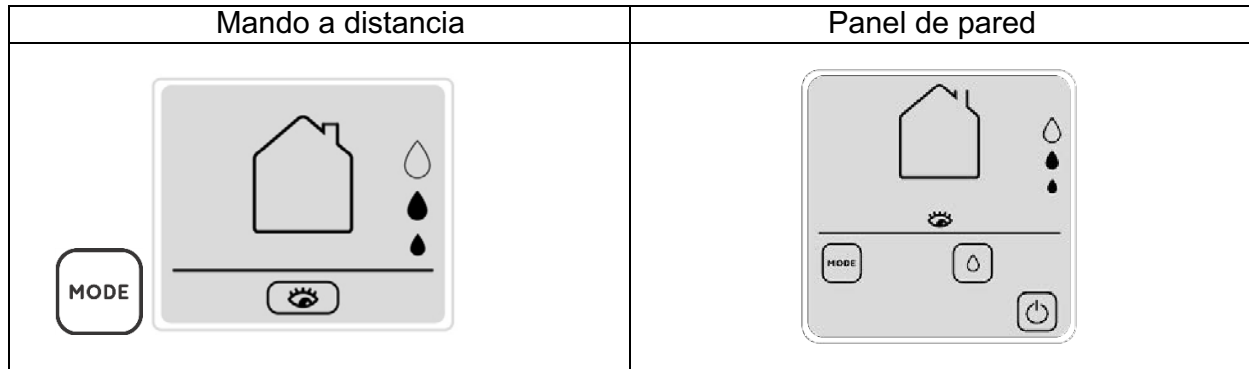

En este modo están activos tanto el sensor de humedad como el sensor crepuscular. Las unidades tienen normalmente el cierre cerrado y los sensores activos en el estado de reposo, y pasan al modo de escape cuando la humedad supera el valor de umbral configurado.

A continuación se indican las distintas condiciones del dispositivo en el modo de operación correspondiente:

Con una humedad del aire normal (o un valor de CO2 normal), los dispositivos se hallan en la modalidad de reposo con el cierre cerrado y los sensores activos.

En caso de que haya una alarma de humedad (o alarma de CO2*) durante el día, los dispositivos funcionarán a velocidad de escape media para la recuperación de calor y el LED emitirá una luz roja permanente.

En caso de alarma de humedad (o alarma de CO2*) durante la noche, los dispositivos funcionan con la operación de escape a velocidad nocturna.

Los dispositivos emiten una alarma de humedad cuando el dispositivo MAESTRO detecta una humedad ambiental por encima de uno de los 3 valores de umbral disponibles (40%, 60%, 75%).

*El contenido de CO2 en el aire ambiental solo se reconocerá si cuenta con un panel de pared con sensor de CO2

Indicaciones para el uso

Modo recomendado en los casos en los que no sea necesaria la recuperación de calor, pero sí un correcto intercambio del aire en caso de que haya humedad (o CO2).

Este modo se utiliza típicamente en viviendas vacacionales en las que no se requiere recuperación de calor en los meses fuera de temporada, sino solo un intercambio de aire para evitar los problemas relacionados con el estancamiento del aire en el ambiente.

MODO MANUAL

Para activar este modo, pulse repetidamente la tecla MODE (MODO) hasta que se muestre la pantalla representada más abajo. Cada vez que pulse la tecla MODO, el modo cambiará en el siguiente orden: AUTOMÁTICO, SUPERVISIÓN, MANUAL, AUTOMÁTICO, SUPERVISIÓN, etc.

En este modo está activa la tecla RUEDA VENTILADOR (V), con la que puede seleccionar la velocidad deseada.

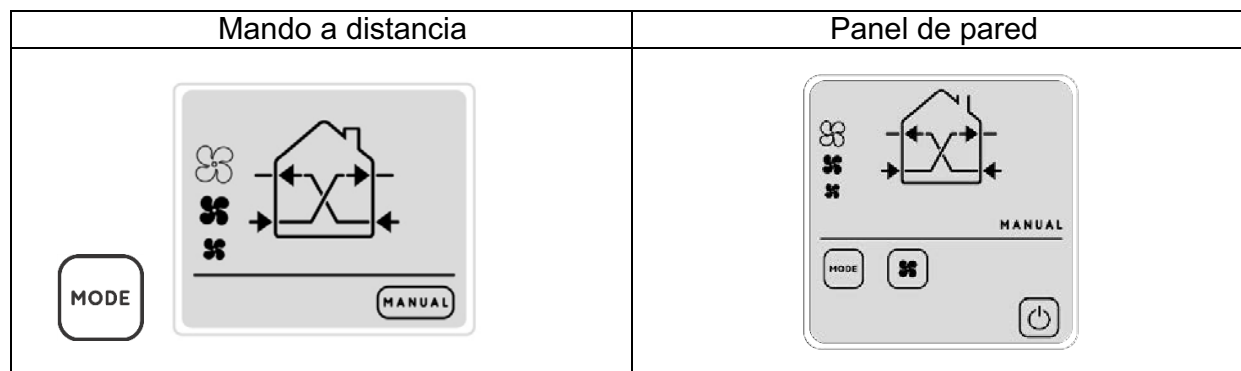

En este modo, los sensores están desactivados y los dispositivos se encuentran constantemente en el modo de recuperación de calor. El usuario puede decidir a qué velocidad deben funcionar las unidades; estos ajustes se mantienen hasta que se cambian manualmente.

Indicaciones para el uso

Modo recomendado en los casos en los que desee mantener el producto en el modo de recuperación de calor independientemente de la humedad del aire o desee determinar una velocidad fija para los productos.

MODO NOCTURNO

Para activar este modo, pulse la tecla NOCHE (N) hasta que se muestre la pantalla representada más abajo.

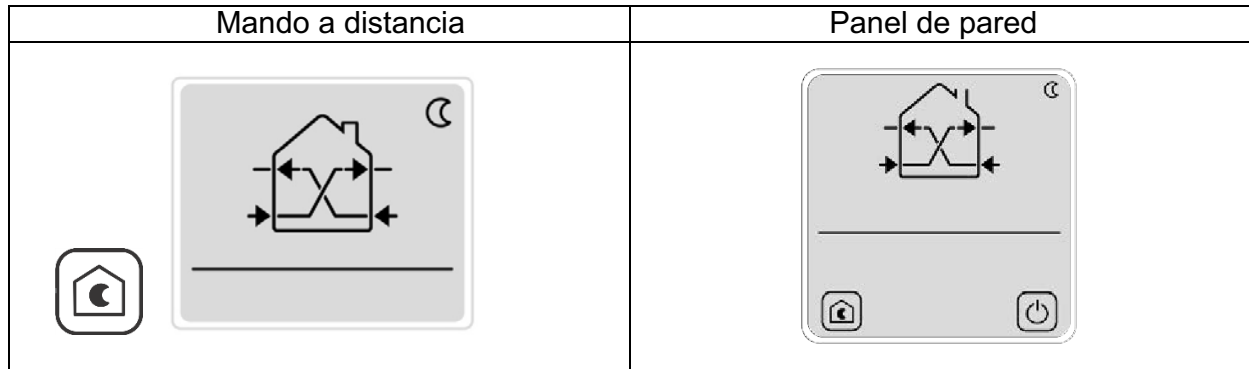

En este modo se operan todos los dispositivos de recuperación de calor con velocidad nocturna hasta que se introduce otro comando.

Indicaciones para el uso

Este modo se recomienda en los casos en los que el entorno exterior sea muy silencioso y el producto pueda oírse incluso operando a velocidad mínima.

MODO DE ESCAPE CON RETRASO TEMPORAL

Para activar este modo, pulse la tecla TEMPORIZADOR (B), que hará que se muestre la pantalla representada más abajo.

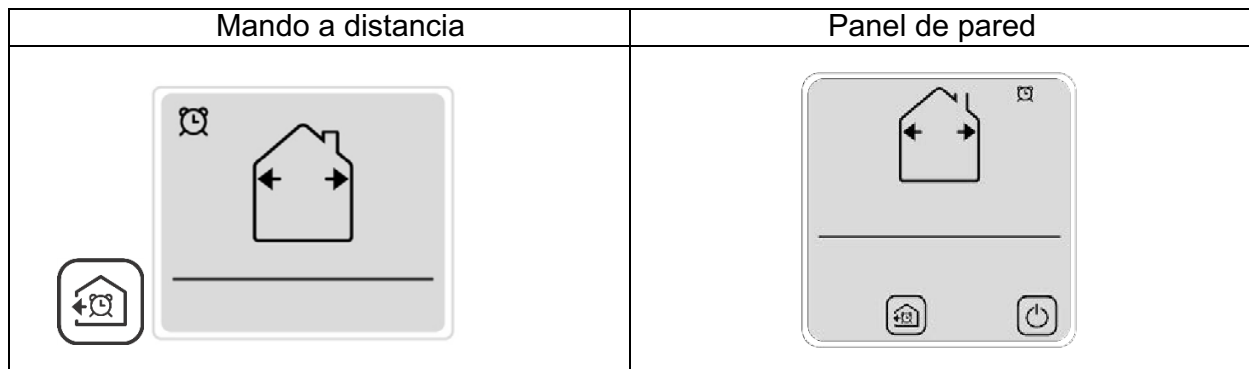

Si pulsa esta tecla en alguno de los modos, todos los productos pasarán al modo de escape durante 20 minutos y a máxima velocidad antes de regresar al modo previamente ajustado al final del ciclo.

Indicaciones para el uso

Este modo se recomienda para aspirar rápidamente el aire gastado o con malos olores sin tener que reprogramar los dispositivos a continuación.

MODO DE CORRIENTE DE AIRE MAESTRO-ESCLAVO

Para activar este modo, pulse repetidamente la tecla CORRIENTE DE AIRE (F) hasta que se muestre la pantalla representada más abajo. Cada vez que pulse la tecla CORRIENTE DE AIRE, el modo cambiará en el siguiente orden: CORRIENTE DE AIRE MAESTRO-ESCLAVO, CORRIENTE DE AIRE ESCLAVO-MAESTRO, ESCAPE, ALIMENTACIÓN DE AIRE, CORRIENTE DE AIRE MAESTRO-ESCLAVO, etc.

En este modo está activa la tecla RUEDA VENTILADOR (V), con la que puede seleccionar el valor de umbral deseado.

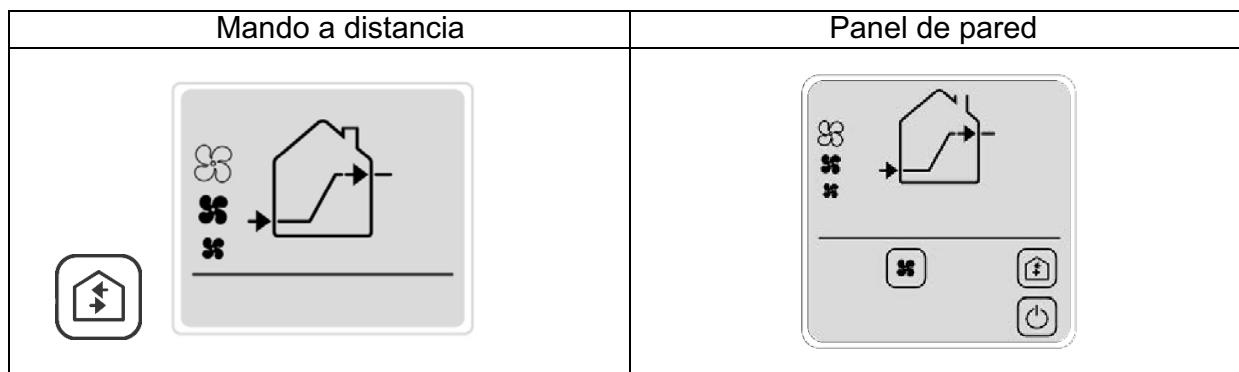

En este modo, los productos generan una corriente de aire continua que fluye sin recuperación de calor de las unidades configuradas como MAESTRO CONTRA ESCLAVO o MAESTRO IGUAL A ESCLAVO.

Indicaciones para el uso

Este modo se recomienda para aislar los olores, por ejemplo, de la cocina, en una sola estancia, generando una corriente de aire continua en dirección a la estancia. Durante el verano, también resulta muy útil como función «Free-Cooling», especialmente de noche, cuando la temperatura exterior es más baja que la interior y, por tanto, no es necesaria la recuperación de calor, pero se desea que entre aire fresco en el edificio.

Pulsando la tecla correspondiente, se operan todas las unidades de forma permanente en la dirección deseada, pudiéndose cambiar la velocidad de operación de acuerdo con sus requisitos.

MODO DE CORRIENTE DE AIRE ESCLAVO-MAESTRO

Para activar este modo, pulse repetidamente la tecla CORRIENTE DE AIRE (F) hasta que se muestre la pantalla representada más abajo. Cada vez que pulse la tecla CORRIENTE DE AIRE, el modo cambiará en el siguiente orden: CORRIENTE DE AIRE MAESTRO-ESCLAVO, CORRIENTE DE AIRE ESCLAVO-MAESTRO, ESCAPE, ALIMENTACIÓN DE AIRE, CORRIENTE DE AIRE MAESTRO-ESCLAVO, etc.

En este modo está activa la tecla RUEDA VENTILADOR (V), con la que puede seleccionar el valor de umbral deseado.

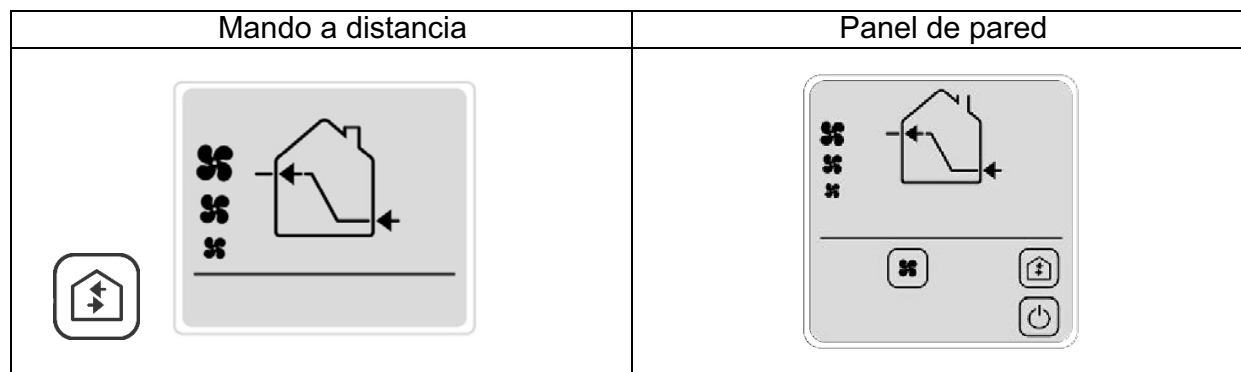

En este modo, los productos generan una corriente de aire continua que fluye sin recuperación de calor de las unidades configuradas como MAESTRO CONTRA ESCLAVO o MAESTRO IGUAL A ESCLAVO.

Indicaciones para el uso

Este modo se recomienda para aislar los olores, por ejemplo, de la cocina, en una sola estancia, generando una corriente de aire continua en dirección a la estancia. Durante el verano, también resulta muy útil como función «Free-Cooling», especialmente de noche, cuando la temperatura exterior es más baja que la interior y, por tanto, no es necesaria la recuperación de calor, pero se desea que entre aire fresco en el edificio.

Pulsando la tecla correspondiente, se operan todas las unidades de forma permanente en la dirección deseada, pudiéndose cambiar la velocidad de operación de acuerdo con sus requisitos.

MODO DE ESCAPE

Para activar este modo, pulse repetidamente la tecla CORRIENTE DE AIRE (F) hasta que se muestre la pantalla representada más abajo. Cada vez que pulse la tecla CORRIENTE DE AIRE, el modo cambiará en el siguiente orden: CORRIENTE DE AIRE MAESTRO-ESCLAVO, CORRIENTE DE AIRE ESCLAVO-MAESTRO, ESCAPE, ALIMENTACIÓN DE AIRE, CORRIENTE DE AIRE MAESTRO-ESCLAVO, etc.

En este modo está activa la tecla VENTILADOR (V), con la que puede seleccionar el valor de umbral deseado.

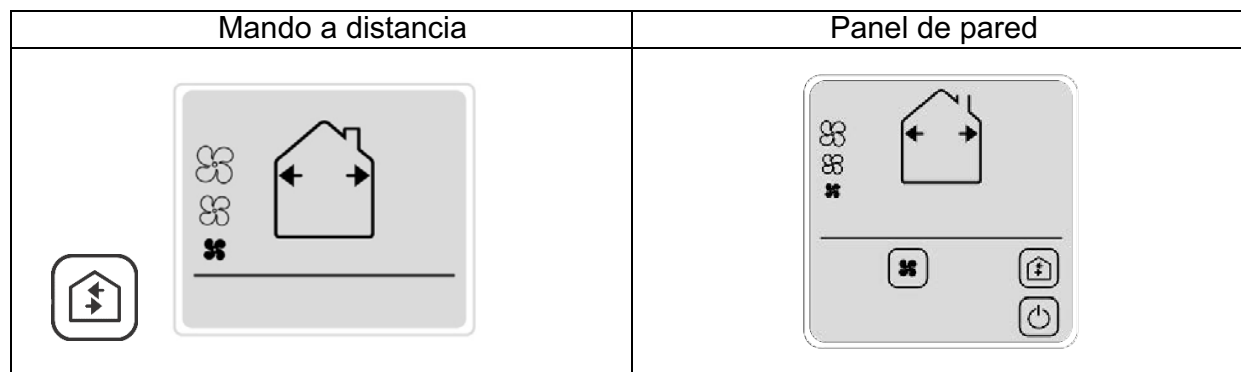

Pulsando la tecla correspondiente, se operan todas las unidades en el modo de escape, pudiéndose cambiar la velocidad de operación de acuerdo con sus requisitos.

Indicaciones para el uso

Este modo se recomienda en los casos en que deba aspirarse mucho aire gastado a costa de la recuperación de calor, por ejemplo, si en las instalaciones hay más personas que durante su uso normal (fiestas, celebraciones familiares, etc.).

MODO DE ALIMENTACIÓN DE AIRE

Para activar este modo, pulse repetidamente la tecla CORRIENTE DE AIRE (F) hasta que se muestre la pantalla representada más abajo. Cada vez que pulse la tecla CORRIENTE DE AIRE, el modo cambiará en el siguiente orden: CORRIENTE DE AIRE MAESTRO-ESCLAVO, CORRIENTE DE AIRE ESCLAVO-MAESTRO, ESCAPE, ALIMENTACIÓN DE AIRE, CORRIENTE DE AIRE MAESTRO-ESCLAVO, etc.

En este modo está activa la tecla VENTILADOR (V), con la que puede seleccionar el valor de umbral deseado.

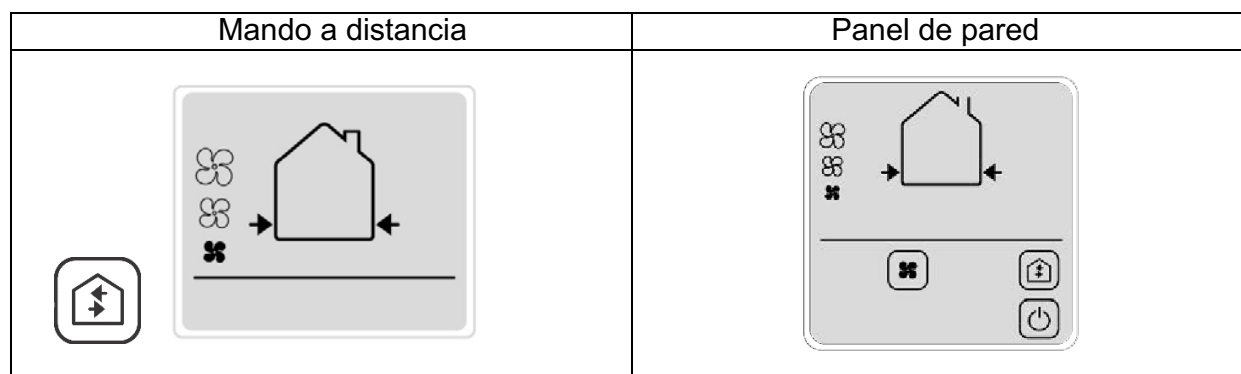

Pulsando la tecla correspondiente, se operan todas las unidades en el modo de alimentación de aire, pudiéndose cambiar la velocidad de operación de acuerdo con sus requisitos.

Indicaciones para el uso

Este modo se recomienda en los casos en que deba añadirse mucho aire fresco a costa de la recuperación de calor, por ejemplo, si en las instalaciones hay más personas que durante su uso normal (fiestas, celebraciones familiares, etc.).

MANTENIMIENTO – FRECUENCIA RECOMENDADA

SOLO

El producto no emite alarmas de mantenimiento. Se recomienda limpiar los filtros y el intercambiador de calor de cerámica cada 3 meses.

Los filtros deberán cambiarse cuando su desgaste afecte a la capacidad del rendimiento de aire, su eficacia se vaya reduciendo o pasado un periodo de operación máximo de 2 años.

Contacte con su vendedor para obtener recambios de los filtros.

ADVANCED y WIRELESS

El indicador LED de la unidad del ventilador MAESTRO se ilumina cada 3.000 horas de operación para recordarle el mantenimiento del producto. A partir de este momento, los productos seguirán funcionando en la función que tuvieran ajustada anteriormente, que no podrá modificarse hasta que se efectúe el mantenimiento.

Después del mantenimiento, pulse la tecla FILTRO (R) en el mando a distancia para restablecer la alarma.

Los filtros deberán cambiarse cuando su desgaste afecte a la capacidad del rendimiento de aire, su eficacia se vaya reduciendo o pasado un periodo de operación máximo de 2 años.

Contacte con su vendedor para obtener recambios de los filtros.

MANTENIMIENTO – REALIZACIÓN

Todos los trabajos de mantenimiento en el dispositivo pueden ser llevados a cabo únicamente por personal técnico cualificado.

Asegúrese de que se haya desconectado la conexión de red en la sala de la instalación antes de que se lleven a cabo los trabajos de mantenimiento.

AMBIENTIKA 100

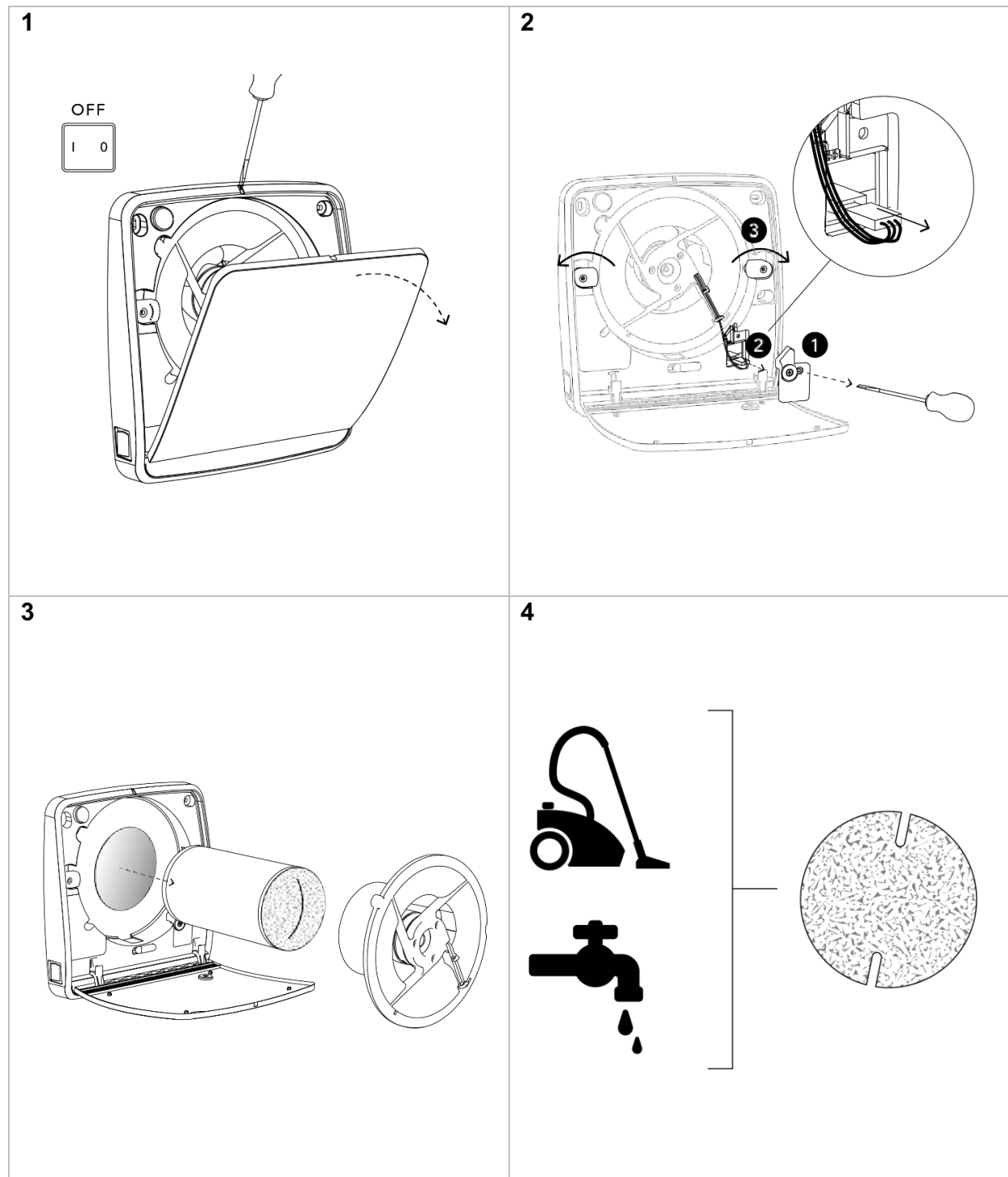

5

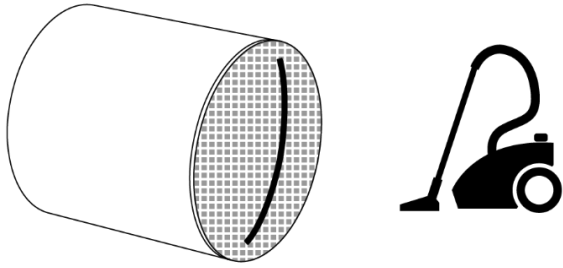

6

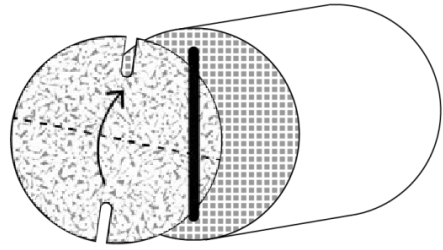

7

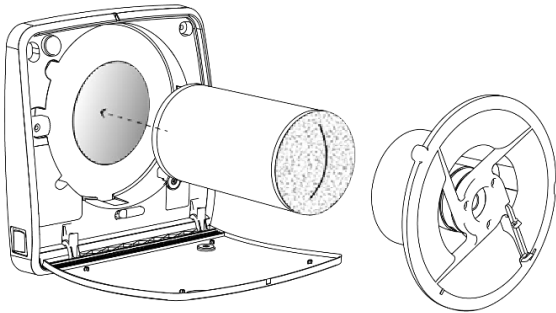

8

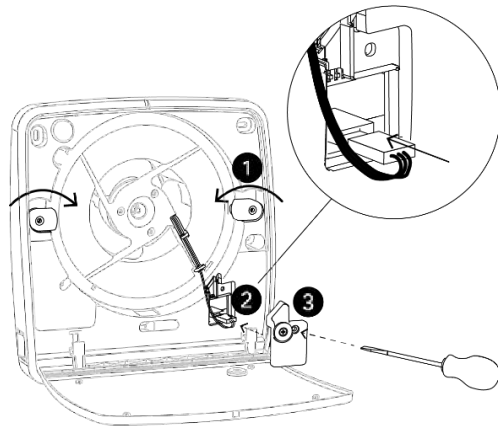

9

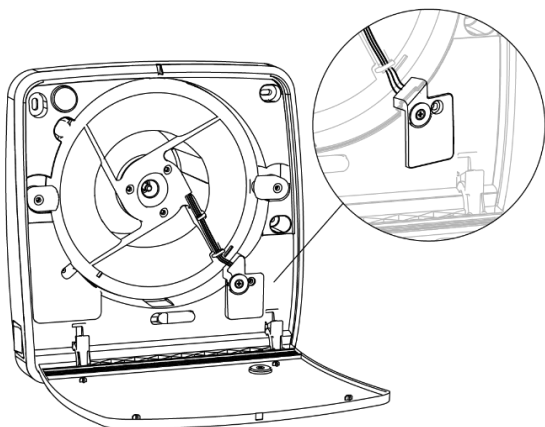

10

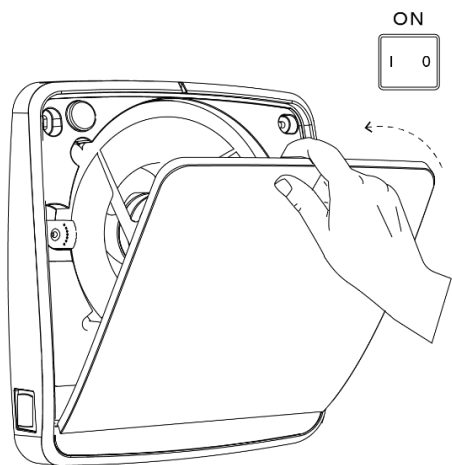

AMBIENTIKA 160

1

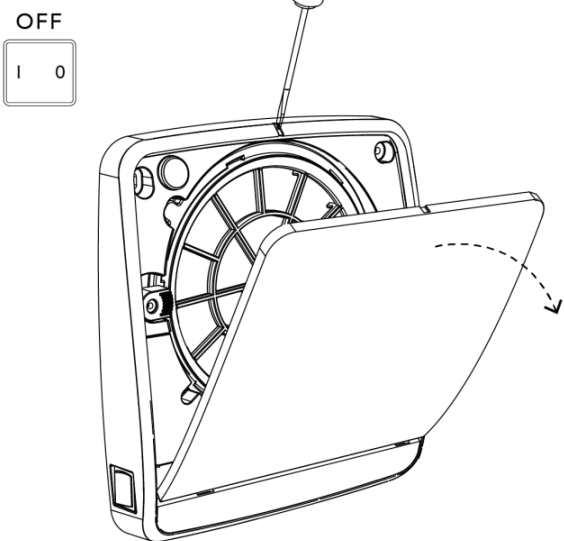

2

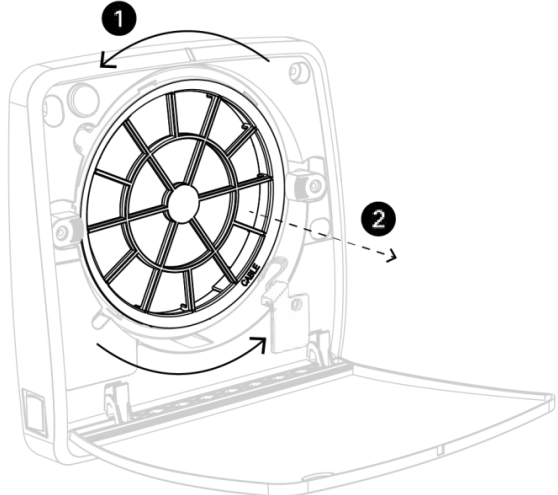

3

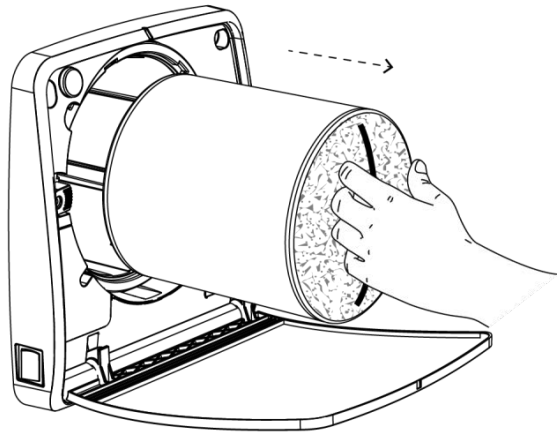

4

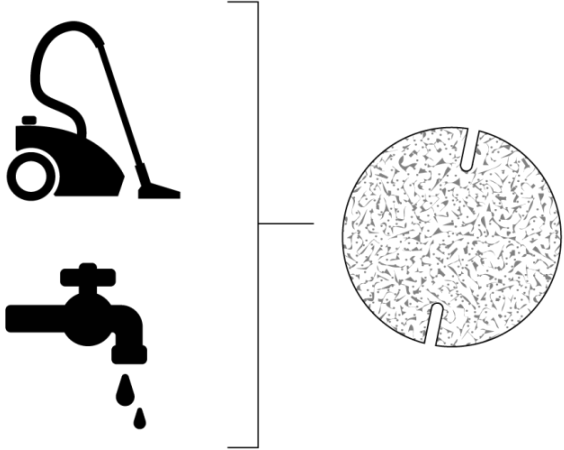

5

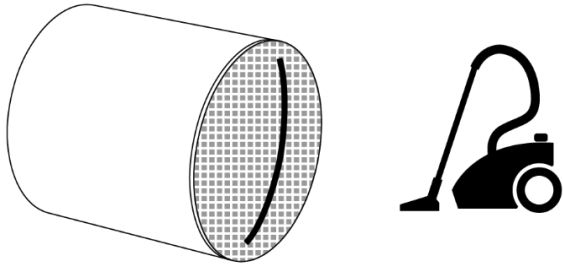

6

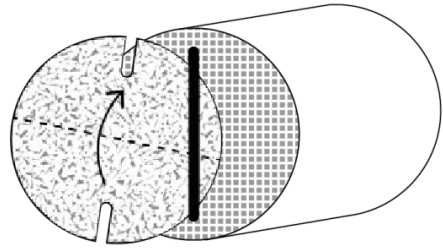

7

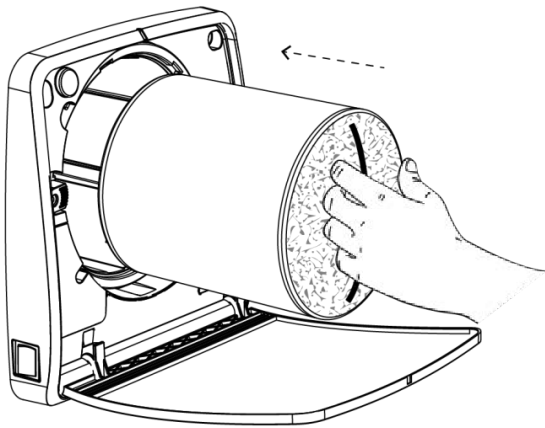

8

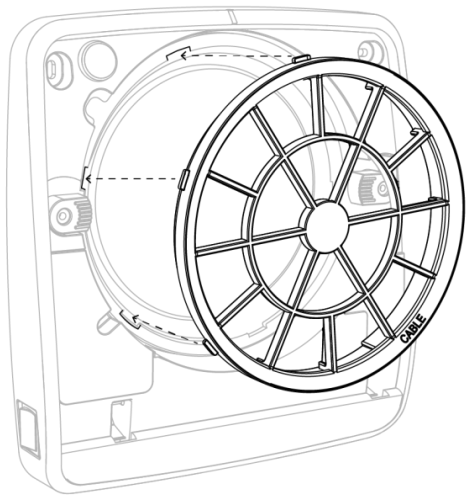

9

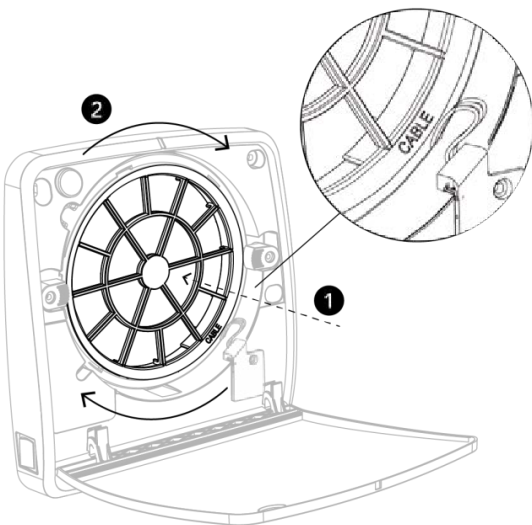

10

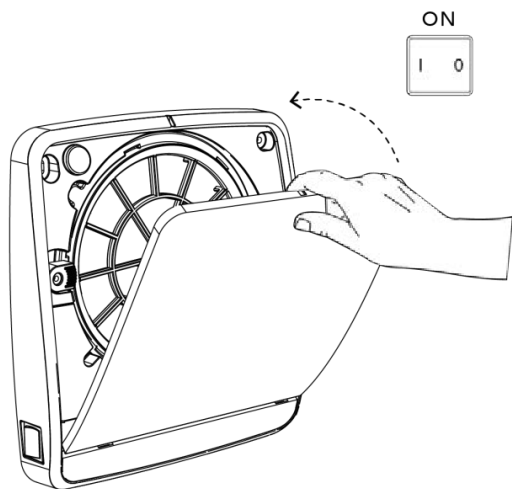

PREGUNTAS FRECUENTES

<p>El producto no se enciende</p>	<p>Asegúrese de que el producto esté correctamente conectado a la red de corriente Compruebe que el interruptor ON/OFF (I/O) esté puesto en ON (I)</p>
<p>El producto se enciende correctamente, pero no recibe señales del mando a distancia</p>	<p>Compruebe si están insertadas las pilas en el mando a distancia Compruebe si están cargadas las pilas del mando a distancia Los comandos solo serán recibidos por la unidad del MAESTRO del sistema. Preste atención a enviar el comando a la unidad correcta Compruebe si los interruptores Dip están correctamente ajustados (MAESTRO)</p>
<p>El producto se enciende y recibe señales del mando a distancia, pero la rueda del ventilador no gira</p>	<p>Espere 40 segundos a que se abra el cierre automático Asegúrese de que el producto no se encuentre en el modo de supervisión Asegúrese de que la rueda del ventilador no esté bloqueada</p>
<p>El producto no recibe señales del mando a distancia y el LED rojo parpadea</p>	<p>Lleve a cabo el mantenimiento de los filtros y restablezca los filtros tal y como se indica en el manual Compruebe si están insertadas las pilas en el mando a distancia Compruebe si están cargadas las pilas del mando a distancia</p>
<p>El producto solo funciona en el modo de escape y el LED se mantiene en rojo</p>	<p>Aumente el umbral de intervención para los higróstatos con la tecla H</p>
<p>Los productos maestro esclavo no se comunican (SLAVE con tapa frontal cerrada y LED rojo encendido)</p>	<p>Compruebe que los productos estén correctamente conectados entre sí Compruebe si los interruptores Dip están correctamente ajustados</p>

ATENCIÓN: Si el problema no aparece indicado aquí o no puede solucionarse con la ayuda de los pasos anteriormente citados, contacte con un centro de asistencia autorizado.

VERSION FRANÇAISE

TABLE DES MATIÈRES

1. INTRODUCTION

a. GÉNÉRALITÉS _____	153
b. USAGE _____	155
c. PRÉSENTATION DU PRODUIT _____	156
d. CARACTÉRISTIQUES TECHNIQUES _____	157

2. INSTALLATION

a. INTRODUCTION _____	158
b. PRÉPARATION _____	159
c. POSE _____	161
d. BRANCHEMENTS ÉLECTRIQUES _____	164
e. CONFIGURATION _____	166
f. RÉINITIALISATION _____	168
g. MISE EN PLACE DU COUVERCLE _____	169

3. CONSIGNES D'UTILISATION

a. SOLO _____	170
b. ADVANCED et WIRELESS _____	171

4. MAINTENANCE

a. FRÉQUENCE RECOMMANDÉE _____	181
b. EXÉCUTION _____	182

5. FAQ _____	186
--------------	-----

INTRODUCTION – GÉNÉRALITÉS

Ce produit a été fabriqué par des professionnels dans le respect des directives européennes en vigueur. Son but est de permettre un échange d'air dans les intérieurs, chambres et autres espaces similaires dans lesquels il est installé. Suivez toutes les consignes de ce manuel afin de garantir la longévité du produit, ainsi que son bon fonctionnement électrique et mécanique. Conservez ce manuel à cet effet. N'utilisez pas ce produit dans une autre finalité que celles décrites dans le présent manuel.

1. Après avoir déballé le produit, contrôlez son bon état. Le matériel d'emballage (sacs plastiques, mousse de polystyrène, clous, etc.) doit être conservé hors de portée des enfants car il représente une source de danger potentielle.
2. Avant de brancher l'appareil, vérifiez que les caractéristiques indiquées sur la plaque signalétique correspondent bien à celles de votre réseau électrique. Posez le produit en laissant un espace minimum de 1,5 m entre les pales et le sol.
3. Cet appareil ne doit être utilisé que dans le but dans lequel il a été explicitement conçu. Le fabricant décline toute responsabilité en cas de dommages résultant d'une utilisation inappropriée, incorrecte ou déraisonnable.
4. N'utilisez pas le produit à proximité de vapeurs corrosives ou explosives.
5. Débranchez l'appareil avant son nettoyage ou sa maintenance. Toute activité de maintenance et de nettoyage nécessitant le démontage du produit doit être effectuée par des techniciens qualifiés seulement.
6. Assurez-vous que le produit a été entièrement assemblé avant de le mettre en marche.
7. En cas d'usage intensif, enlevez régulièrement, mais au moins une fois par an, les saletés et dépôts présents sur l'hélice, le capot et les grilles. En outre, assurez-vous que l'hélice n'est ni déformée ni fissurée, qu'elle tourne sans osciller et qu'elle est bien fixée à l'axe du moteur. Le non-respect des consignes ci-dessus risque

de mettre en péril la sécurité de l'appareil et celle de l'utilisateur.

8. Il est conseillé de mettre l'appareil hors service en débranchant le câble d'alimentation. En outre, il est recommandé de mettre les composants potentiellement dangereux à l'écart pour empêcher les enfants de jouer avec eux.
9. L'installation doit être exécutée par des techniciens qualifiés dans le respect des consignes du fabricant. Une mauvaise installation peut entraîner des dommages à des personnes, des animaux ou des objets dont le fabricant ne saurait être tenu responsable.
10. Cet appareil étant installé de manière permanente, le branchement au réseau électrique doit avoir lieu à l'aide d'un câble flexible avec un connecteur ou interrupteur omnipolaire dont l'ouverture de contact est de 3 mm au minimum.
11. Pour garantir le bon fonctionnement du produit, vous devez absolument garantir la recirculation de l'air dans les pièces. En présence d'appareils utilisant des combustibles solides, des liquides ou des gaz (tels qu'une bouilloire, un réchaud, une chaudière, etc.) et qui ne sont pas « hermétiques », vous devez vérifier que la recirculation de l'air garantit également une combustion totale de l'air vicié produit par ces appareils. L'air aspiré ne doit pas être introduit dans les conduits prévus pour l'évacuation de l'air chaud, par exemple lors de la combustion de l'air vicié produit par les bouilloires à gaz. L'air rejeté par l'appareil doit être évacué à travers un seul conduit d'échappement ou directement à l'extérieur.
12. L'appareil peut être utilisé par des enfants de plus de 8 ans et par des personnes aux capacités physiques, sensorielles ou mentales réduites sans l'expérience ou les connaissances nécessaires, à condition d'être sous surveillance ou d'avoir reçu des instructions concernant l'utilisation en toute sécurité de l'appareil et d'avoir compris les risques inhérents. Les enfants ne doivent pas jouer avec l'appareil. Les activités de nettoyage et de maintenance réalisées par l'utilisateur ne doivent pas être effectuées par des enfants sans surveillance.

INTRODUCTION – USAGE

Ce produit a été fabriqué par des professionnels. Son but est de permettre un échange d'air permanent à l'intérieur d'une pièce. Le récupérateur de chaleur peut être installé dans les habitations, ainsi que dans les pièces à usage privé et public en général.

Le produit est équipé d'un échangeur de chaleur en céramique qui stocke la chaleur extraite de l'air intérieur lors de son évacuation, puis la transfère à l'air frais entrant de l'extérieur durant la phase de soufflage. Le produit doit être installé au mur. Le tuyau fourni, à l'intérieur duquel est placé l'échangeur de chaleur, est conçu pour des murs d'une épaisseur maximale de 500 mm. Le tuyau peut être raccourci à un minimum de 250 mm. Dans ce cas, il doit être bien aligné à l'intérieur et à l'extérieur.

Généralement, l'air évacué par le produit ou entrant dans celui-ci ne doit pas contenir de mélanges inflammables ou explosifs ni vapeurs chimiques, poussières, huiles ou autres substances pathogènes.

INTRODUCTION – PRÉSENTATION DU PRODUIT

Le produit se compose d'une unité principale avec un couvercle qui est installée dans la pièce, d'un tuyau interne dans lequel l'échangeur de chaleur en céramique et les filtres sont montés, ainsi que d'une grille acoustique externe.

AMBIENTIKA 100

- | | |
|---------------------|--------------------------|
| a. Unité principale | e. Filtres |
| b. Couvercle | f. Échangeur de chaleur |
| c. Support moteur | g. Tuyau interne, 500 mm |
| d. Ventilateur | h. Grille externe |
| | i. Grille externe |

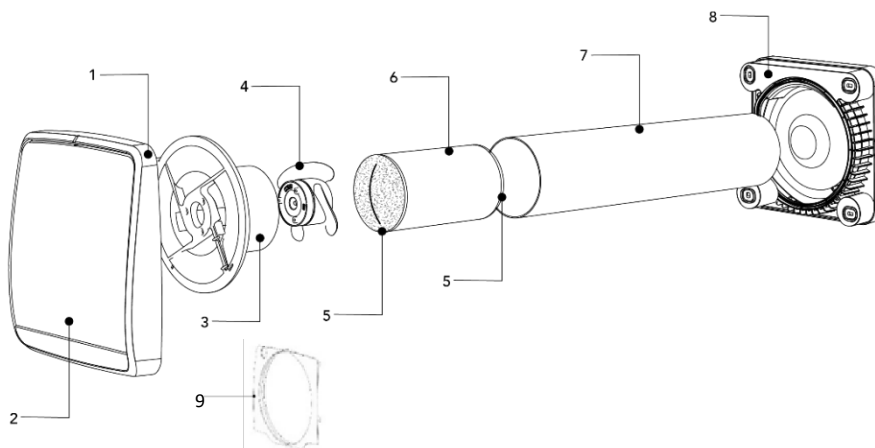

AMBIENTIKA 160

- | | |
|----------------------------------------|----------------------------------|
| i. Unité principale | v. Hélice motorisée |
| ii. Couvercle | vi. Tuyau interne, 500 mm |
| iii. Échangeur de chaleur en céramique | vii. Grille externe |
| iv. Filtres | viii. Bouchon pour tuyau interne |
| | ix. Grille externe |

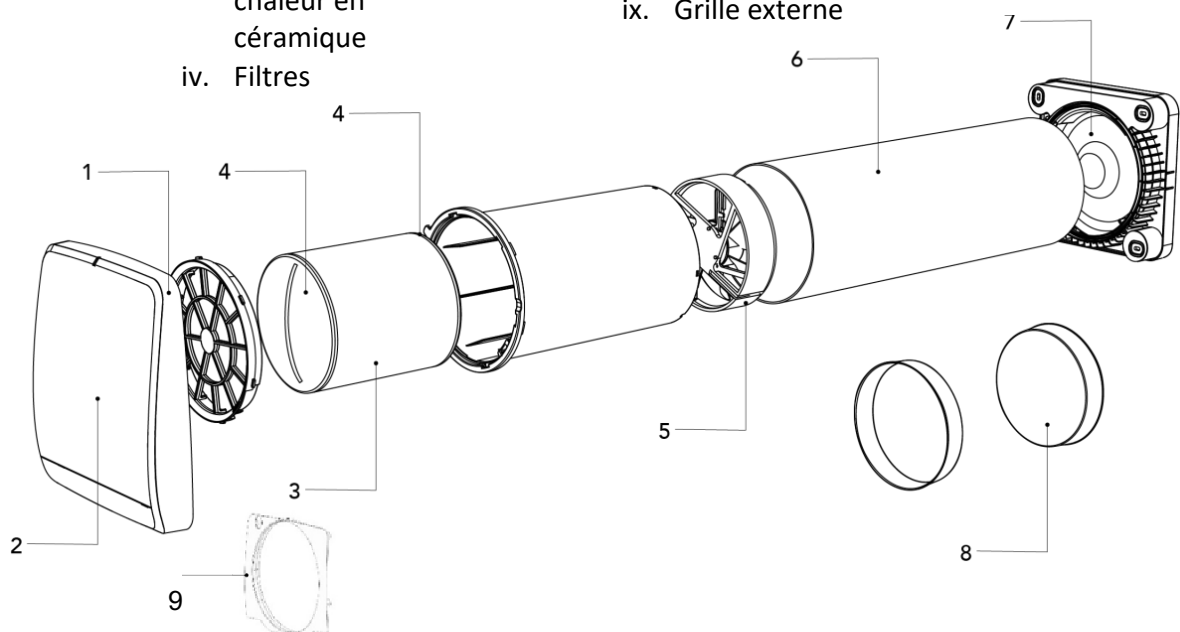

INTRODUCTION – CARACTÉRISTIQUES TECHNIQUES

Le récupérateur de chaleur est un produit de classe II avec un indice de protection IPX4.
 Le récupérateur de chaleur est conçu pour être installé dans des espaces clos à une température de fonctionnement comprise entre -30 °C et +50 °C.
 Le design du récupérateur de chaleur faisant l'objet d'une optimisation constante, certains modèles sont susceptibles d'être différents de celui décrit dans le présent manuel.

DIMENSIONS (mm)

AMBIENTIKA 100

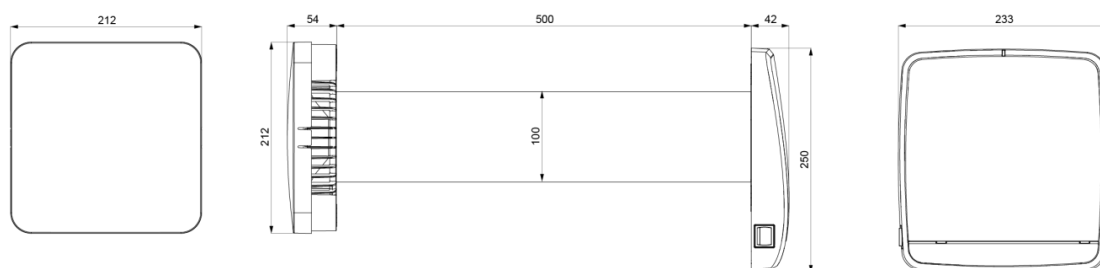

AMBIENTIKA 160

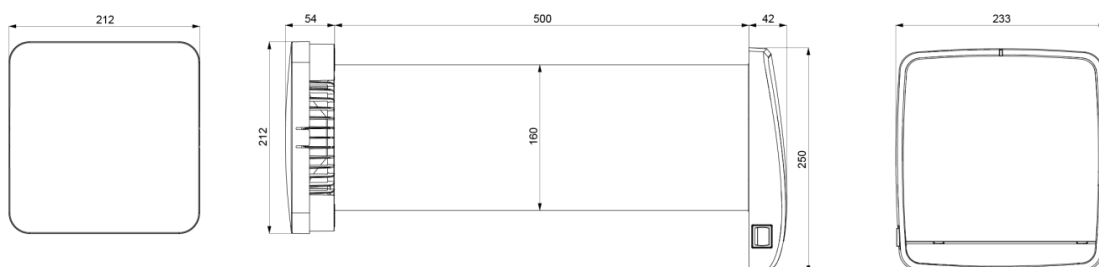

CARACTÉRISTIQUES TECHNIQUES

AMBIENTIKA 100				
Tension à 50 Hz [V]	220-240			
Puissance maximale	93 %			
Vitesse	Night	1	2	3
Débit [m3/h]	5	10	20	30
Puissance [W]	4	4,7	5,6	6,9
Niveau sonore dB (A) 3 m	20	22	25	37

AMBIENTIKA 160 (modèle SOLO : vitesses 1 et 3 seulement)				
Tension à 50 Hz [V]	220 – 240			
Puissance maximale	93 %			
Vitesse	Night	1	2	3
Débit [m3/h]	10	20	40	60
Puissance [W]	3,9	4,2	5,5	6,7
Niveau sonore dB (A) 3 m	20	25	28	30

INSTALLATION – INTRODUCTION

L'installation de l'appareil doit être exécutée par des techniciens qualifiés uniquement.

Avant de commencer le montage électrique, vérifiez que la connexion au réseau dans la pièce où est installé l'appareil est désactivée.

L'appareil ne doit pas être posé à proximité de rideaux, voilages, etc., ceux-ci étant susceptibles d'en perturber le bon fonctionnement.

Assurez-vous que le milieu du trou carotté (160 mm) se trouve à environ 30 cm du plafond.

Si plusieurs appareils sont installés, la distance entre chaque produit doit être de 3 mètres au minimum.

Avant de poser le produit, lisez attentivement les consignes d'utilisation et vérifiez que vous possédez l'ensemble du matériel requis pour l'installation.

INSTALLATION – PRÉPARATION

1

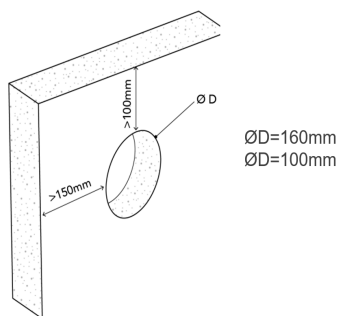

2

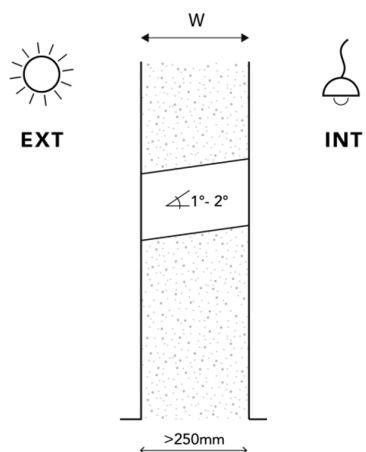

3

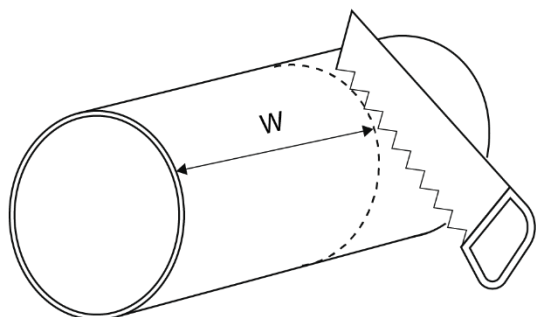

4 Seulement pour le modèle 160

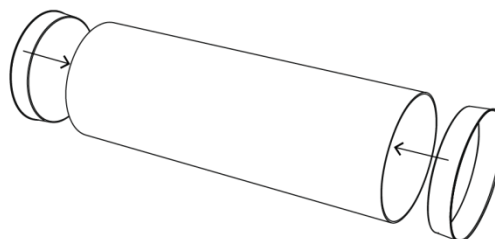

5

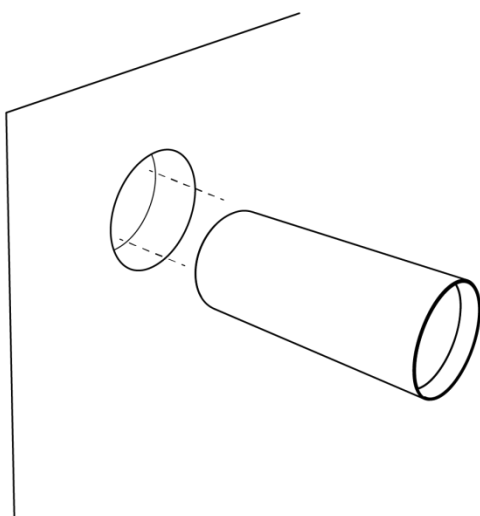

6

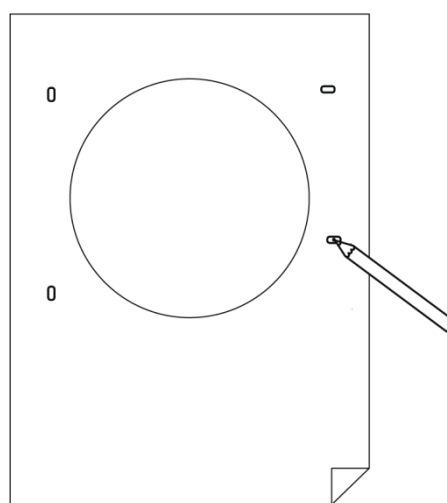

7 A

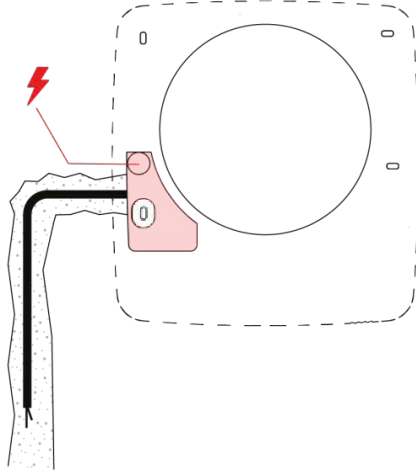

7 B

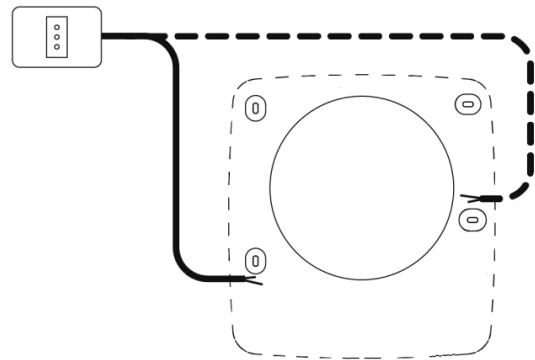

INSTALLATION – POSE

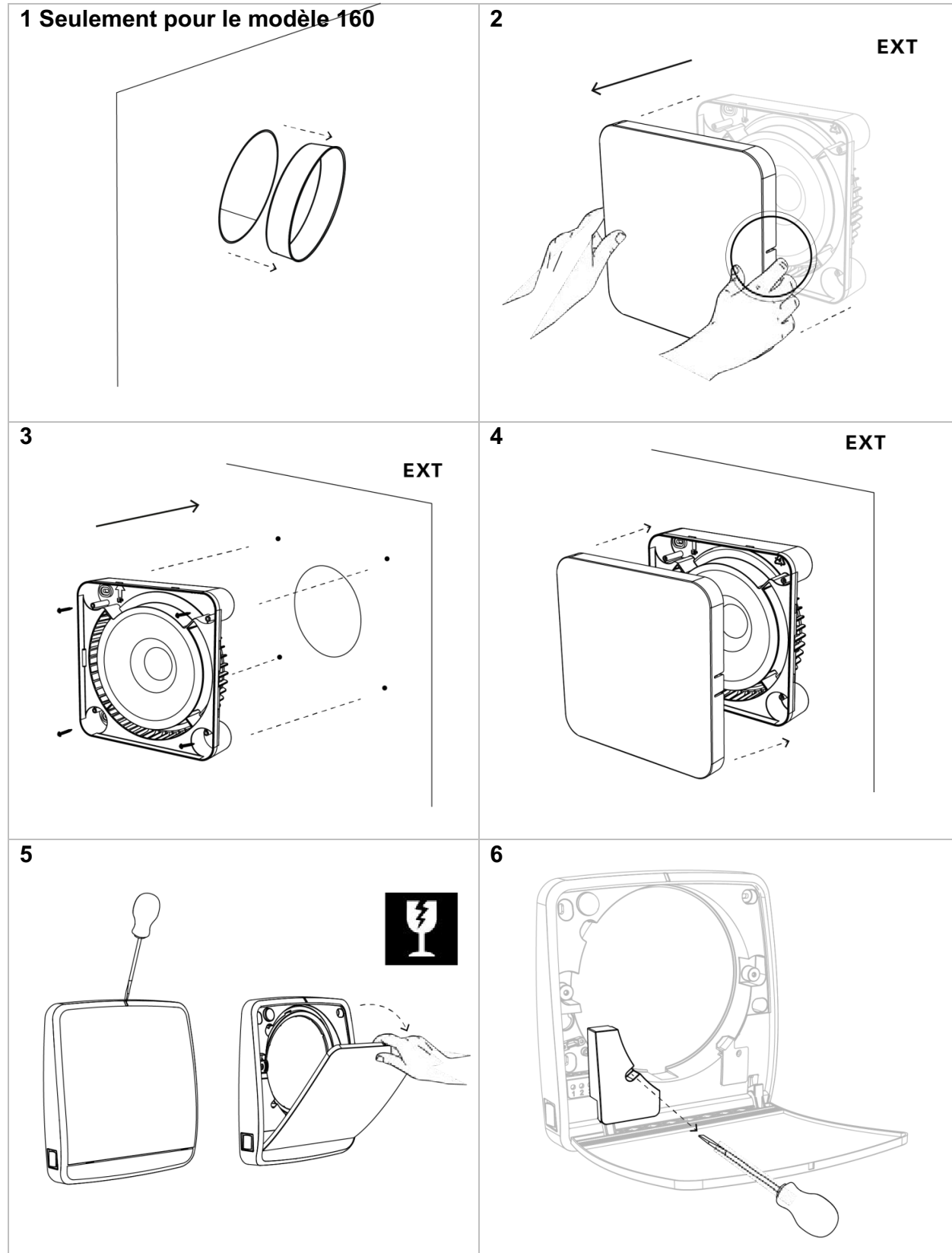

7

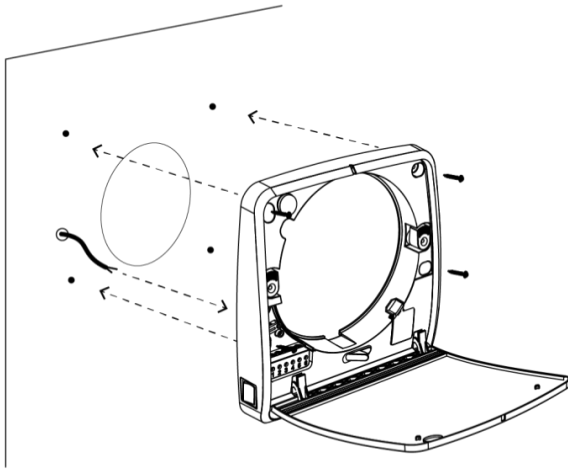

8

Voir paragraphe « BRANCHEMENTS ÉLECTRIQUES »

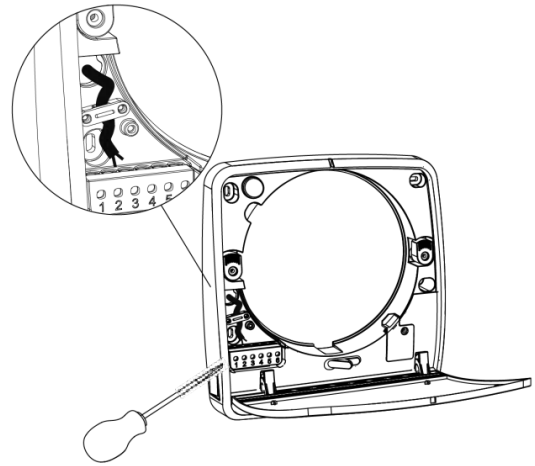

9

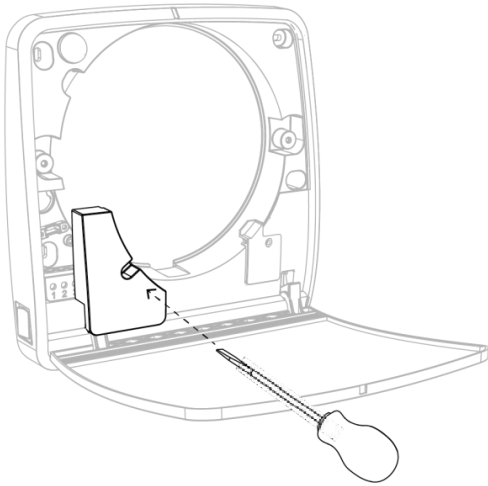

10

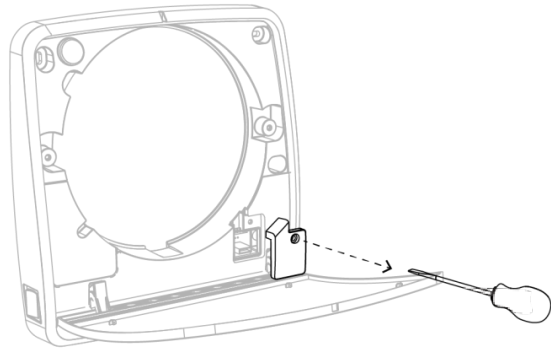

11

100 mm

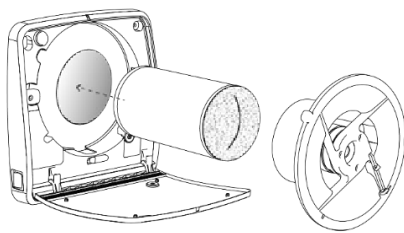

160 mm

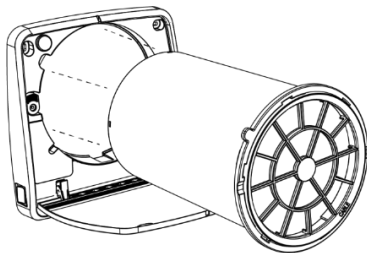

12

100 mm

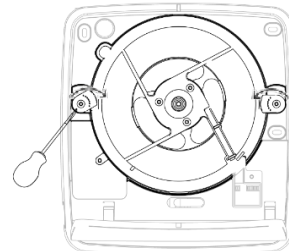

160 mm

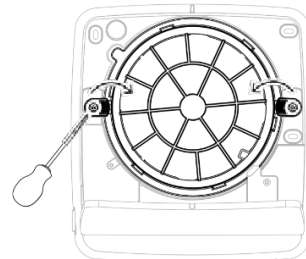

13

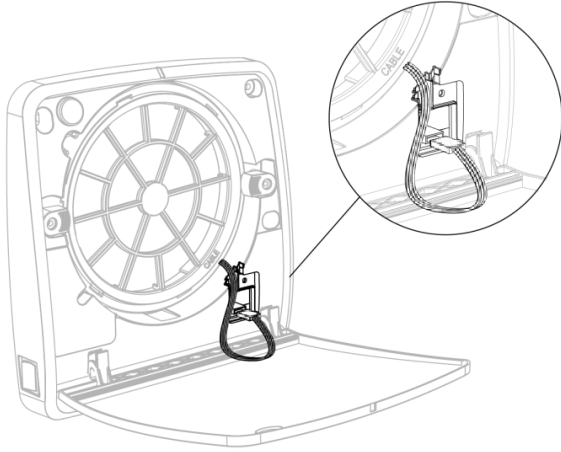

14

Voir paragraphes
« CONFIGURATION »

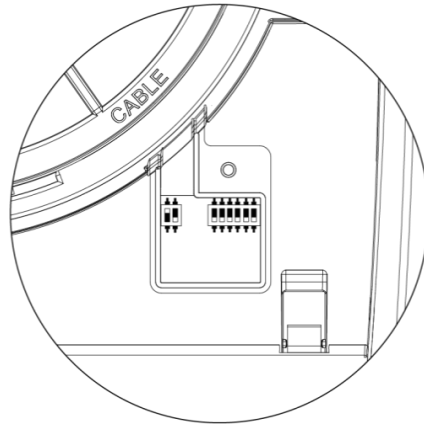

15

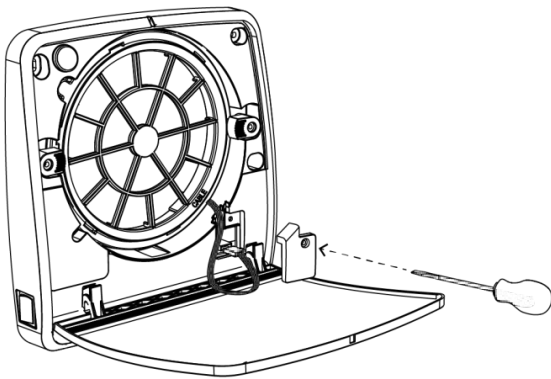

16

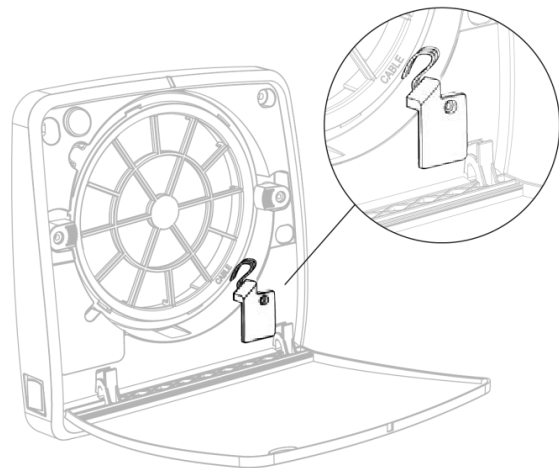

17

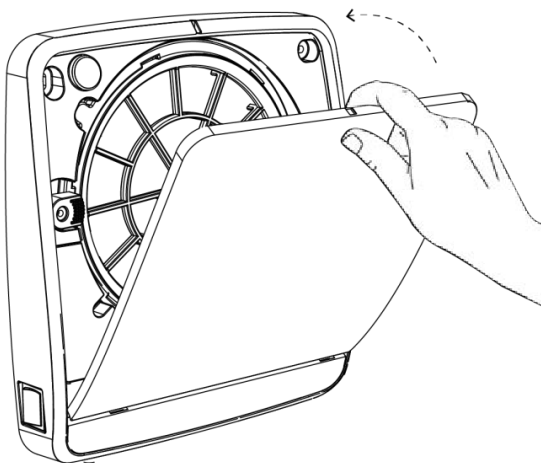

18

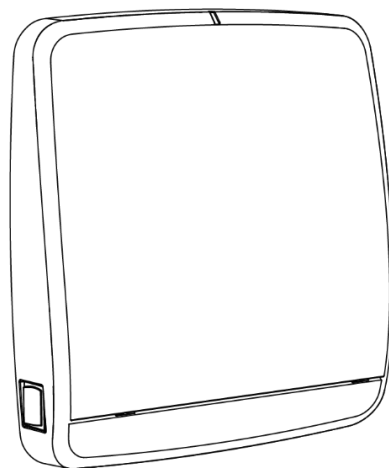

INSTALLATION – BRANCHEMENTS ÉLECTRIQUES

SOLO

Branchement direct

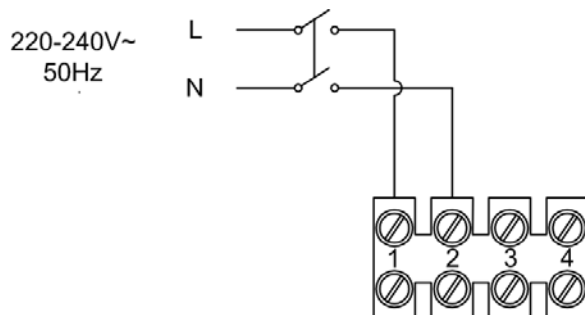

Branchement aux éléments de commande muraux (non fournis)

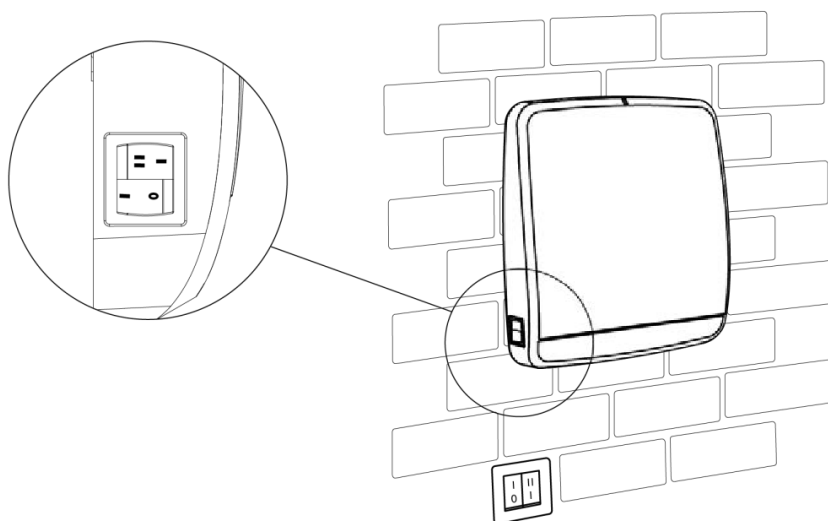
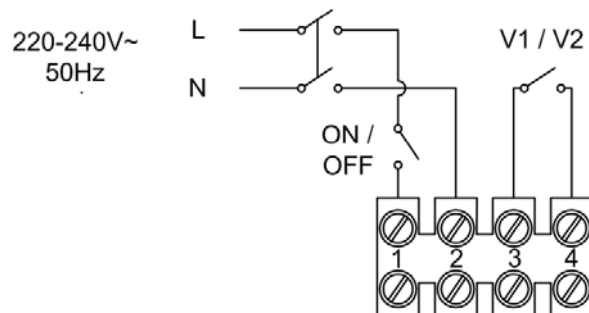

Les deux interrupteurs de l'appareil doivent être positionnés de la même façon que sur la figure.

ADVANCED

Branchement comme unité simple

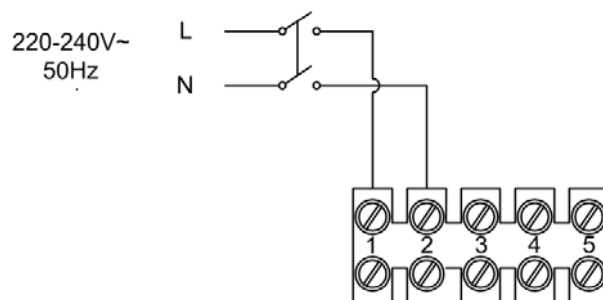

Branchement comme système MAÎTRE-ESCLAVE

Attention : durant cette phase, l'interrupteur principal de tous les produits doit être positionné sur « 0 ».

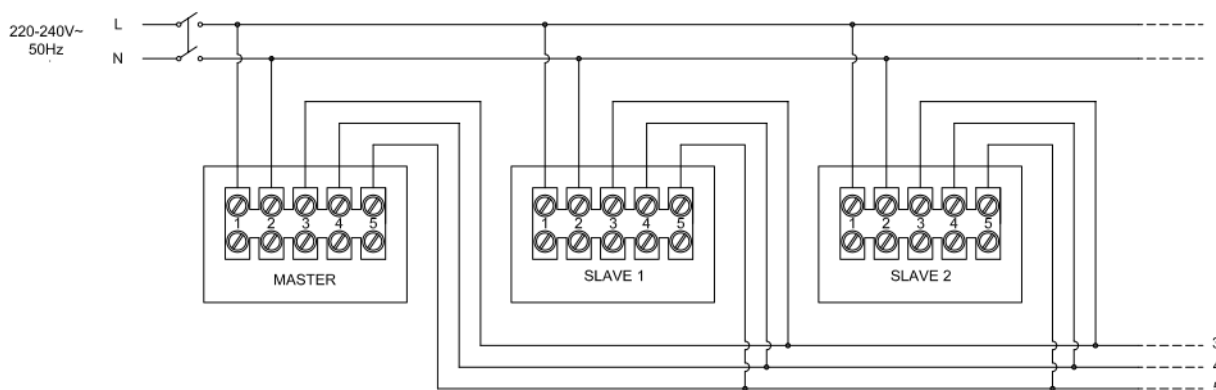

Attention :

les capteurs d'humidité et de luminosité collectent les données de la première unité de ventilation raccordée.

Si le câblage des systèmes est très long ou en présence de plusieurs appareils électriques / électroniques susceptibles de perturber les signaux, utilisez des câbles blindés et branchez une résistance de terminaison de 120 ohms aux bornes 3 et 4 du dernier ESCLAVE.

WIRELESS

Branchement du produit

Attention : durant cette phase, l'interrupteur principal de tous les produits doit être positionné sur « 0 ».

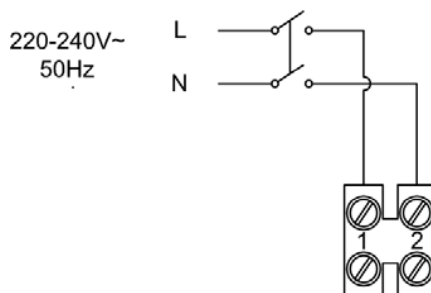

INSTALLATION – CONFIGURATION

SOLO

Le produit ne nécessite aucune configuration. Il doit seulement être branché au réseau électrique.

ADVANCED

Pour configurer les produits, vous devez respecter le graphique ci-après en veillant à installer en premier l'unité MAÎTRE et à définir l'ordre MAÎTRE CONTRE ESCLAVE et ESCLAVE ÉGAL MAÎTRE pour toutes les autres unités.

ATTENTION : seule l'unité MAÎTRE reçoit des ordres du système de contrôle-commande, détecte les conditions ambiantes à l'aide de capteurs et contrôle donc le reste du système. Si vous possédez un panneau mural à capteur de CO₂, ce paramètre est reconnu directement par le panneau mural.

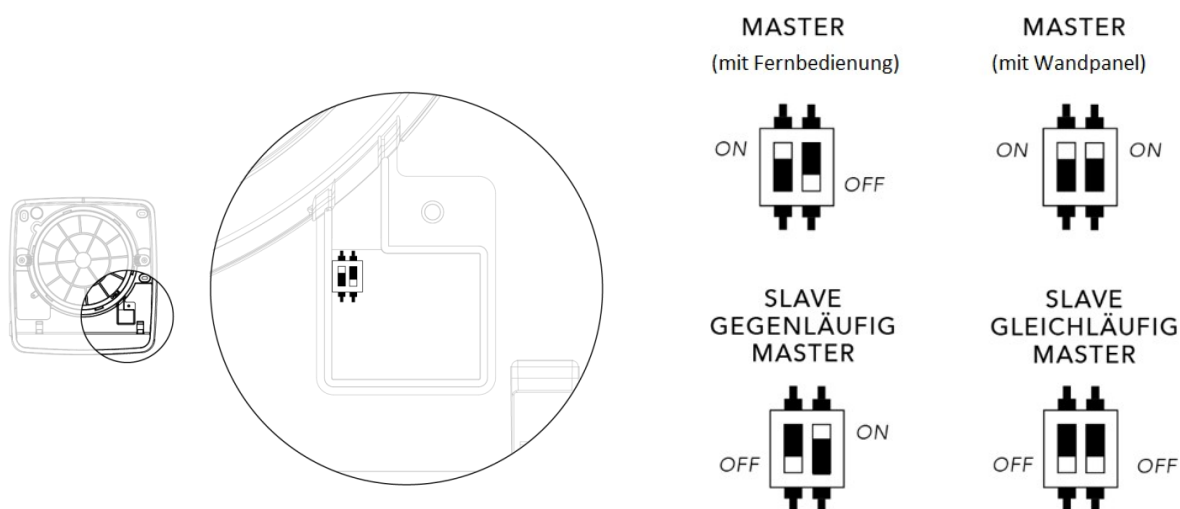

Dans les bâtiments de grande taille ou si l'installation est répartie sur plusieurs étages, nous recommandons de diviser l'installation en différentes zones (espace de vie – chambre à coucher ou premier étage – deuxième étage, etc.) afin d'en faciliter la commande.

WIRELESS

Pour configurer les produits, vous devez respecter le graphique ci-après en veillant à installer en premier l'unité MAÎTRE et à définir l'ordre MAÎTRE CONTRE ESCLAVE et ESCLAVE ÉGAL MAÎTRE pour toutes les autres unités.

ATTENTION : seule l'unité MAÎTRE reçoit des ordres du système de contrôle-commande, détecte les conditions ambiantes à l'aide de capteurs et contrôle donc le reste du système. Si vous possédez un panneau mural à capteur de CO₂, ce paramètre est reconnu directement par le panneau mural.

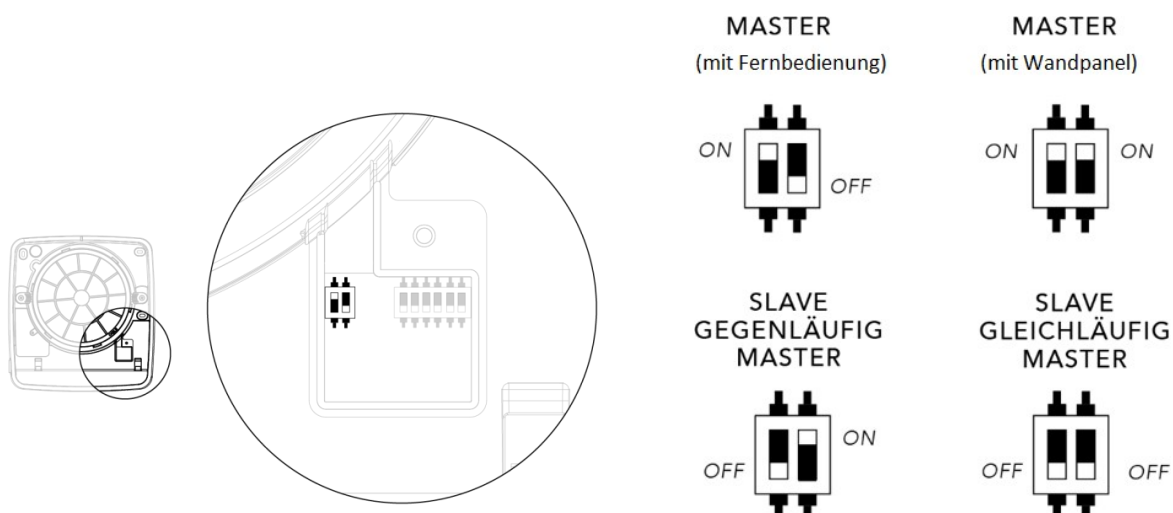

Dans les bâtiments de grande taille ou si l'installation est répartie sur plusieurs étages, nous recommandons de diviser l'installation en différentes zones (espace de vie – chambre à coucher ou premier étage – deuxième étage, etc.) afin d'en faciliter la commande.

Outre le réglage de chacune des unités, un codage unique doit être réalisé pour chaque installation, permettant aux produits de communiquer seulement entre eux et non pas avec les systèmes adjacents.

Le graphique ci-après représente les 8 interrupteurs DIP 0/1 qui permettent de réaliser un codage unique pour chaque installation.

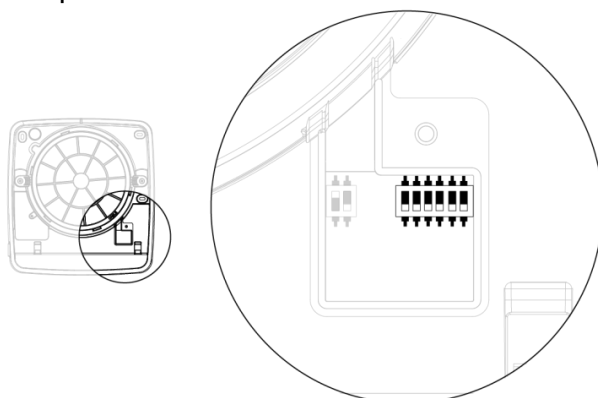

ATTENTION : tous les interrupteurs DIP sont positionnés sur zéro (OFF) (ARRÊT) en usine. Il est donc conseillé de placer au moins un des interrupteurs DIP sur 1 (ON) (MARCHE) pour garantir un codage unique de l'installation.

INSTALLATION – RÉINITIALISATION DE LA CONFIGURATION

ADVANCED ET WIRELESS

En cas d'erreurs de configuration des appareils avec les interrupteurs DIP, que ce soit le codage du système (version WIRELESS) ou la configuration MAÎTRE-ESCLAVE des appareils (versions ADVANCED et WIRELESS), voici ce que vous devez faire :

- Arrêtez l'appareil à l'aide de l'interrupteur principal
- Modifiez la configuration des interrupteurs DIP afin de définir celle de votre choix
- Mettez l'appareil en marche à l'aide de l'interrupteur principal

À présent, l'appareil est paramétré correctement avec la bonne configuration.

ATTENTION : si vous modifiez la configuration des interrupteurs DIP pendant que l'appareil est en marche, les modifications ne seront pas appliquées et les réglages actuels resteront inchangés.

INSTALLATION – MISE EN PLACE DU COUVERCLE

SOLO - ADVANCED - WIRELESS

Une fois que vous avez exécuté les étapes précédentes, vous devez mettre en place le couvercle de la manière présentée ci-après :

Étape 1 : Ouverture de la trappe du ventilateur et préparation du couvercle

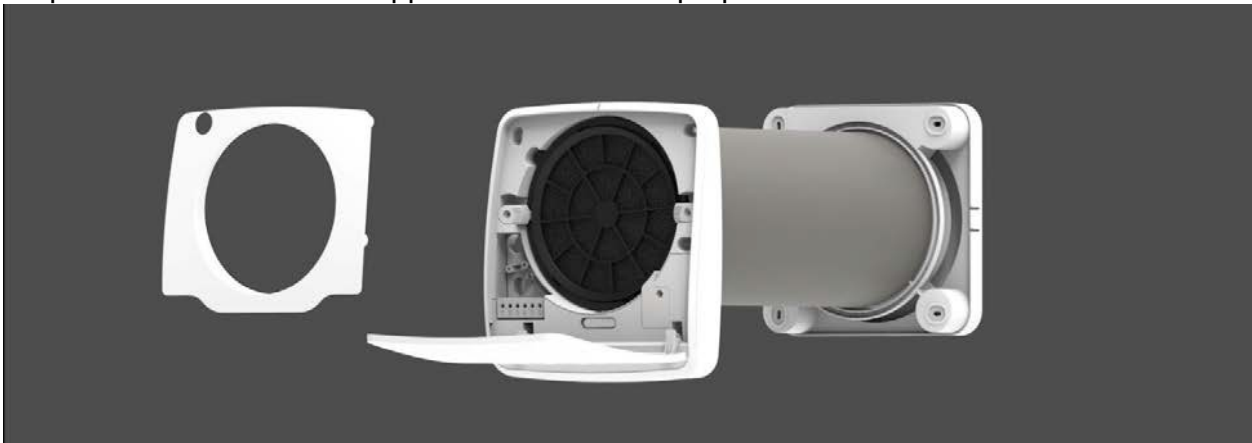

Étape 2 : Positionnement du couvercle sur l'unité interne de l'appareil

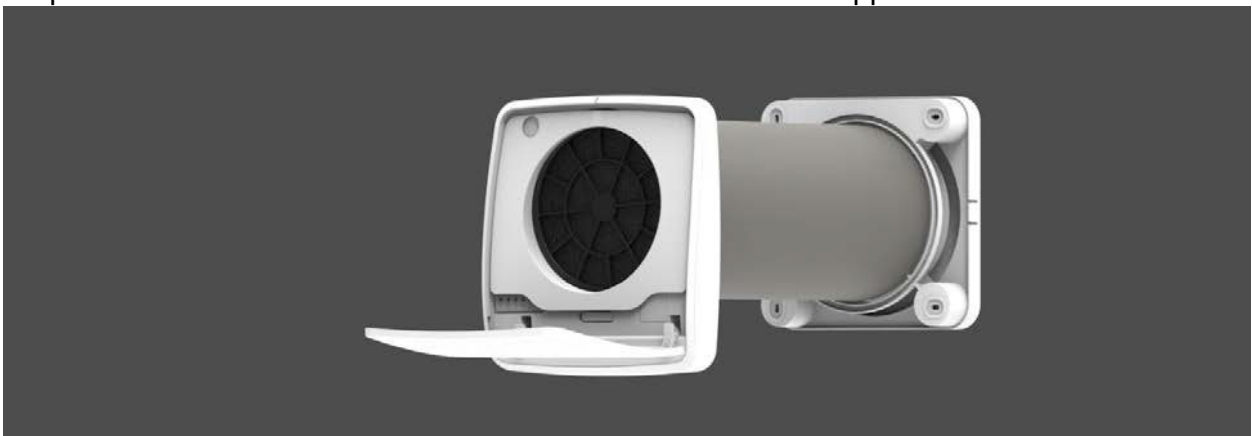

Étape 3 : Fermeture du couvercle

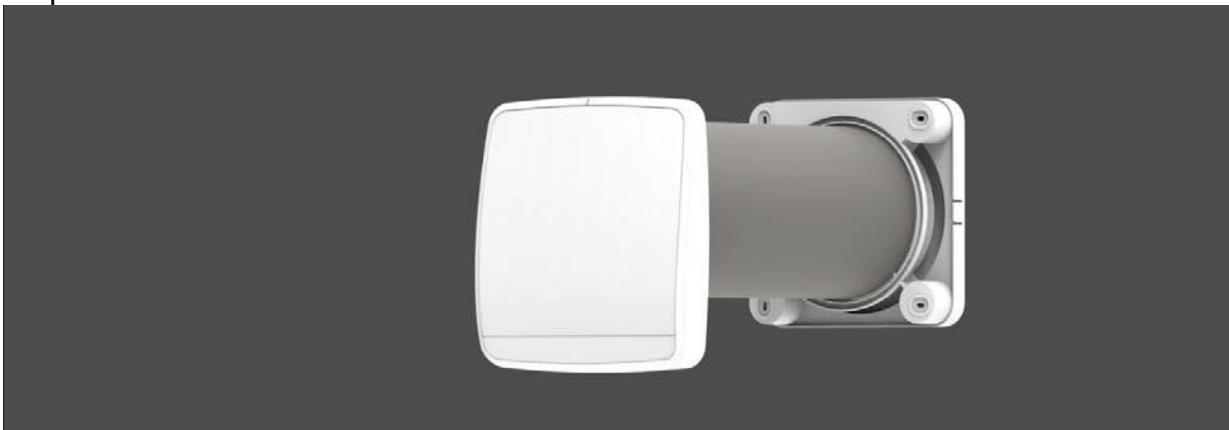

CONSIGNES D'UTILISATION – SOLO

Le récupérateur de chaleur est équipé d'un interrupteur permettant de mettre l'appareil en marche et à l'arrêt ainsi que d'alterner entre deux niveaux de vitesse.

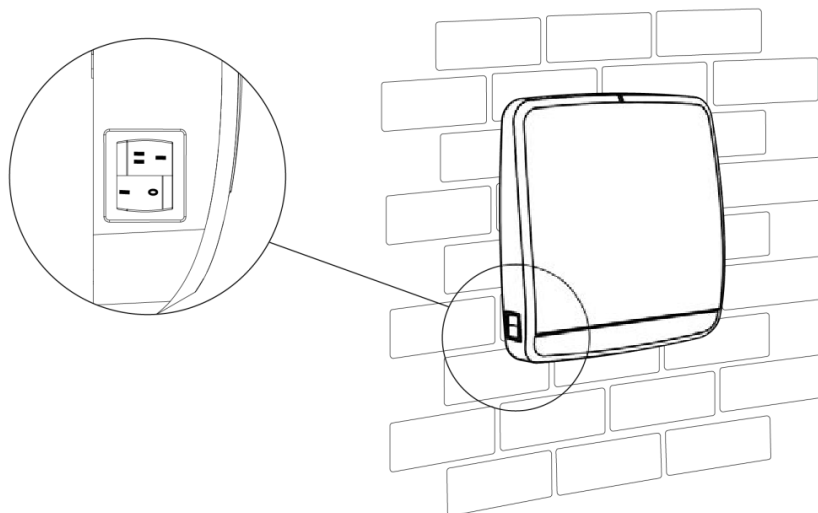

Le bouton de démarrage et le système de sélection de la vitesse peuvent être installés au mur en respectant le schéma électrique représenté dans les paragraphes précédents.

Lorsque le récupérateur de chaleur est en marche et que le couvercle est ouvert, l'appareil est soumis à un cycle de soufflage et un cycle d'extraction d'une durée de 70 secondes chacun.

CONSIGNES D'UTILISATION – ADVANCED ET WIRELESS

Le système de récupération de chaleur est équipé d'un interrupteur permettant de mettre l'appareil en marche et à l'arrêt.

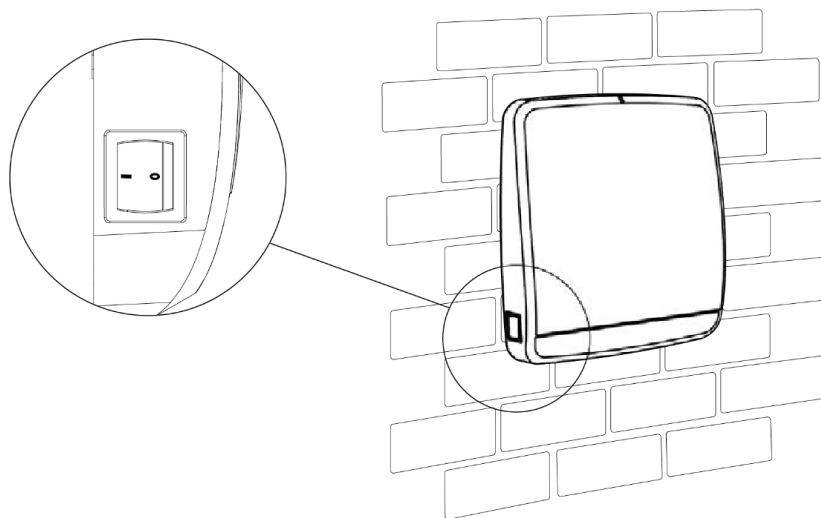

MISE EN SERVICE DES MODÈLES ADVANCED ET WIRELESS

Lors du premier démarrage des modèles ADVANCED et WIRELESS, après avoir positionné l'interrupteur intégré sur « I », le couvercle met 40 à 60 secondes pour s'ouvrir. L'appareil démarre ensuite automatiquement en mode AUTO, c'est-à-dire avec la fonction de récupération de chaleur (les ventilateurs aspirent de l'air pendant 70 secondes et l'injecte pendant 70 secondes de manière cyclique, le couvercle étant ouvert, les ventilateurs tournant à vitesse moyenne et la consigne de l'hygrostat étant réglée sur 60 %).

Lors de la prochaine mise en service, l'appareil démarrera dans le mode qui a été défini avant sa mise à l'arrêt.

L'appareil de ventilation possède trois modes principaux et six modes supplémentaires que vous pouvez sélectionner à l'aide des boutons de sélection rapide.

Les trois modes principaux pouvant être sélectionnés avec le bouton MODE sont les suivants :

- MODE AUTOMATIQUE
- MODE VEILLE
- MODE MANUEL

Les six modes supplémentaires pouvant être sélectionnés avec les boutons d'accès rapide sont les suivants :

- MODE NUIT
- MODE EXTRACTION MINUTÉE
- MODE FLUX D'AIR MAÎTRE-ESCLAVE
- MODE FLUX D'AIR ESCLAVE-MAÎTRE
- MODE EXTRACTION
- MODE SOUFFLAGE

DESCRIPTION DES BOUTONS

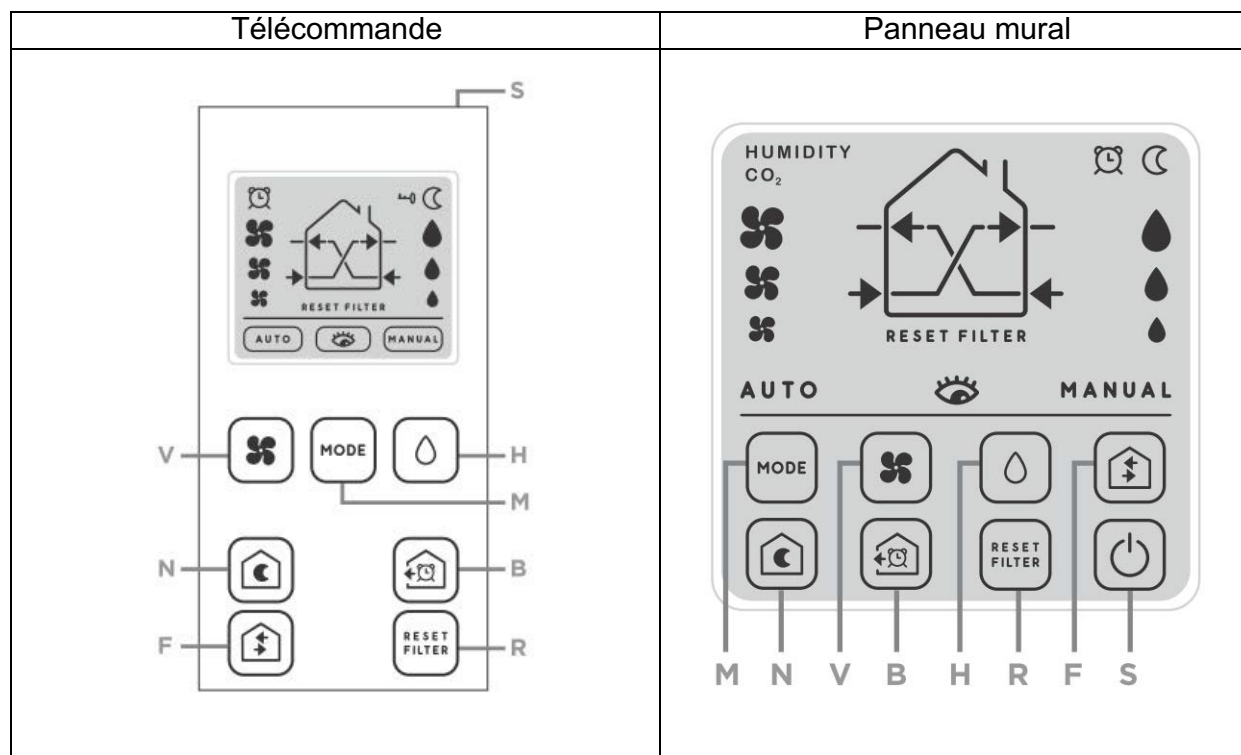

ATTENTION : au bout de 60 secondes d'inactivité, la télécommande se met en veille, ce qui est indiqué par l'icône en forme de clé. Appuyez sur le bouton de DÉVERROUILLAGE (S) en haut de la télécommande pour réactiver les boutons.

ATTENTION : si vous utilisez le produit dans un système composé de plusieurs appareils communiquant entre eux, notez que les ordres sont uniquement reçus par l'unité MAÎTRE qui gère toutes les unités ESCLAVES.

SIGNAUX AUDIOVISUELS

- Réception des ordres : lorsque l'unité de ventilation reçoit un ordre correctement, elle émet un bip sonore et le voyant blanc clignote une fois.
- Mode veille : lorsque le produit est en mode veille, le voyant rouge clignote toutes les 60 secondes.
- Alerte humidité : lorsque l'unité de ventilation émet une alerte humidité, le voyant rouge est allumé en permanence.
- Alerte filtre : lorsque l'unité de ventilation émet une alerte filtre, le voyant rouge clignote toutes les secondes.

*Si vous possédez un panneau mural, l'alerte humidité et l'alerte CO₂ (dans la version CO₂) apparaissent sur l'écran seulement

ATTENTION : lors de la première mise en marche et à chaque activation du produit en veille ou à l'arrêt, le couvercle met environ 40 secondes pour s'ouvrir.

AVIS : lorsque la désignation « fonction de récupération de chaleur » est utilisée, cela signifie que l'appareil est soumis à un cycle de soufflage et un cycle d'extraction d'une durée de 70 secondes chacun et que le couvercle est ouvert.

MODE AUTOMATIQUE

Pour activer ce mode, appuyez une nouvelle fois sur le bouton MODE (M) jusqu'à ce que l'écran représenté ci-dessous apparaisse. Chaque fois que vous appuyez sur le bouton MODE, le mode est modifié dans cet ordre : AUTOMATIQUE, VEILLE, MANUEL, AUTOMATIQUE, VEILLE, etc.

Dans ce mode, le bouton HUMIDITÉ (H) est actif et vous permet de sélectionner le seuil désiré. (1 goutte 40 %, 2 gouttes 60 % ou 3 gouttes 75 %).

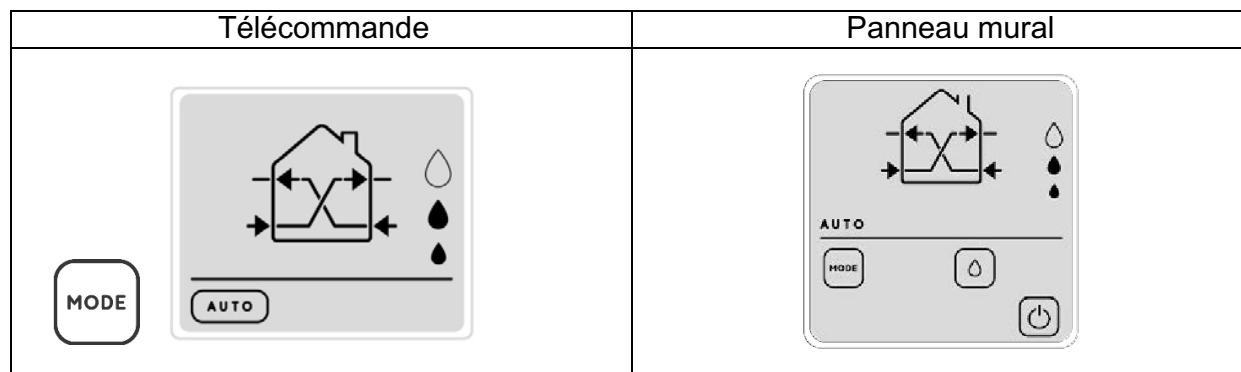

Dans ce mode, le capteur d'humidité et le capteur de luminosité sont actifs. Les appareils fonctionnent donc de manière autonome, sans avoir besoin de recevoir des ordres.

Vous trouverez ci-après une liste des différentes conditions de l'appareil dans le mode en question :

Lorsque le taux d'humidité de l'air est normal (ou la concentration de CO₂ est normale*) la journée, les appareils fonctionnent en mode récupération de chaleur à la vitesse moyenne. Lorsque le taux d'humidité de l'air est normal (ou la concentration de CO₂ est normale*) la nuit, les appareils fonctionnent en mode récupération de chaleur à la vitesse minimale. En présence d'une alerte humidité (ou d'une alerte CO₂*) la journée, les appareils fonctionnent en mode extraction à la vitesse moyenne et le voyant rouge est allumé. En présence d'une alerte humidité (ou d'une alerte CO₂*) la nuit, les appareils fonctionnent en mode aspiration à la vitesse de nuit.

Les appareils émettent une alerte humidité lorsque l'appareil MAÎTRE détecte une humidité ambiante supérieure à l'un des 3 seuils disponibles (40 %, 60 % ou 75 %).

*La concentration de CO₂ dans l'air ambiant n'est détectée que si vous possédez un panneau mural à capteur de CO₂

Avis concernant l'utilisation

Ce mode est conseillé pour un usage normal du produit, étant donné que l'installation fonctionne de manière autonome après le réglage de l'humidité de l'air et qu'aucune intervention supplémentaire n'est nécessaire.

MODE VEILLE

Pour activer ce mode, appuyez une nouvelle fois sur le bouton MODE (M) jusqu'à ce que l'écran représenté ci-dessous apparaisse. Chaque fois que vous appuyez sur le bouton MODE, le mode est modifié dans cet ordre : AUTOMATIQUE, VEILLE, MANUEL, AUTOMATIQUE, VEILLE, etc.

Dans ce mode, le bouton HUMIDITÉ (H) est actif et vous permet de sélectionner le seuil désiré.

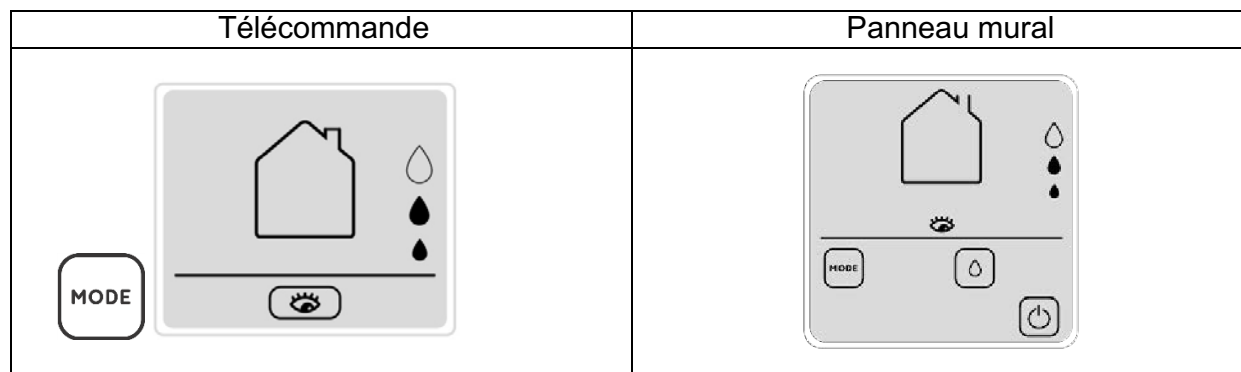

Dans ce mode, le capteur d'humidité et le capteur de luminosité sont actifs. Lorsque le couvercle est fermé et que les capteurs sont actifs, les appareils se trouvent généralement en mode veille et passent en mode extraction d'air dès lors que le taux d'humidité dans la pièce dépasse la valeur limite maximale définie.

Vous trouverez ci-après une liste des différentes conditions de l'appareil dans le mode en question :

Lorsque le taux d'humidité de l'air est normal (ou le taux de CO₂ est normal), les appareils sont en veille, le couvercle est fermé et les capteurs sont actifs.

En présence d'une alerte humidité (ou d'une alerte CO₂*) la journée, les appareils fonctionnent en mode extraction pour la récupération de chaleur à la vitesse moyenne et le voyant rouge est allumé.

En présence d'une alerte humidité (ou d'une alerte CO₂*) la nuit, les appareils fonctionnent en mode aspiration à la vitesse de nuit.

Les appareils émettent une alerte humidité lorsque l'appareil MAÎTRE détecte une humidité ambiante supérieure à l'un des 3 seuils disponibles (40 %, 60 % ou 75 %).

*La concentration de CO₂ dans l'air ambiant n'est détectée que si vous possédez un panneau mural à capteur de CO₂

Avis concernant l'utilisation

Ce mode est conseillé lorsqu'un échange correct de l'air est requis en présence d'humidité (ou de CO₂) sans besoin de récupération de chaleur.

Ce mode est généralement utilisé dans les résidences de tourisme nécessitant seulement un échange de l'air sans récupération de chaleur durant les mois hors saison afin d'éviter les problèmes liés à la mauvaise qualité de l'air intérieur.

MODE MANUEL

Pour activer ce mode, appuyez une nouvelle fois sur le bouton MODE (M) jusqu'à ce que l'écran représenté ci-dessous apparaisse. Chaque fois que vous appuyez sur le bouton MODE, le mode est modifié dans cet ordre : AUTOMATIQUE, VEILLE, MANUEL, AUTOMATIQUE, VEILLE, etc.

Dans ce mode, le bouton VENTILATEUR (V) est actif et vous permet de sélectionner la vitesse désirée.

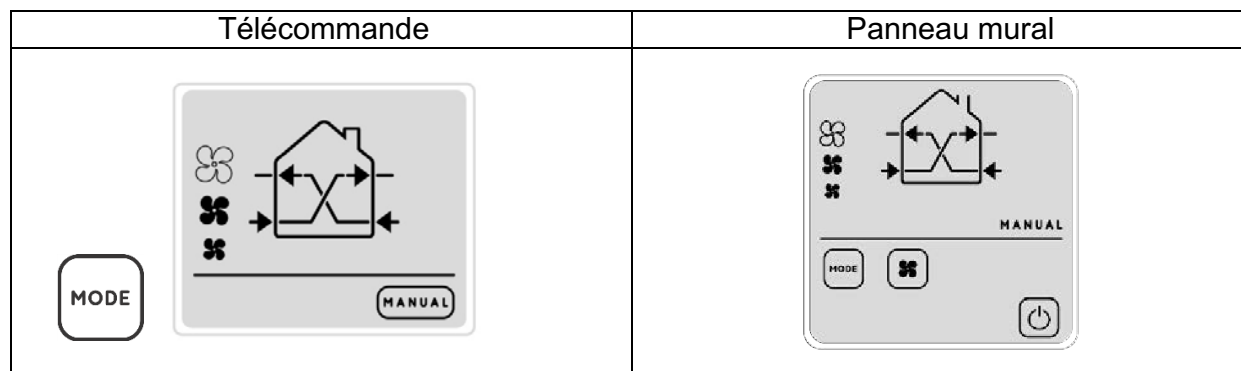

Dans ce mode, les capteurs sont désactivés et les appareils se trouvent continuellement en mode récupération de chaleur. L'utilisateur peut décider de la vitesse à laquelle les appareils doivent fonctionner ; ces réglages sont conservés jusqu'à ce qu'ils soient à nouveau modifiés manuellement.

Avis concernant l'utilisation

Ce mode est conseillé lorsque vous souhaitez maintenir le produit en mode récupération de chaleur, quelle que soit le taux d'humidité de l'air, ou définir une vitesse fixe pour les produits.

MODE NUIT

Pour activer ce mode, appuyez sur le bouton NUIT (N). L'écran représenté ci-dessous apparaît.

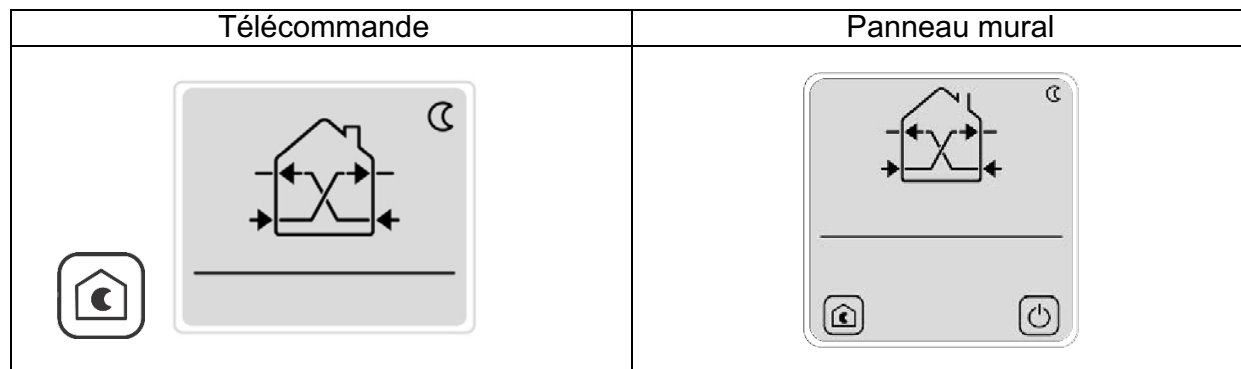

Ici, tous les appareils fonctionnent en mode récupération de chaleur à la vitesse de nuit, jusqu'à ce qu'un autre ordre soit émis.

Avis concernant l'utilisation

Ce mode est conseillé lorsqu'il y a très peu de bruit dans l'environnement extérieur et que le produit est audible même quand il fonctionne à la vitesse minimale.

MODE EXTRACTION MINUTÉE

Pour activer ce mode, appuyez sur le bouton MINUTERIE (B). L'écran représenté ci-dessous apparaît.

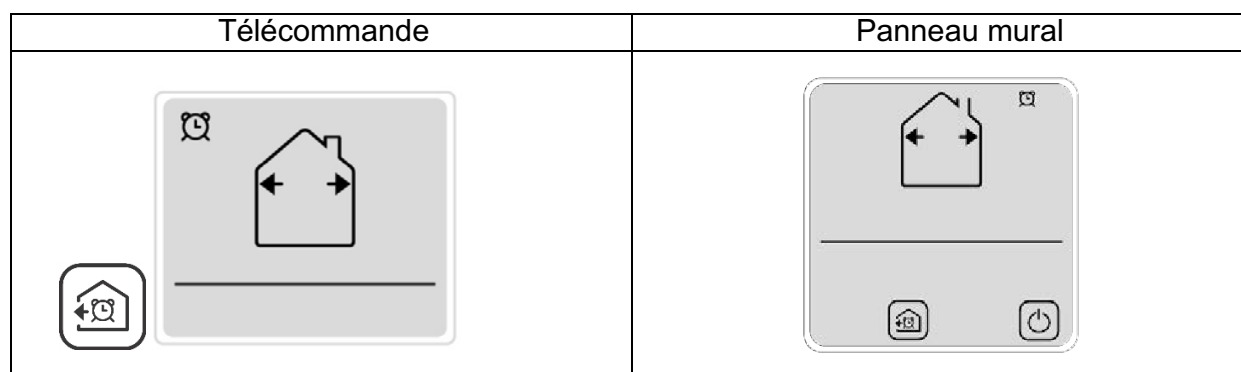

Si vous appuyez sur ce bouton dans l'un des modes, tous les produits passeront en mode extraction d'air à la vitesse maximale pendant 20 minutes, avant de revenir, en fin de cycle, au mode préalablement réglé.

Avis concernant l'utilisation

Ce mode est conseillé pour aspirer rapidement l'air vicié ou nauséabond sans devoir reprogrammer les appareils ultérieurement.

MODE FLUX D'AIR MAÎTRE-ESCLAVE

Pour activer ce mode, appuyez une nouvelle fois sur le bouton FLUX D'AIR (F) jusqu'à ce que l'écran représenté ci-dessous apparaisse. Chaque fois que vous appuyez sur le bouton FLUX D'AIR, le mode est modifié dans cet ordre : MAÎTRE-ESCLAVE-FLUX D'AIR, ESCLAVE-MAÎTRE-FLUX D'AIR, EXTRACTION, SOUFFLAGE, MAÎTRE-ESCLAVE-FLUX D'AIR, etc.

Dans ce mode, le bouton VENTILATEUR (V) est actif et vous permet de sélectionner le seuil désiré.

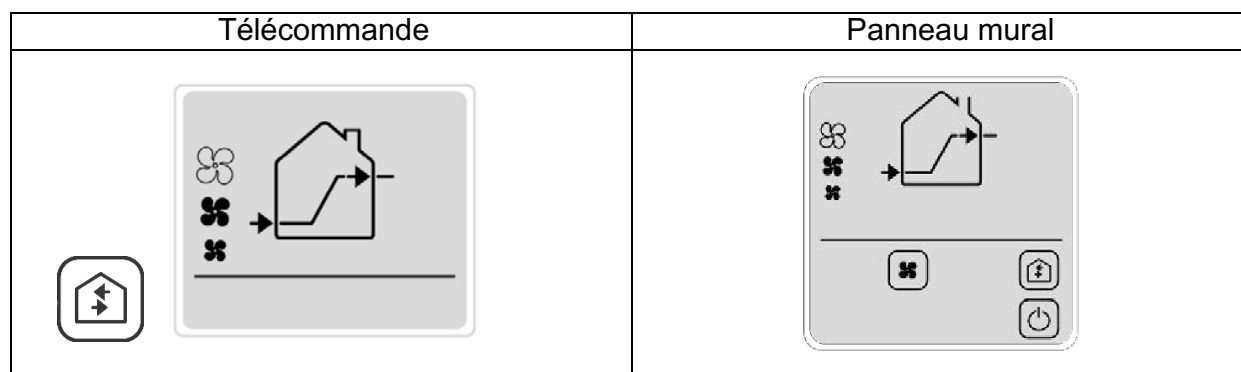

Dans ce mode, les produits génèrent un flux d'air continu qui circule sans récupération de chaleur des appareils configurés comme MAÎTRE CONTRE ESCLAVE ou MAÎTRE ÉGAL ESCLAVE.

Avis concernant l'utilisation

Ce mode est conseillé pour isoler les odeurs, comme celles de la cuisine, dans une pièce en créant un flux d'air constant en direction de cette pièce. En été, il est aussi très utile comme fonction de free-cooling, en particulier la nuit, lorsque la température extérieure est inférieure à la température intérieure et qu'aucune récupération de chaleur n'est donc requise, mais qu'un apport d'air frais dans le bâtiment est souhaitable.

En appuyant sur le bouton correspondant, les appareils fonctionnent en permanence dans la direction souhaitée, sachant que la vitesse de fonctionnement peut être modifiée selon vos besoins.

MODE FLUX D'AIR ESCLAVE-MAÎTRE

Pour activer ce mode, appuyez une nouvelle fois sur le bouton FLUX D'AIR (F) jusqu'à ce que l'écran représenté ci-dessous apparaisse. Chaque fois que vous appuyez sur le bouton FLUX D'AIR, le mode est modifié dans cet ordre : MAÎTRE-ESCLAVE-FLUX D'AIR, ESCLAVE-MAÎTRE-FLUX D'AIR, EXTRACTION, SOUFFLAGE, MAÎTRE-ESCLAVE-FLUX D'AIR, etc.

Dans ce mode, le bouton VENTILATEUR (V) est actif et vous permet de sélectionner le seuil désiré.

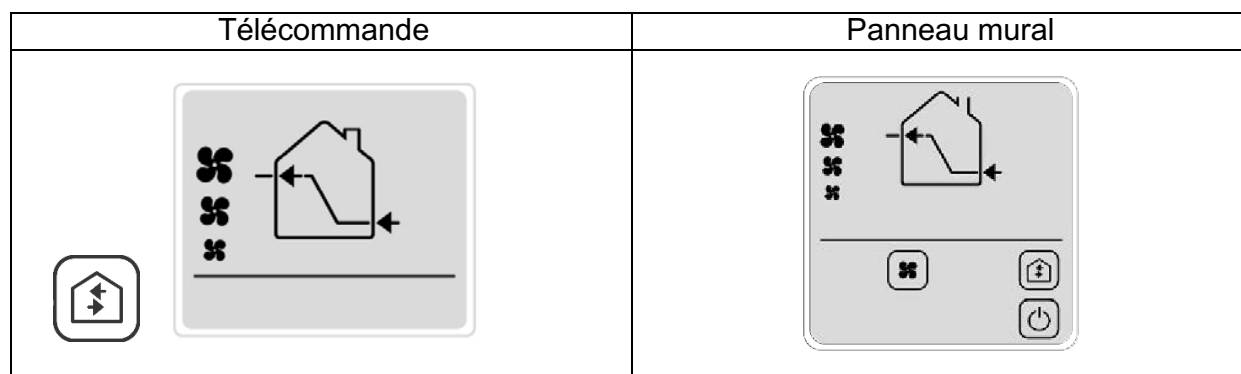

Dans ce mode, les produits génèrent un flux d'air continu qui circule sans récupération de chaleur des appareils configurés comme MAÎTRE CONTRE ESCLAVE ou MAÎTRE ÉGAL ESCLAVE.

Avis concernant l'utilisation

Ce mode est conseillé pour isoler les odeurs, comme celles de la cuisine, dans une pièce en créant un flux d'air constant en direction de cette pièce. En été, il est aussi très utile comme fonction de free-cooling, en particulier la nuit, lorsque la température extérieure est inférieure à la température intérieure et qu'aucune récupération de chaleur n'est donc requise, mais qu'un apport d'air frais dans le bâtiment est souhaitable.

En appuyant sur le bouton correspondant, les appareils fonctionnent en permanence dans la direction souhaitée, sachant que la vitesse de fonctionnement peut être modifiée selon vos besoins.

MODE EXTRACTION

Pour activer ce mode, appuyez une nouvelle fois sur le bouton FLUX D'AIR (F) jusqu'à ce que l'écran représenté ci-dessous apparaisse. Chaque fois que vous appuyez sur le bouton FLUX D'AIR, le mode est modifié dans cet ordre : MAÎTRE-ESCLAVE-FLUX D'AIR, ESCLAVE-MAÎTRE-FLUX D'AIR, EXTRACTION, SOUFFLAGE, MAÎTRE-ESCLAVE-FLUX D'AIR, etc.

Dans ce mode, le bouton VENTILATEUR (V) est actif et vous permet de sélectionner le seuil désiré.

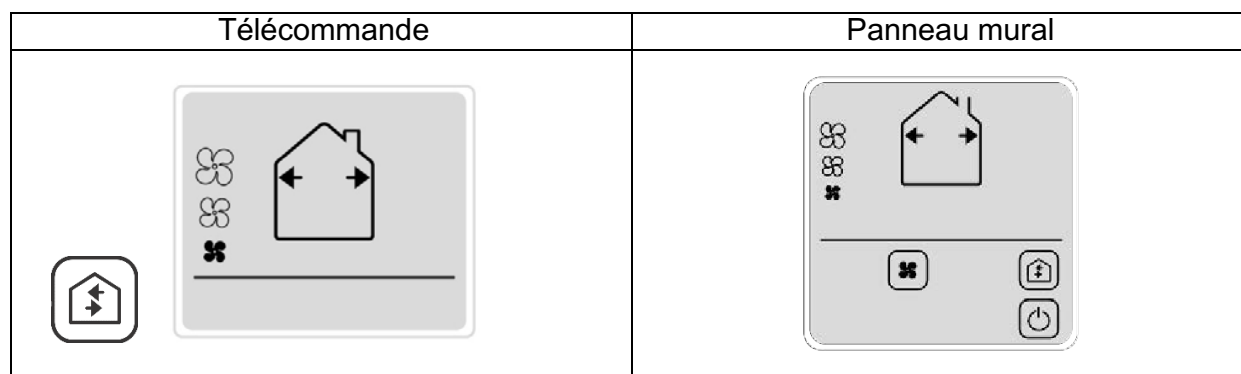

En appuyant sur le bouton correspondant, tous les appareils fonctionnent en mode extraction, sachant que la vitesse de fonctionnement peut être modifiée selon vos besoins.

Avis concernant l'utilisation

Ce mode est conseillé lorsque la quantité d'air vicié à aspirer est importante, ce qui affecte la récupération de chaleur, par exemple lorsque les espaces sont occupés par un nombre plus important de personnes qu'en temps normal (soirées, fêtes de famille, etc.).

MODE SOUFFLAGE

Pour activer ce mode, appuyez une nouvelle fois sur le bouton FLUX D'AIR (F) jusqu'à ce que l'écran représenté ci-dessous apparaisse. Chaque fois que vous appuyez sur le bouton FLUX D'AIR, le mode est modifié dans cet ordre : MAÎTRE-ESCLAVE-FLUX D'AIR, ESCLAVE-MAÎTRE-FLUX D'AIR, EXTRACTION, SOUFFLAGE, MAÎTRE-ESCLAVE-FLUX D'AIR, etc.

Dans ce mode, le bouton VENTILATEUR (V) est actif et vous permet de sélectionner le seuil désiré.

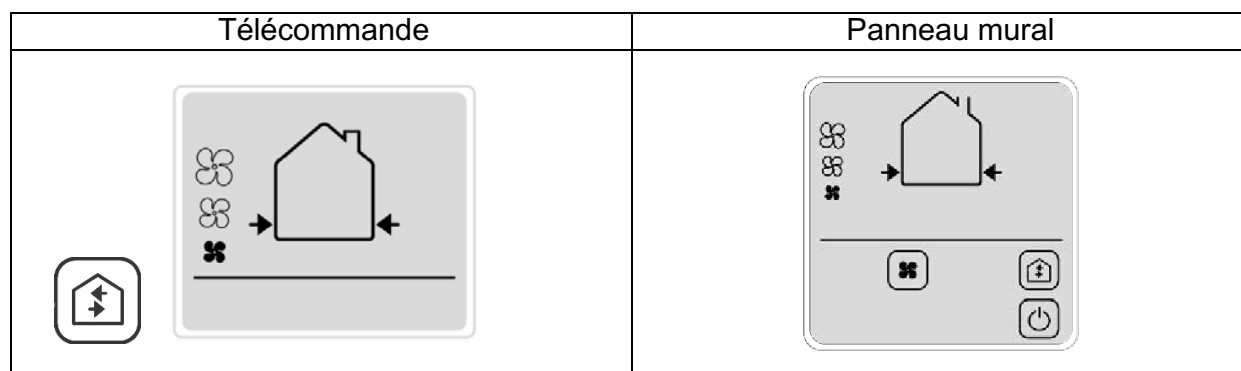

En appuyant sur le bouton correspondant, tous les appareils fonctionnent en mode soufflage, sachant que la vitesse de fonctionnement peut être modifiée selon vos besoins.

Avis concernant l'utilisation

Ce mode est conseillé lorsque la quantité d'air frais à injecter est importante, ce qui affecte la récupération de chaleur, par exemple lorsque les espaces sont occupés par un nombre plus important de personnes qu'en temps normal (soirées, fêtes de famille, etc.).

MAINTENANCE – FRÉQUENCE RECOMMANDÉE

SOLO

Le produit n'émet aucune alerte maintenance. Il est recommandé de nettoyer les filtres et l'échangeur de chaleur en céramique tous les 3 mois.

Les filtres doivent être changés dès que leur usure affecte le débit d'air, leur efficacité a diminué ou après 2 années de fonctionnement maximum.

Contactez votre revendeur pour obtenir un lot de filtres de rechange.

ADVANCED et WIRELESS

Le voyant d'affichage du système de ventilation MAÎTRE s'allume toutes les 3 000 heures de fonctionnement afin de vous rappeler d'effectuer la maintenance du produit. Dès lors, les appareils continuent de fonctionner dans le mode préalablement défini ; ce mode ne peut plus être modifié tant que la maintenance n'a pas eu lieu.

Une fois la maintenance terminée, appuyez sur le bouton FILTRE (R) de la télécommande pour réinitialiser l'alerte.

Les filtres doivent être changés dès que leur usure affecte le débit d'air, leur efficacité a diminué ou après 2 années de fonctionnement maximum.

Contactez votre revendeur pour obtenir un lot de filtres de rechange.

MAINTENANCE – EXÉCUTION

Toutes les activités de maintenance de l'appareil doivent être exécutées par des techniciens qualifiés uniquement.
Avant de commencer la maintenance, vérifiez que la connexion au réseau dans la pièce où est installé l'appareil est désactivée.

AMBIENTIKA 100

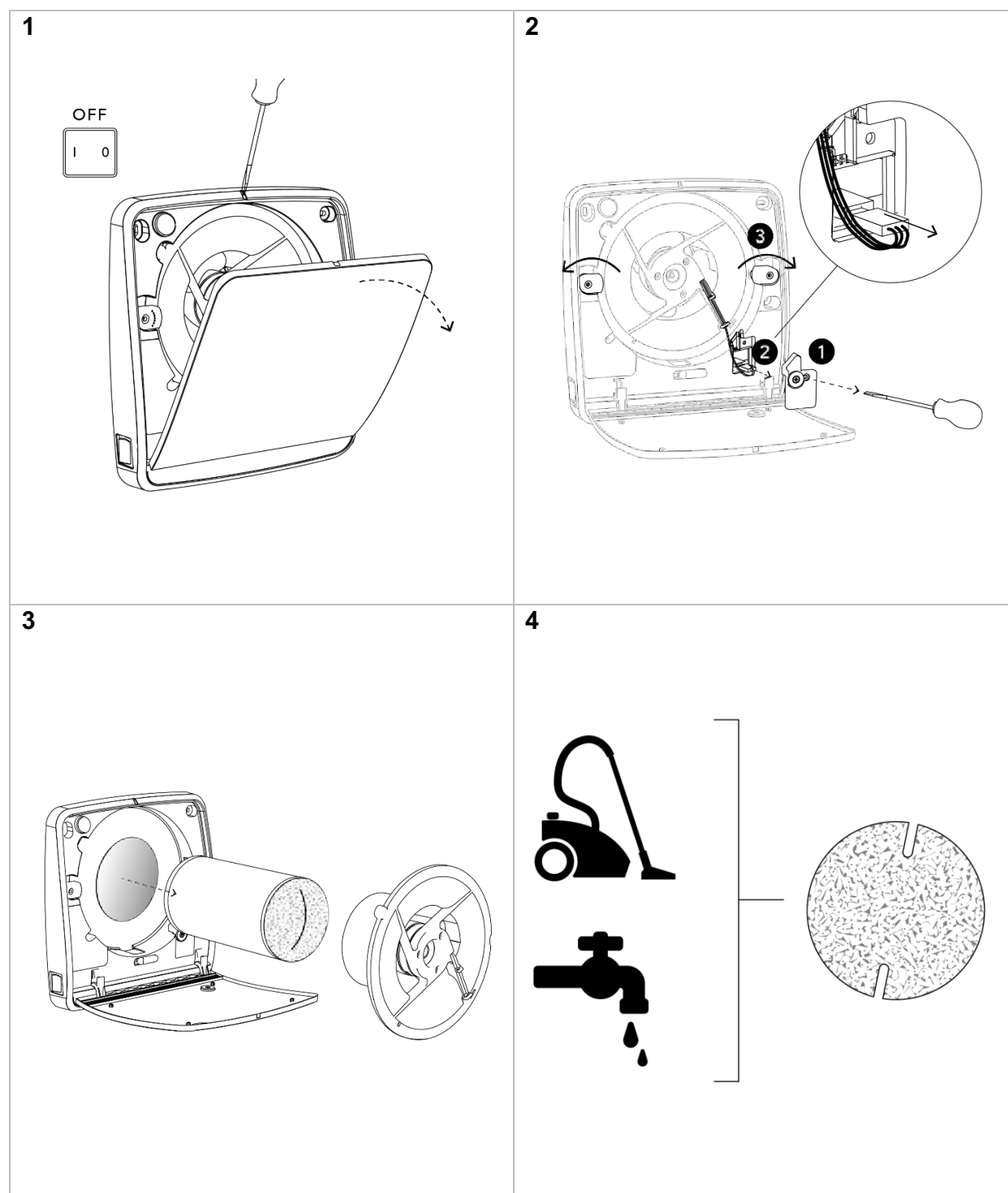

5

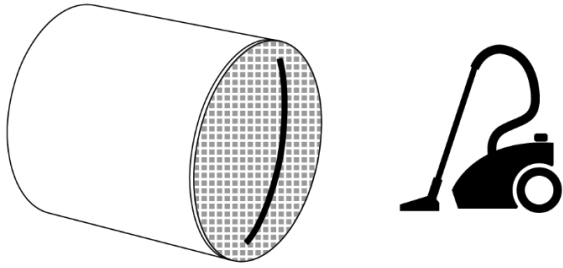

6

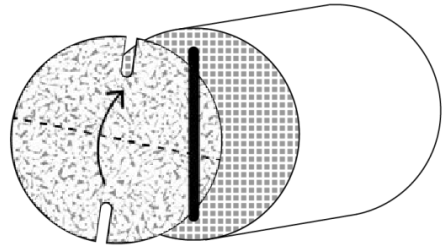

7

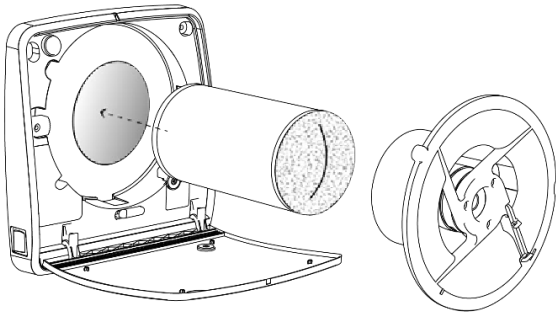

8

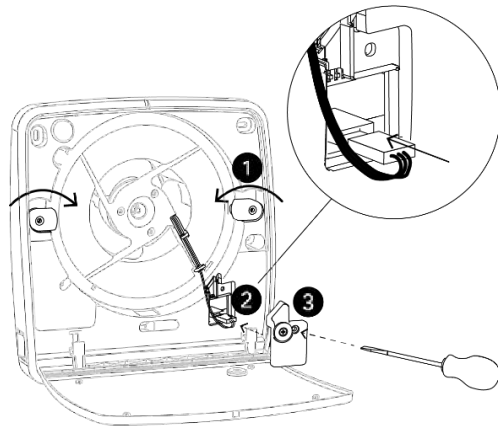

9

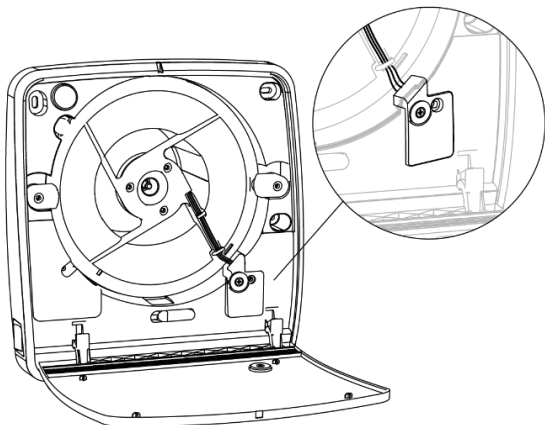

10

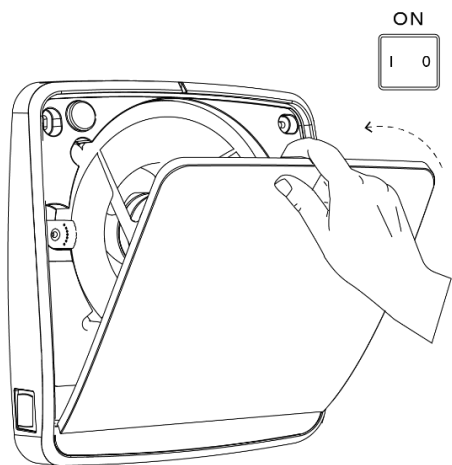

AMBIENTIKA 160

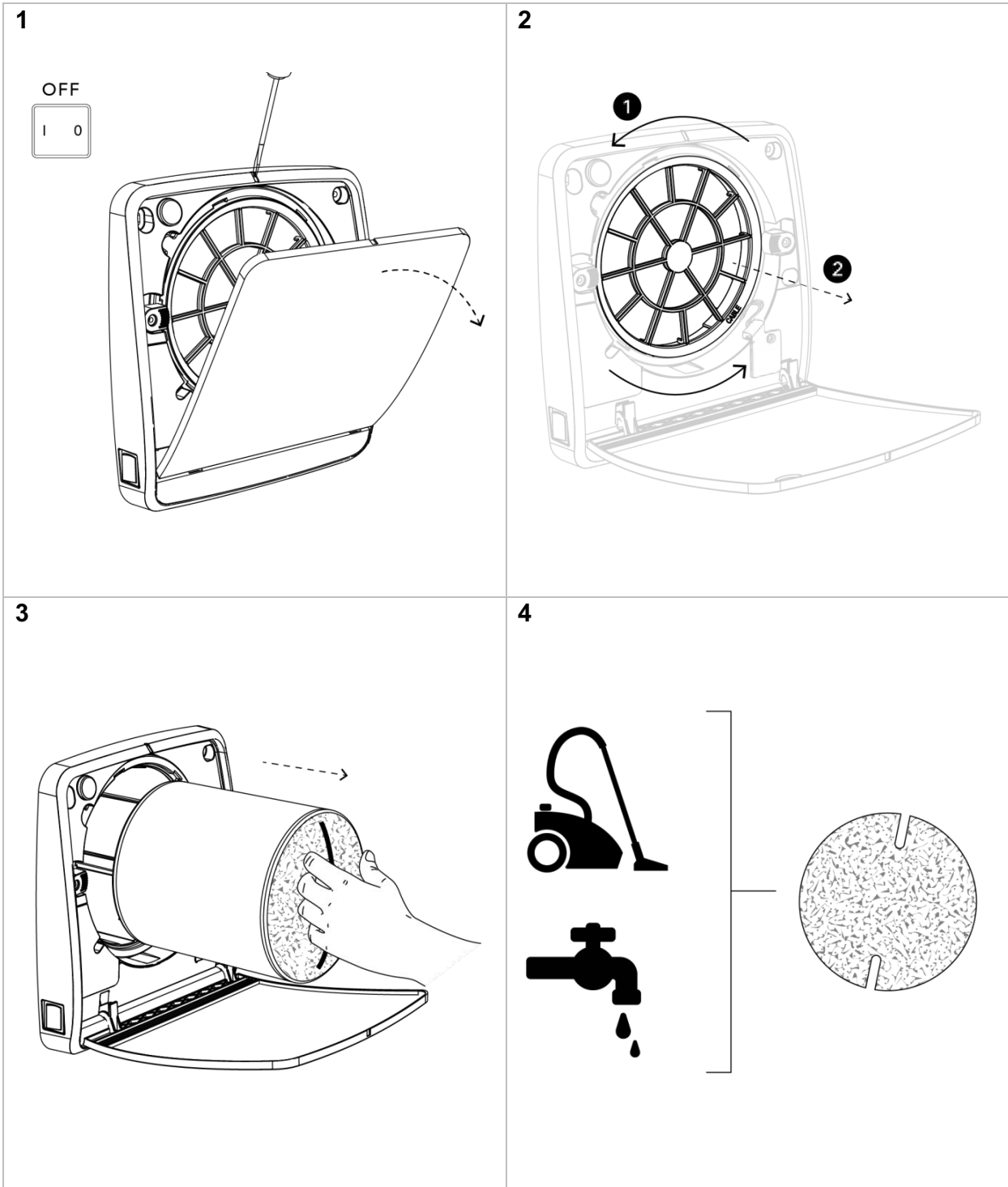

5

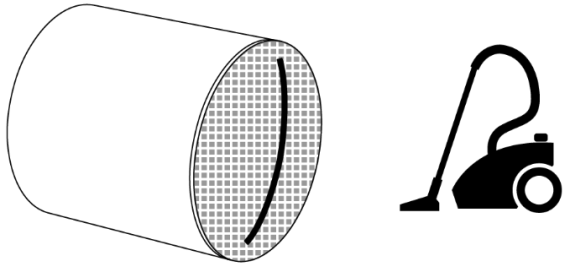

6

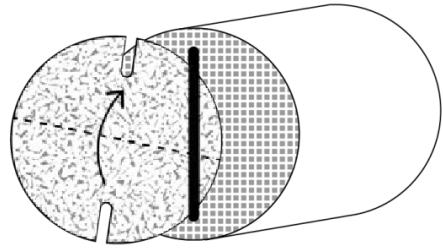

7

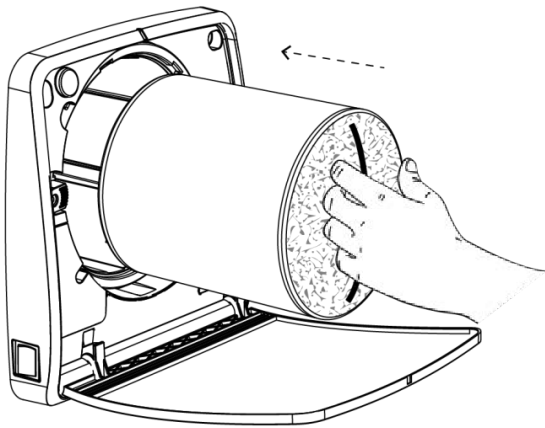

8

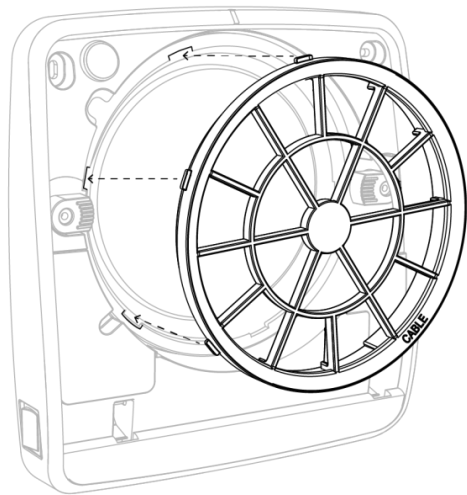

9

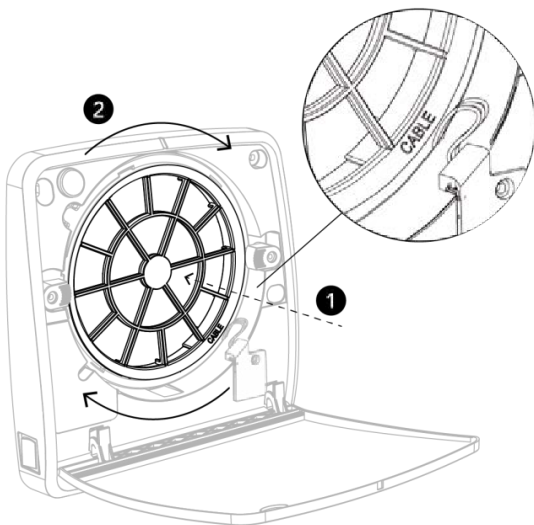

10

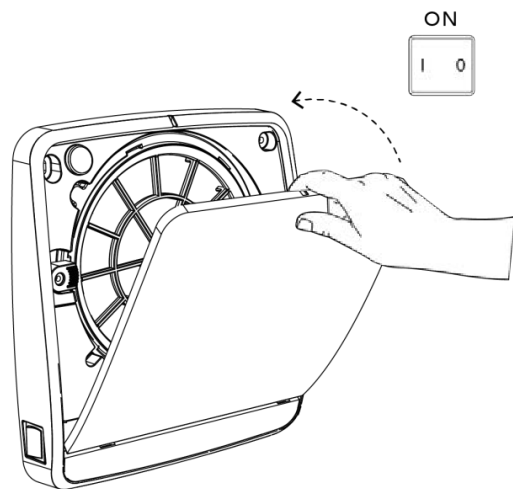

FAQ

Impossible de mettre le produit en marche	Assurez-vous que le produit est branché correctement au réseau électrique Vérifiez que l'interrupteur ON/OFF (MARCHE/ARRÊT) (I/O) (M/A) est positionné sur ON (I) (MARCHE) (M)
Le produit démarre correctement, mais ne reçoit aucun signal de la télécommande	Vérifiez que la télécommande comporte des piles Assurez-vous que les piles qui se trouvent dans la télécommande sont pleines Les ordres ne sont reçus que par l'unité MAÎTRE du système. Faites en sorte que l'ordre soit envoyé à la bonne unité Vérifiez que les interrupteurs DIP sont positionnés correctement (MAÎTRE)
Le produit démarre et reçoit les signaux de la télécommande, mais l'hélice ne tourne pas	Patientez 40 secondes jusqu'à l'ouverture du couvercle automatique Vérifiez que le produit n'est pas en mode veille Assurez-vous que l'hélice n'est pas bloquée
Le produit ne reçoit aucun signal de la télécommande et le voyant rouge clignote	Procédez à la maintenance des filtres puis remettez-les en place en suivant les étapes décrites dans le manuel Vérifiez que la télécommande comporte des piles Assurez-vous que les piles qui se trouvent dans la télécommande sont pleines
Le produit fonctionne seulement en mode extraction et le voyant rouge reste allumé	Augmentez le seuil d'intervention des hygrostats à l'aide du bouton H
Les unités maître-esclave ne communiquent pas (esclave avec capot avant fermé et LED rouge allumée)	Assurez-vous que les unités sont connectées correctement Vérifiez que les interrupteurs DIP sont positionnés correctement

ATTENTION : si votre problème n'est pas indiqué dans cette liste ou si vous n'arrivez pas à le résoudre à l'aide des actions décrites ci-dessus, contactez un centre d'assistance technique agréé.

süd  wind

Handwerkerstraße 14, 39057 Eppan an der Weinstraße (BZ) ITALY

info@ambientika.eu

www.ambientika.eu